

Díleňská příručka FABIA 2000 >

Karoserie-montážní práce
Vydání 08.99



Přehled dodatků Dílenské příručky

FABIA 2000 >

Karoserie - montážní práce

Vydání 08.99

Dodatek	Vydání	Název	Objednací číslo
	08.99	Základní vydání Dílenské příručky	S00.5319.00.15
1	11.99	Doplnění základního vydání	S00.5319.01.15
2	12.99	Diagnostika komfort systému	S00.5319.02.15
3	03.00	Diagnostika systému airbag	S00.5319.03.15
4	06.00	Doplnění montážních skupin 50 - 70	S00.5319.04.15
5	07.00	Doplnění montážních skupin 01 - 74	S00.5319.05.15
6	11.00	Doplnění montážních skupin 01 - 70	S00.5319.06.15
7	04.01	Doplnění montážních skupin 01 - 74	S00.5319.07.15
8	08.01	Doplnění montážních skupin 01 a 64	S00.5319.08.15
9	02.02	Fabia Praktik	S00.5319.09.15
10	03.02	Doplnění montážních skupin 70 a 72	S00.5319.10.15
11	07.02	Doplnění montážních skupin 01 - 70	S00.5319.11.15

Obsah

00 – Technická data

Technická data	00-1	strana	1
- Údaje o vozidle	00-1	strana	1

01 – Vlastní diagnostika

Vlastní diagnostika komfort systému I	01-1	strana	1
- Popis systému komfort	01-1	strana	1
- Připojení diagnostického přístroje -V.A.G 1552-	01-1	strana	2
- Přehled volitelných funkcí	01-1	strana	3
- Dotaz na verzi řídicí jednotky	01-1	strana	3
- Přehled řídicích jednotek komfort systému	01-1	strana	4
- Výzva k výpisu paměti závad	01-1	strana	6
- Diagnostika akčních členů	01-1	strana	7
- Mazání paměti závad	01-1	strana	7
- Ukončení výstupu	01-1	strana	8
- Kódování řídicí jednotky	01-1	strana	8
Vlastní diagnostika komfort systému II	01-2	strana	1
- Tabulka chybových hlášení	01-2	strana	1
Vlastní diagnostika komfort systému III	01-3	strana	1
- Načtení bloku naměřených hodnot	01-3	strana	1
- Tabulka bloku naměřených hodnot	01-3	strana	2
Vlastní diagnostika komfort systému IV	01-4	strana	1
- Přizpůsobení	01-4	strana	1
Vlastní diagnostika systému airbag I	01-5	strana	1
- Popis systému airbag	01-5	strana	1
- Připojení diagnostického přístroje -V.A.G 1552- a zadání adresy „Airbag“	01-5	strana	3
- Přehled volitelných funkcí	01-5	strana	4
- Dotaz na verzi řídicí jednotky	01-5	strana	5
- Výzva k výpisu paměti závad	01-5	strana	6
- Diagnostika akčních členů	01-5	strana	6
- Mazání paměti závad	01-5	strana	7
- Ukončení výstupu	01-5	strana	8
- Kódování řídicí jednotky airbagu	01-5	strana	8
Vlastní diagnostika systému airbag II	01-6	strana	1
- Tabulka chybových hlášení	01-6	strana	2
- Načtení bloku naměřených hodnot	01-6	strana	5
- Tabulka bloku naměřených hodnot	01-6	strana	6
- Kontrola dílů zkušebním boxem -VAS 5056-	01-6	strana	12
Zablokování a aktivace modulů airbagu (přizpůsobení)	01-7	strana	1
- Zablokování a aktivace modulů airbagu spolujezdce (přizpůsobení)	01-7	strana	1

50 – Karoserie - přední část

Karoserie, přední část	50-1	strana	1
- Demontáž a montáž úplného modulu přední stěny	50-1	strana	1
Přední blatník	50-2	strana	1

- Demontáž a montáž předního blatníku	50-2	strana 1
55 – Víka		
Víko motorového prostoru	55-1	strana 1
- Montážní přehled úplného víka motorového prostoru	55-1	strana 1
- Seřízení víka motorového prostoru	55-1	strana 1
Víko zavazadlového prostoru	55-2	strana 1
- Demontáž plynové vzpěry	55-2	strana 1
- Odplynění plynové vzpěry	55-2	strana 1
- Montážní přehled zámku víka zavazadlového prostoru	55-2	strana 2
- Montážní přehled ovládacích táhel z místa řidiče	55-2	strana 3
- Demontáž a montáž závěsů víka zavazadlového prostoru (Sedan)	55-2	strana 3
- Seřízení víka zavazadlového prostoru	55-2	strana 4
Úplné hrdlo palivové nádrže	55-3	strana 1
- Montážní přehled úplného hrdla palivové nádrže	55-3	strana 1
57 – Dveře přední, montované díly, centrální zamykání		
Dveře přední	57-1	strana 1
- Montážní přehled	57-1	strana 1
- Demontáž a montáž dveří	57-1	strana 2
- Seřízení dveří	57-1	strana 2
- Demontáž a montáž nosníku agregátu	57-1	strana 2
- Demontáž a montáž skla dveří	57-1	strana 3
- Demontáž a montáž motoru spouštěče skla	57-1	strana 3
- Montážní přehled kliky a zámku dveří	57-1	strana 4
- Demontáž a montáž pouzdra vložky zámku	57-1	strana 5
- Demontáž a montáž kliky dveří	57-1	strana 5
- Demontáž a montáž zámku dveří	57-1	strana 6
- Demontáž a montáž nástavku táhla pojistky zamykací tyče	57-1	strana 8
- Montážní přehled těsnění předních dveří	57-1	strana 9
- Centrální zamykání	57-1	strana 9
58 – Dveře zadní, montované díly		
Dveře zadní	58-1	strana 1
- Montážní přehled	58-1	strana 1
- Demontáž a montáž dveří	58-1	strana 1
- Seřízení dveří	58-1	strana 2
- Montážní přehled kliky a zámku dveří	58-1	strana 2
- Demontáž a montáž kliky dveří	58-1	strana 3
- Demontáž a montáž zámku dveří	58-1	strana 4
- Demontáž a montáž nosníku agregátu	58-1	strana 5
- Demontáž a montáž skla dveří	58-1	strana 7
- Montážní přehled těsnění dveří	58-1	strana 8
Dveře zadní (Praktik)	58-2	strana 1
- Montážní přehled zadních dveří	58-2	strana 1
- Demontáž a montáž zámku dveří	58-2	strana 2
60 – Výklopná, výsuvná střecha		
Výklopná, výsuvná střecha se sklem	60-1	strana 1

- Montážní přehled výklopné, výsuvné střechy se sklem	60-1	strana 1
- Demontáž a montáž skla	60-1	strana 1
- Demontáž a montáž sluneční clony	60-1	strana 6
- Demontáž a montáž elektrického pohonu	60-1	strana 6
- Nastavení el. pohonu (poloha 0)	60-1	strana 7
- Přizpůsobení pohonu	60-1	strana 8
- Kontrola souběžnosti	60-1	strana 8
- Seřízení souběžnosti	60-1	strana 8
- Demontáž a montáž montážní jednotky	60-1	strana 9
- Čištění odvodňovacích hadic	60-1	strana 9

63 – Nárazníky

Přední nárazník	63-1	strana 1
- Montážní přehled nárazníku	63-1	strana 1
- Demontáž a montáž příčnicku	63-1	strana 1
Zadní nárazník	63-2	strana 1
- Montážní přehled zadního nárazníku	63-2	strana 1
- Demontáž a montáž příčnicku	63-2	strana 1

64 – Zasklení

Lepená skla	64-1	strana 1
- Demontáž a montáž lepených skel	64-1	strana 1
- Demontáž a montáž bočního skla (Combi)	64-1	strana 7
- Příprava nového skla k zasklení	64-1	strana 8
- Příprava příruby skla k zasklení	64-1	strana 9
- Lepení	64-1	strana 10
- Doba tvrdnutí	64-1	strana 11
- Oprava poškozeného laku	64-1	strana 11
- Čištění a odstraňování lepicího tmelu	64-1	strana 11

66 – Vnější výbava

Vložka blatníku	66-1	strana 1
- Demontáž a montáž vložky předního blatníku	66-1	strana 1
- Demontáž a montáž vložky zadního blatníku	66-1	strana 1
Zpětné zrcátko	66-2	strana 1
- Montážní přehled zpětného zrcátka	66-2	strana 1
Kryt oddělovacího prostoru	66-3	strana 1
- Demontáž a montáž krytu oddělovacího prostoru	66-3	strana 1
Střešní lišta	66-4	strana 1
- Demontáž a montáž střešní lišty	66-4	strana 1
Ochranné lišty	66-5	strana 1
- Demontáž a montáž bočních ochranných lišt	66-5	strana 1
Tažné zařízení	66-6	strana 1
- Montážní přehled tažného zařízení	66-6	strana 1
Střešní nosič (Combi)	66-7	strana 1
- Demontáž a montáž střešního nosiče	66-7	strana 1
Zadní spoiler (Combi)	66-8	strana 1
- Montážní přehled úplného zadního spoileru	66-8	strana 1

- Demontáž a montáž úplného zadního spoileru	66-8	strana 1
Ozdobné lišty (Combi)	66-9	strana 1
- Demontáž a montáž ozdobných lišt	66-9	strana 1

68 – Vnitřní výbava

Vnitřní zrcátko	68-1	strana 1
- Demontáž vnitřního zrcátka	68-1	strana 1
- Montáž vnitřního zrcátka	68-1	strana 1
- Oprava pomocí lepidla	68-1	strana 1
Kryty, odkládací prostory a clony	68-2	strana 1
- Montážní přehled středního panelu	68-2	strana 1
- Demontáž a montáž předního držáku nápojů	68-2	strana 2
- Demontáž a montáž sluneční clony	68-2	strana 2
- Demontáž a montáž střední sluneční clony	68-2	strana 2
- Demontáž a montáž odkládací kapsy (Praktik)	68-2	strana 3
- Demontáž a montáž stropní odkládací schránky (Praktik)	68-2	strana 3
Stropní madlo	68-3	strana 1
- Demontáž a montáž stropního madla	68-3	strana 1
Dělicí stěna a ochranná mříž (Praktik)	68-4	strana 1
- Montážní přehled dělicí stěny	68-4	strana 1
- Demontáž a montáž ochranné mříže víka zavazadlového prostoru	68-4	strana 1
Dělená podlaha (Praktik)	68-5	strana 1
- Demontáž a montáž přední desky podlahy	68-5	strana 1
- Demontáž a montáž zadní desky podlahy	68-5	strana 1

69 – Ochrana cestujících

Bezpečnostní pásy	69-1	strana 1
- Bezpečnostní předpisy pro práci s předepínači pásů	69-1	strana 1
- Bezpečnostní pásy vpředu - montážní přehled	69-1	strana 2
- Demontáž a montáž zadních bezpečnostních pásů	69-1	strana 3
Kontrola bezpečnostních pásů	69-2	strana 1
- Kontroly	69-2	strana 1
Airbag	69-3	strana 1
- Systém airbag	69-3	strana 1
- Zásady bezpečnosti práce při pracích na airbagu	69-3	strana 1
- Výměna dílů systému airbag	69-3	strana 3
- Demontáž a montáž modulu airbagu řidiče	69-3	strana 4
- Demontáž a montáž volantu	69-3	strana 5
- Demontáž a montáž vratného kroužku se spirálovým vodičem	69-3	strana 5
- Demontáž a montáž modulu airbagu na straně spolujezdce	69-3	strana 6
- Demontáž a montáž snímače nárazu bočních airbagů	69-3	strana 7
- Demontáž a montáž modulů bočních airbagů	69-3	strana 7
- Demontáž a montáž řídicí jednotky airbagu -J234-	69-3	strana 9
- Demontáž a montáž vypínače airbagů spolujezdce	69-3	strana 9
Likvidace pyrotechnických dílů před sešrotováním vozidla	69-4	strana 1
- Likvidace modulů airbagu před sešrotováním vozidla	69-4	strana 1

70 – Výplně, panely

Přístrojová deska	70-1	strana 1
- Demontáž a montáž přístrojové desky	70-1	strana 1
- Demontáž a montáž centrální trubky přístrojové desky	70-1	strana 4
- Demontáž a montáž centrální řídicí jednotky komfortsystému	70-1	strana 5
Výplně dveří	70-2	strana 1
- Montážní přehled výplně předních dveří	70-2	strana 1
- Demontáž a montáž výplně předních dveří	70-2	strana 1
- Montážní přehled výplně zadních dveří	70-2	strana 3
- Demontáž a montáž výplně zadních dveří	70-2	strana 4
- Demontáž a montáž výplně zadních dveří (Praktik)	70-2	strana 4
Výplně a panely	70-3	strana 1
- Demontáž a montáž panelu sloupku A	70-3	strana 1
- Demontáž a montáž spodního panelu sloupku A	70-3	strana 1
- Montážní přehled panelů sloupků B	70-3	strana 2
- Demontáž a montáž horního panelu sloupku C	70-3	strana 2
- Demontáž a montáž spodního panelu sloupku C	70-3	strana 3
- Demontáž a montáž horního panelu sloupku C (Fabia Combi)	70-3	strana 4
- Demontáž a montáž horního panelu sloupku D	70-3	strana 4
- Demontáž a montáž odkládacího plátu (Sedan)	70-3	strana 5
- Montážní přehled panelu prahu	70-3	strana 6
- Demontáž a montáž krytu prahu zavazadlového prostoru (Praktik)	70-3	strana 7
Výplně zavazadlového prostoru	70-4	strana 1
- Montážní přehled držáku krytu zavazadlového prostoru	70-4	strana 1
- Montážní přehled boční výplně zavazadlového prostoru	70-4	strana 2
- Demontáž a montáž výplně dna zavazadlového prostoru	70-4	strana 3
- Montážní přehled panelů prahu zavazadlového prostoru	70-4	strana 4
- Montážní přehled panelů víka zavazadlového prostoru	70-4	strana 5
- Demontáž a montáž držáku krytu zavazadlového prostoru (Combi)	70-4	strana 6
- Demontáž a montáž boční výplně zavazadlového prostoru (Combi)	70-4	strana 6
- Demontáž a montáž výplně zavazadlového prostoru (Praktik)	70-4	strana 7
- Demontáž a montáž výplně víka zavazadlového prostoru (Praktik)	70-4	strana 7
- Demontáž a montáž ukončovací lišty	70-4	strana 8
Panelový strop	70-5	strana 1
- Demontáž a montáž panelového stropu	70-5	strana 1

72 – Sedadla

Přední sedadla	72-1	strana 1
- Demontáž a montáž předních sedadel	72-1	strana 1
- Demontáž a montáž kliky svislého posuvu	72-1	strana 2
- Demontáž a montáž opěry	72-1	strana 2
- Demontáž a montáž mechanismu výškového polohování	72-1	strana 4
Zadní sedadla	72-2	strana 1
- Demontáž a montáž sedáku s opěrou	72-2	strana 1
- Demontáž a montáž zadní loketní opěry	72-2	strana 2

74 – Potahy a čalounění sedadel

Potahy a čalounění předních sedadel	74-1	strana 1
- Montážní přehled potahů a čalounění sedáku	74-1	strana 1

- Montážní přehled potahu a čalounění opěry	74-1	strana 2
Potahy a čalounění zadních sedadel	74-2	strana 1
- Montážní přehled potahů a čalounění sedáku	74-2	strana 1
- Montážní přehled potahů a polštářů zadních opěr	74-2	strana 2

00 – Technická data

00-1 Technická data

Údaje o vozidle

Identifikační číslo vozidla

Identifikační číslo vozidla je umístěno na pravém krytu pružící jednotky. ▶

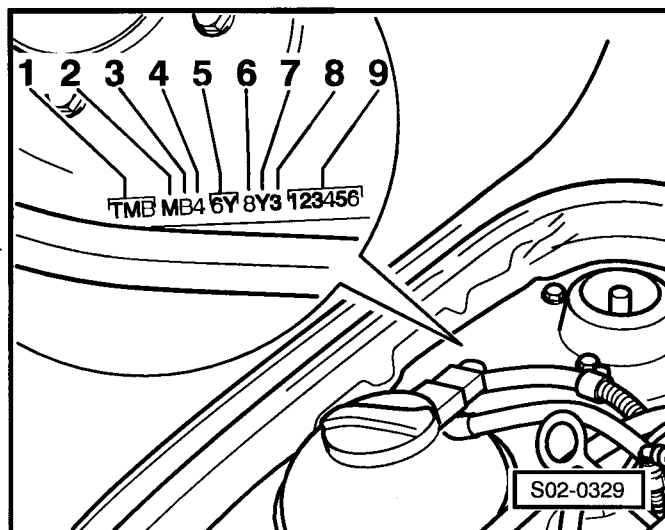

Identifikační číslo vozidla je také umístěno v levém rohu ▶
předního okna dole.

- 1 - Světový kód výrobce
- 2 - Typ karoserie a výbava
- 3 - Typ motoru
- 4 - Systém airbag
- 5 - Typ vozidla
- 6 - Interní kód
- 7 - Modelový rok
- 8 - Výrobní závod
- 9 - Číslo karoserie



Upozornění!

Podrobné informace o významu jednotlivých znaků
⇒ Servisní prohlídky a údržba, Kap. 02-1.

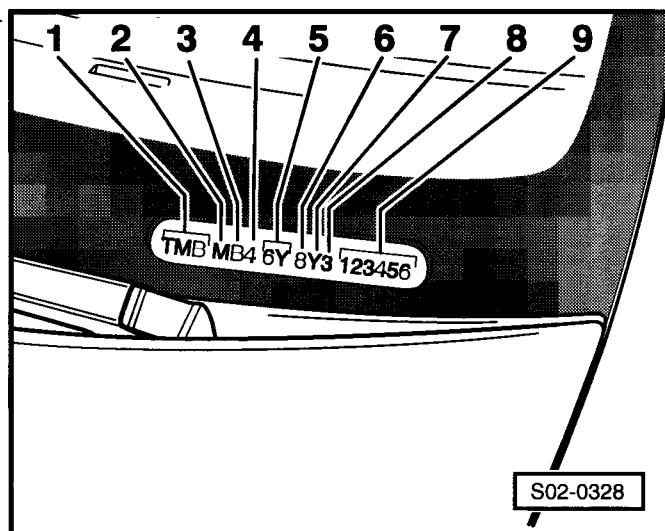

Typový štítek

Typový štítek -šipka- je umístěn na levém krytu kola. ▶

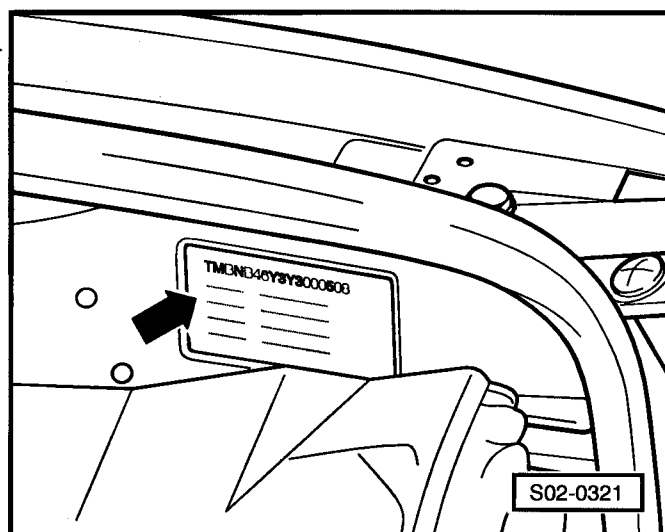

Datový štítek

Datový štítek je umístěn vzadu vlevo na podlaze zavazadlového prostoru. ▶

SORT.NR.	<input type="text"/>		
FAHRZG.-IDENT-NR. VEHICLE-IDENT-NO.	<input type="text"/>		
TYP/TYP	<input type="text"/>		
	<input type="text"/>		
	<input type="text"/>		
MOTORKB./GETR.KB	<input type="text"/>	<input type="text"/>	
ENG.CODE/TRANS.CODE	<input type="text"/>	<input type="text"/>	
LACKNR./INNENAUSST.	<input type="text"/>	<input type="text"/>	<input type="text"/>
PAINT NO./INTERIOR	<input type="text"/>	<input type="text"/>	<input type="text"/>
M-AUSST./ OPTIONS	<input type="text"/>		
V53-1283			

01 – Vlastní diagnostika

01-1 Vlastní diagnostika komfort systému I

Popis systému komfort

Komfortní systém zahrnuje elektrické vybavení ve dveřích:

- ♦ elektrické centrální zamykání s funkcí SAFE
- ♦ elektrické stahování oken s ochranou proti sevření
- ♦ elektricky ovládaná a vyhřívaná zrcátka

Zahrnuje i ovládání dalších zařízení ve voze:

- ♦ zpoždovač lampičky vnitřního osvětlení
- ♦ vypínání všech lampiček vnitřního osvětlení jako ochrana proti vybití akumulátoru
- ♦ komfortní zavírání střešního okna z vnějšku vozu
- ♦ funkci výstražného zařízení - alarmu s dálkovým ovládním centrálního zamykání
- ♦ optické zobrazení bezpečnostní funkce (je provedeno světelnou diodou v přitahovači dveří řidiče)

Řídicí jednotka systému komfort -J393- se nachází v oblasti přístrojové desky nad pedálem akcelerace, uchycená v držáku na skříni topení. Přípojka diagnostického přístroje se nachází za odkládací kapsou pod ovládacím panelem osvětlení vozidla.

Demontáž a montáž řídicí jednotky systému komfort
⇒ Kap. 70-1.

Řídicí jednotka rozpozná závady a uloží je do trvalé paměti.

Před započítím hledání závady je nutno provést vlastní diagnostiku a výpis paměti závad pomocí diagnostického přístroje -V.A.G 1552- nebo -V.A.G 1551- a nebo -VAS 5056-.



Upozornění!

- ♦ *Následující popis se vztahuje na diagnostický přístroj -V.A.G 1552- s použitím programové karty -5.0- (a vyšší verze).*
- ♦ *Použití přístroje -V.A.G 1551- s kartou -8.0- (a vyšší verze) je obdobné s ohledem na specifické odlišnosti (např. jiné zobrazení displeje, možné použití tiskárny a pod.).*
- ♦ *Při ukončení diagnostiky, nebo při přechodu do jiné adresy nutno použít funkci 06 „Ukončení výstupu“.*

Všechna možná chybová hlášení jsou sestavena do tabulky, která napomáhá následnému určení závady a její opravě.

Do chybové paměti se ukládají také občasné závady vzniklé uvolněními vodičů nebo kontakty ve svorkovnicích. Tyto závady se zobrazují jako „SP“ sporadické.

Pozor!

Při výměně centrální řídicí jednotky komfortsystému nebo sirény se zálohovým zdrojem je nutné odpojit napájení min. na 30 sekund, aby došlo k přizpůsobení zálohové sirény. Případně odpojit komunikační vedení.

Připojení diagnostického přístroje -V.A.G 1552-

Potřebné speciální nářadí, kontrolní a měřicí přístroje a pomocné prostředky

- ◆ Diagnostický přístroj -V.A.G 1552-
- ◆ Diagnostické vedení -V.A.G 1551/3, 3A, 3B, 3C-

Kontrolní předpoklady

- Všechny pojistky jsou podle elektrického schéma v pořádku.
- Minimální napětí akumulátoru je 9 V.

Pracovní postup

- Odklopit odkládací kapsu -1- pod ovládacím panelem osvětlení -šipka-.
- Vypnout zapalování a připojit diagnostický přístroj -V.A.G 1552-.
- Zapnout zapalování.

Zobrazení na displeji:

- Zadat adresu 46 „Centrální modul komfortního systému“.

Zobrazení na displeji:

- Potvrdit zadání tlačítkem .

Zobrazení na displeji:

Upozornění!

- ◆ Jestliže nastane porucha v navázání komunikace mezi diagnostickým přístrojem -V.A.G 1552- a řídicí jednotkou, zobrazí se na displeji jedno ze čtyř následujících hlášení.
- ◆ Stisknutím tlačítka **HELP** budou zobrazeny možné zdroje závad.

Zapalování musí být zapnuto!

Na začátku resp. během programu se vyskytly poruchy (vnější zdroje poruch).

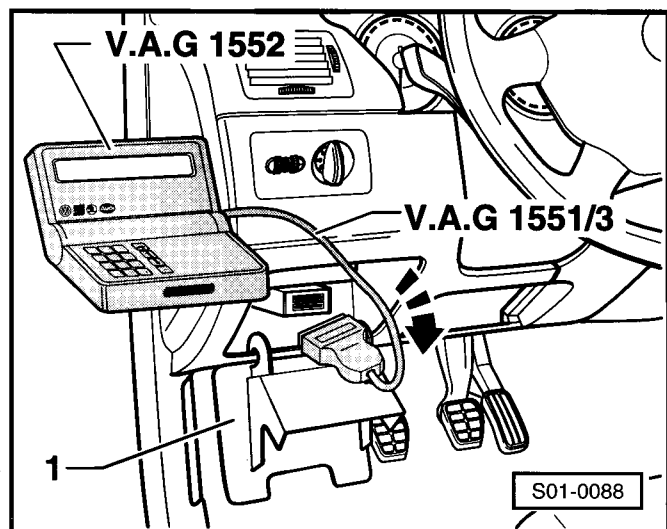

Test systému vozidla
Zadejte adresu XX **HELP**

Test systému vozidla **Q**
46 Centralni modul komfortniho systemu

Test systému vozidla
Tester vysila adresu 46

Test systému vozidla **HELP**
Ridici jednotka neodpovida

Test systému vozidla **HELP**
Vedeni K neprepina na plus

– Zkontrolovat připojení diagnostického přístroje -V.A.G 1552-.

▶

Test systému vozidla Zadny signal z RJ	→
---	---

– Po odstranění příčiny závady znovu zadat adresu 46 pro funkci „Centrální modul systému komfort“ a potvrdit tlačítkem .

▶

Test systému vozidla Zavada v navazani komunikace	→
--	---

Zobrazení na displeji po zadání adresy „46“:

▶

Test systému vozidla Tester vysila adresu 46

Na displeji se zobrazí identifikační číslo řídicí jednotky, např.:

▶

6Q0959433C OM	Komfortgerät	0002 →
Kodovani 00259		WSCXXXXX

– Stisknout tlačítko .

Zobrazení na displeji, např. (ŘJ dveří řidiče)

▶

6Q1959801 OM	Türsteuer. FS TFK	0001 →
--------------	-------------------	--------

– Stisknout tlačítko .

Zobrazení na displeji, např. (ŘJ dveří spolujezdce)

▶

6Q1959802 OM	Türsteuer. BF TFK	0001 →
--------------	-------------------	--------

– Stisknout tlačítko .

Zobrazení na displeji, např. (ŘJ dveří LZ)

▶

6Q1959811 OM	Türsteuer. HL TFK	0001→
--------------	-------------------	-------

– Stisknout tlačítko .

Zobrazení na displeji, např. (ŘJ dveří PZ)

▶

6Q1959812 OM	Türsteuer. HR TFK	0001→
--------------	-------------------	-------

– Stisknout tlačítko .

Zobrazení na displeji:

▶

Test systému vozidla	HELP
Zvolte funkci XX	

Přehled volitelných funkcí

Funkce	Strana
01 Dotaz na verzi řídicí jednotky	⇒ 01-1 strana 3
02 Výzva k výpisu paměti závad	⇒ 01-1 strana 6
03 Diagnostika akčních členů	⇒ 01-1 strana 7
05 Mazání paměti závad	⇒ 01-1 strana 7
06 Ukončení výstupu	⇒ 01-1 strana 8
07 Kódování řídicí jednotky	⇒ 01-1 strana 8
08 Načtení bloku naměřených hodnot	⇒ Kap. 01-3
10 Přizpůsobení	⇒ Kap. 01-4

Dotaz na verzi řídicí jednotky

– Připojit diagnostický přístroj -V.A.G 1552- a zadat adresu systému komfort ⇒ 01-1 strana 2.

Zobrazení na displeji:

▶

Test systému vozidla	HELP
Zvolte funkci XX	

– Zadat funkci 01 a potvrdit zadání tlačítkem .

Zobrazení na displeji:

▶

Test systému vozidla	Q
01 - Vyzva k vypisu verze rid. jednotky	

Na displeji diagnostického přístroje -V.A.G 1552- se zobrazí identifikace řídicí jednotky, např.:

6Q0959433C OM Komfortgerät Kodovani 00259	0002 → WSC XXXXX
--	---------------------

- ♦ 6Q0959433 OM = číslo dílu řídicí jednotky (aktuální verze řídicích jednotek ⇒ Katalog náhradních dílů)
- ♦ Komfortgerät = označení systému
- ♦ 0002; (TFK 0001)= verze programu
- ♦ Kódování 00259 = verze kódu
- ♦ WSC = kód opravy

– Stisknout tlačítko .

Zobrazení na displeji, např: (ŘJ dveří řidiče)

6Q1959801 OM	Türsteuer.FS	TFK 0001→
--------------	--------------	-----------

– Stisknout tlačítko .

Zobrazení na displeji, např: (ŘJ dveří spolujezdce)

6Q1959802 OM	Türsteuer.BF	TFK 0001→
--------------	--------------	-----------

– Stisknout tlačítko .

Zobrazení na displeji, např: (ŘJ dveří LZ)

6Q1959811 OM	Türsteuer.HL	TFK 0001→
--------------	--------------	-----------

– Stisknout tlačítko .

Zobrazení na displeji, např: (ŘJ dveří PZ)

6Q1959812 OM	Türsteuer.HR	TFK 0001→
--------------	--------------	-----------

– Stisknout tlačítko .

Zobrazení na displeji:

Test systému vozidla	HELP
Zvolte funkci XX	

– Ukončit výstup ⇒ **01-1** strana 8.

Přehled řídicích jednotek komfortsystemu

Číslo dílu řídicí jednotky ^{a)}			Popis funkce řídicí jednotky
Centrální jednotka komfortsystemu	Řídicí jednotky dveří	Verze programu	
6Q0959433A 01	-	0002	ŘJ bez elektrického stahování oken, bez dálkového ovládání a alarmu L řízení
6Q0959433C 02	-	0002	ŘJ bez elektrického stahování oken, s dálkovým ovládáním bez alarmu L řízení
6Q0959433C OK	-	0002	ŘJ bez elektrického stahování oken, s dálkovým ovládáním s funkcí alarmu (s hlídáním vnitřního prostoru) bez zálohové sirény L řízení
6Q0959433C 03	-	0002	ŘJ bez elektrického stahování oken s dálkovým ovládáním s funkcí alarmu (s hlídáním vnitřního prostoru) se zálohovou sirénou L řízení
6Q0959433A 04	6Q1959 801 04 6Q1959 802 04	0002 TFK 0001	ŘJ s elektrickým stahováním 2 oken bez dálkového ovládání a alarmu L řízení
6Q0959433C 06	6Q1959801 06 6Q1959802 06	0002 TFK 0001	ŘJ s elektrickým stahováním 2 oken s dálkovým ovládáním bez alarmu L řízení

Číslo dílu řídicí jednotky ^{a)}			Popis funkce řídicí jednotky
Centrální jednotka komfort systému	Řídicí jednotky dveří	Verze programu	
6Q0959433C 08	6Q1959801 08 6Q1959802 08	0002 TFK 0001	ŘJ s elektrickým stahováním 2 oken s dálkovým ovládním s funkcí alarmu (s hlídáním vnitřního prostoru) se zálohovou sirénou L řízení
6Q0959433C OL	6Q1959801 OL 6Q1959802 OL	0002 TFK 0001	ŘJ s elektrickým stahováním 2 oken s dálkovým ovládním s funkcí alarmu (s hlídáním vnitřního prostoru) bez zálohové sirény) L řízení
6Q0959433A 05	6Q1959801 05 6Q1959802 05 6Q1959811 05 6Q1959812 05	0002 TFK 0001	ŘJ s elektrickým stahováním 4 oken bez dálkového ovládní a alarmu L řízení
6Q0959433C 07	6Q1959801 07 6Q1959802 07 6Q1959811 07 6Q1959812 07	0002 TFK 0001	ŘJ s elektrickým stahováním 4 oken s dálkovým ovládním bez alarmu L řízení
6Q0959433C 09	6Q1959801 09 6Q1959802 09 6Q1959811 09 6Q1959812 09	0002 TFK 0001	ŘJ s elektrickým stahováním 4 oken s dálkovým ovládním s funkcí alarmu (s hlídáním vnitřního prostoru) se zálohovou sirénou L řízení
6Q0959433C OM	6Q1959801 OM 6Q1959 02 OM 6Q1959811 OM 6Q1959812 OM	0002 TFK 0001	ŘJ s elektrickým stahováním 4 oken s dálkovým ovládním s funkcí alarmu (s hlídáním vnitřního prostoru) bez zálohové sirény L řízení
6Q0959433A 0A	-	0002	ŘJ bez elektrického stahování oken, bez dálkového ovládní a alarmu P řízení
6Q0959433C 0B	-	0002	ŘJ bez elektrického stahování oken, s dálkovým ovládním bez alarmu P řízení
6Q0959433C 0C	-	0002	ŘJ bez elektrického stahování oken, s dálkovým ovládním s funkcí alarmu (s hlídáním vnitřního prostoru) se zálohovou sirénou P řízení
6Q0959433A 0D	6Q1959801 0D 6Q1959802 0D	0002 TFK 0001	ŘJ s elektrickým stahováním 2 oken bez dálkového ovládní a alarmu P řízení
6Q0959433C 0F	6Q1959801 0F 6Q0959802 0F	0002 TFK 0001	ŘJ s elektrickým stahováním 2 oken s dálkovým ovládním bez alarmu P řízení
6Q0959433C 0H	6Q1959801 0H 6Q0959802 0H	0002 TFK 0001	ŘJ s elektrickým stahováním 2 oken s dálkovým ovládním s funkcí alarmu (s hlídáním vnitřního prostoru) se zálohovou sirénou P řízení

Číslo dílu řídicí jednotky ^{a)}			Popis funkce řídicí jednotky
Centrální jednotka komfort systému	Řídicí jednotky dveří	Verze programu	
6Q0959433A OE	6Q1959801 OE 6Q1959802 OE 6Q1959811 OE 6Q1959 812 OE	0002 TFK 0001	ŘJ s elektrickým stahováním 4 oken bez dálkového ovládání a alarmu P řízení
6Q0959433C OG	6Q1959801 OG 6Q1959802 OG 6Q1959811 OG 6Q1959812 OG	0002 TFK 0001	ŘJ s elektrickým stahováním 4 oken s dálkovým ovládáním bez alarmu P řízení
6Q0959433C OJ	6Q1959801 OJ 6Q1959802 OJ 6Q1959811 OJ 6Q1959812 OJ	0002 TFK 0001	ŘJ s elektrickým stahováním 4 oken s dálkovým ovládáním s funkcí alarmu (s hlídáním vnitřního prostoru) se zálohovou sirénou P řízení

^{a)} Aktuální verze řídicích jednotek ⇒ Katalog náhradních dílů

Výzva k výpisu paměti závad

- Připojit diagnostický přístroj -V.A.G 1552- a zadat adresu systému komfort ⇒ **01-1** strana 2.

Zobrazení na displeji:

- Zadat funkci 02.

Zobrazení na displeji:

- Potvrdit zadání tlačítkem .

Na displeji se zobrazí počet uložených chyb.

Uložené chyby se zobrazí postupně po stlačení .
Příčina a odstranění ⇒ Kap. 01-2.

Upozornění!

- ♦ Pokud byla zjištěna chyba:
- ♦ 1. Chybu odstranit.
- ♦ 2. Vymazat paměť závad (funkce 05).
- ♦ 3. Provést funkční kontrolu komfortního systému.
- ♦ 4. Provést znovu výpis paměti závad (funkce 02).

Pokud se zobrazí „Nezjištěna žádná závada“, stisknout tlačítko  a program se vrátí do své výchozí polohy.

Zobrazení na displeji:

Pokud se zobrazí na displeji něco jiného: ⇒ Návod k obsluze diagnostického přístroje.

- Ukončit výstup ⇒ **01-1** strana 8.
- Vypnout zapalování a odpojit diagnostický přístroj.

▶ Test systému vozidla HELP
Zvolte funkci XX

▶ Test systému vozidla Q
02 - Výzva k výpisu chybové paměti

▶ X Zjištěna chyba →

▶ Nezjištěna žádná závada! →

Diagnostika akčních členů

- Připojit diagnostický přístroj -V.A.G 1552- a zadat adresu systému komfort ⇒ **01-1** strana 2.

Zobrazení na displeji:

- Zadat funkci 03.
- Potvrdit zadání tlačítkem .

Zobrazení na displeji:

Spínače kliky dveří budou prosvětleny.¹⁾

- Stisknout tlačítko .

Zobrazení na displeji:

Kontrolka ve výplni dveří bliká.

- Stisknout tlačítko .

Zobrazení na displeji:

Varovné světlo pro vystupování svítí.

Zobrazení na displeji:

- Stisknout tlačítko .

Posuvná střecha se zavře.²⁾

- Stisknout tlačítko .

Směrová světla se zapnou.³⁾

Zobrazení na displeji:

- Stisknout tlačítko .

Poplašná houkačka zazní.³⁾

Zobrazení na displeji:

- Stisknout tlačítko .

Zobrazení na displeji:

- Stisknout tlačítko .

Zobrazení na displeji:

- Ukončit výstup ⇒ **01-1** strana 8.

Test systému vozidla
Zvolte funkci XX HELP

Test systému vozidla
03 Diagnostika akčních členů Q

Diagnostika akčních členů
Osvětlení vnitřní kliky dveří →

Diagnostika akčních členů
Kontrolka CZ Safe →

Diagnostika akčních členů
Varovné světlo pro vystupování →

Diagnostika akčních členů
Signal zavírání posuvné střechy →

Diagnostika akčních členů
Směrová světla →

Diagnostika akčních členů
Houkačka alarmu →

Diagnostika akčních členů
KONEC →

Funkce neznáma nebo ji nelze
momentálně provést →

Mazání paměti závad

Podmínky:

- ♦ Proveden výpis paměti závad.
- ♦ Chyba byla odstraněna.
- ♦ Byla provedena funkční kontrola.

¹⁾ U FABIA nepoužito.

²⁾ U vozidel vybavených posuvnou střechou.

³⁾ U vozidel vybavených dálkovým ovládáním nebo alarmem.

- Připojit diagnostický přístroj -V.A.G 1552- a zadat adresu systému komfort ⇒ **01-1** strana 2.

Zobrazení na displeji:

- Zadat funkci 05.

Zobrazení na displeji:

- Potvrdit zadání tlačítkem .

Zobrazení na displeji:

- Stisknout tlačítko .

▶ Test systému vozidla HELP
Zvolte funkci XX

▶ Test systému vozidla Q
05 Mazani chybove pameti

▶ Test systému vozidla →
Chybova pamet vymazana

Upozornění!

- ♦ Pokud se na displeji zobrazí následující text, je postup kontroly nesprávný.
- ♦ Dodržet správný postup kontroly: Nejdřív provést výpis paměti závad a potom ji vymazat.

▶ Pozor!
Nebyl dotaz na chybovou pamet

Ukončení výstupu

Zobrazení na displeji:

- Zadat funkci 06.

Zobrazení na displeji:

- Potvrdit zadání tlačítkem .

- Vypnout zapalování.

- Odpojit diagnostický přístroj -V.A.G 1552- od svorkovnice.

▶ Test systému vozidla
Zvolte funkci XX

▶ Test systému vozidla Q
06 Ukonceni vystupu

Kódování řídicí jednotky

- Připojit diagnostický přístroj -V.A.G 1552- a zadat adresu systému komfort ⇒ **01-1** strana 2.

Zobrazení na displeji:

- Zadat funkci 07.

Zobrazení na displeji:

- Potvrdit zadání tlačítkem .

Zobrazení na displeji:

- Zadat kód podle tabulky:

▶ Test systému vozidla HELP
Zvolte funkci XX

▶ Test systému vozidla Q
07 Kodovani ridici jednotky

▶ Kodovani ridici jednotky
Zadat kod XXXXX (0-32767)

Výbava vozu	Kód pro otevření jednotlivých dveří	Kód pro otevření všech dveří
Centrální zamykání bez elektrického stahování oken	00018	00019
Centrální zamykání s elektrickým stahováním 2 oken	00066	00067
Centrální zamykání s elektrickým stahováním 4 oken	00258	00259

- Potvrdit zadání tlačítkem .

Zobrazí se identifikační číslo řídicí jednotky, kód řídicí jednotky a kód opravy.

▶ 6Q09959433 OM Komfortgerät. 0002
Kodovani 00259 WSC xxxxx

Pokud není kódování správné, zobrazí se na displeji následující text:

▶

Chyba Kodovani XXXXX neakceptovano	→
---------------------------------------	---

V tomto případě není řídicí jednotka pro příslušné vozidlo naprogramovaná potřebnými daty. Je třeba ověřit, že byla použita správná jednotka (číslo dílu, písmenný kód), a že bylo zadáno správné číslo kódu.

– Opakovat postup kódování.

Pokud se říd. jednotka nenechá kódovat (správ. číslo dílu, správný kód), je řídicí jednotka vadná.

Ukončení funkce:

– Stisknout tlačítko .

Zobrazení na displeji:

▶

Test systemu vozidla Zvolte funkci XX	HELP
--	------

– Zadat funkci 06.

Zobrazení na displeji:

▶

Test systemu vozidla 06 Ukonceni vystupu	Q
---	---

– Potvrdit zadání tlačítkem .

01-2 Vlastní diagnostika komfort systému II

Tabulka chybových hlášení



Upozornění!

- ♦ V tabulce jsou uvedeny všechny závady, které řídící jednotka komfortního systému -J393- rozpoznává, a které diagnostický přístroj -V.A.G 1552- zobrazuje systémem 5-místných čísel.
- ♦ Kód SAE, který se může zobrazit vpravo vedle čísla závady (např. 4214) nebrat v úvahu.
- ♦ Objeví-li se na displeji diagnostického přístroje „Info v literatuře“, je nutno vyhledat příslušný text v tabulkách závad dle kódu příslušné závady.
- ♦ Po provedené opravě je nutno pokaždé znovu pomocí diagnostického přístroje -V.A.G 1552- provést výpis paměti závad a paměť vymazat.
- ♦ Jestliže jsou konstrukční díly označeny jako vadné: Zkontrolovat nejprve všechny přívodní vodiče, svorkovnice k těmto dílům a ukostření systému podle schéma zapojení. Dále zkontrolovat všechny svorkovnice na reléovém bloku. Teprve když se ani zde nezjistí žádná závada, díl vyměnit. To platí zejména, je-li závada vykazována jako „sporadická“ (SP).

Displej V.A.G 1552		Možná příčina závady	Odstranění závady
65535 Nezjistena zad- na závada		Pokud se po provedené opravě zobrazí na displeji „Nezjištěna žádná závada“ je vlastní diagnostika ukončena.	
00849 Kontakt S na spinaci zapalo- vani -D-	nedefinovaný stav spinace	<ul style="list-style-type: none"> ♦ svorka 15 v pořádku, kontakt S vadný ♦ vadné vodiče nebo svorkovnice 	<ul style="list-style-type: none"> - načíst blok naměřených hodnot ⇒ Kap. 01-3 - zkontrolovat vodiče a svorkovnice podle elektrického schéma
00912 Spouštění oken, řidič LP -E40-	nesmyslný signal	<ul style="list-style-type: none"> ♦ vadné vodiče nebo svorkovnice ♦ vadný spínač okna -E40- řidiče na centrálním spínači stahování oken ♦ uvolněný spínač okna -E40- řidiče na centrálním spínači stahování oken 	<ul style="list-style-type: none"> - zkontrolovat vodiče a svorkovnice podle elektrického schéma - vyměnit spínač centrálního stahování oken - zkontrolovat upevnění spínače okna dveří řidiče - načíst blok naměřených hodnot ⇒ Kap. 01-3
00913 Spinac spouste- ní oken PP, řidič -E81-	nesmyslný signal	<ul style="list-style-type: none"> ♦ vadné vodiče nebo svorkovnice ♦ vadný spínač okna -E81- dveří spolujezdce na centrálním spínači stahování oken ♦ uvolněný spínač okna -E81- řidiče na centrálním spínači stahování oken 	<ul style="list-style-type: none"> - zkontrolovat vodiče a svorkovnice podle elektrického schéma - vyměnit spínač centrálního stahování oken - zkontrolovat upevnění spínače okna dveří spolujezdce - načíst blok naměřených hodnot ⇒ Kap. 01-3

Displej V.A.G 1552		Možná příčina závady	Odstranění závady
00914 Spinac spousteni oken, ridic LZ -E53-	nesmyslny signal	<ul style="list-style-type: none"> ◆ vadné vodiče nebo svorkovnice ◆ vadný spínač okna -E53- LZ dveří na centrálním spínači stahování oken ◆ uvolněný spínač okna -E53- LZ dveří na centrálním spínači stahování oken 	<ul style="list-style-type: none"> – zkontrolovat vodiče a svorkovnice podle elektrického schéma – vyměnit spínač centrálního stahování oken – zkontrolovat upevnění spínače okna LZ dveří – načíst blok naměřených hodnot ⇒ Kap. 01-3
00915 Spinac spousteni oken, ridic PZ -E55-	nesmyslny signal	<ul style="list-style-type: none"> ◆ vadné vodiče nebo svorkovnice ◆ vadný spínač okna -E55- PZ dveří na centrálním spínači stahování oken ◆ uvolněný spínač okna -E55- PZ dveří na centrálním spínači stahování oken 	<ul style="list-style-type: none"> – zkontrolovat vodiče a svorkovnice podle elektrického schéma – vyměnit spínač centrálního stahování oken – zkontrolovat upevnění spínače okna PZ dveří – načíst blok naměřených hodnot ⇒ Kap. 01-3
00928 Zamykaci jednotka CZ, strana ridice -F220-	nesmyslny signal	<ul style="list-style-type: none"> ◆ zamykací jednotka je vadná ◆ vadné vodiče nebo svorkovnice ◆ chybí napájecí napětí CZ ve dveřích řidiče ◆ těžký chod zamykací jednotky a dílů ovládání 	<ul style="list-style-type: none"> – načíst blok naměřených hodnot ⇒ Kap. 01-3 – vyměnit zamykací jednotku – zkontrolovat vodiče a svorkovnice podle elektrického schéma – přezkoušet napájecí napětí – přezkoušet mechaniku a uvolnit její chod
	chybne vybaveni	◆ namontován jiný typ zamykací jednotky ^{a)}	– vyměnit zamykací jednotku
00929 Zamykaci jednotka CZ, strana SJ -F221-	nesmyslny signal	<ul style="list-style-type: none"> ◆ zamykací jednotka je vadná ◆ vadné vodiče nebo svorkovnice ◆ chybí napájecí napětí CZ ve dveřích spolujezdce ◆ těžký chod zamykací jednotky a dílů ovládání 	<ul style="list-style-type: none"> – načíst blok naměřených hodnot ⇒ Kap. 01-3 – vyměnit zamykací jednotku – zkontrolovat vodiče a svorkovnice podle elektrického schéma – přezkoušet napájecí napětí – přezkoušet mechaniku a uvolnit její chod
	chybne vybaveni	◆ namontován jiný typ zamykací jednotky ^{a)}	– vyměnit zamykací jednotku

Displej V.A.G 1552		Možná příčina závady	Odstranění závady
00930 Zamykací jednotka CZ, LZ -F222-	nesmyslný signal	<ul style="list-style-type: none"> ◆ zamykací jednotka je vadná ◆ vadné vodiče nebo svorkovnice ◆ chybí napájecí napětí CZ levých zadních dveří ◆ těžký chod zamykací jednotky a dílů ovládání 	<ul style="list-style-type: none"> – načíst blok naměřených hodnot ⇒ Kap. 01-3 – vyměnit zamykací jednotku – zkontrolovat vodiče a svorkovnice podle elektrického schéma – přezkoušet napájecí napětí – přezkoušet mechaniku a uvolnit její chod
	chybné vybavení	<ul style="list-style-type: none"> ◆ namontován jiný typ zamykací jednotky^{a)} 	<ul style="list-style-type: none"> – vyměnit zamykací jednotku
00931 Zamykací jednotka CZ, PZ -F223-	nesmyslný signal	<ul style="list-style-type: none"> ◆ zamykací jednotka je vadná ◆ vadné vodiče nebo svorkovnice ◆ chybí napájecí napětí CZ pravých zadních dveří ◆ těžký chod zamykací jednotky a dílů ovládání 	<ul style="list-style-type: none"> – načíst blok naměřených hodnot ⇒ Kap. 01-3 – vyměnit zamykací jednotku – zkontrolovat vodiče a svorkovnice podle elektrického schéma – přezkoušet napájecí napětí – přezkoušet mechaniku a uvolnit její chod
	chybné vybavení	<ul style="list-style-type: none"> ◆ namontován jiný typ zamykací jednotky^{a)} 	<ul style="list-style-type: none"> – vyměnit zamykací jednotku
00932 Motor spouštění oken řidiče -V147-	zadné nebo chybné nastavení	<ul style="list-style-type: none"> ◆ chybějící nebo špatně nastavený mechanismus spouštění oken ◆ vadný motor spouštění okna řidiče -V147- ◆ vadné vodiče nebo svorkovnice ◆ chybí napájecí napětí CZ ve dveřích řidiče ◆ těžký chod mechaniky spouštěče okna^{b)} 	<ul style="list-style-type: none"> – zkontrolovat a nastavit mechanismus spouštění okna – vyměnit motor spouštění okna řidiče -V147- – zkontrolovat vodiče a svorkovnice podle elektrického schéma – přezkoušet napájecí napětí – přezkoušet mechaniku a uvolnit její chod
00933 Motor spouštění oken spolujezdce -V148-	zadné nebo chybné nastavení	<ul style="list-style-type: none"> ◆ chybějící nebo špatně nastavený mechanismus spouštění okna ◆ vadný motor spouštění okna spolujezdce -V148- ◆ vadné vodiče nebo svorkovnice ◆ chybí napájecí napětí CZ ve dveřích spolujezdce ◆ těžký chod mechaniky spouštěče okna^{b)} 	<ul style="list-style-type: none"> – zkontrolovat a nastavit mechanismus spouštění okna – vyměnit motor spouštění okna spolujezdce -V148- – zkontrolovat vodiče a svorkovnice podle elektrického schéma – přezkoušet napájecí napětí – přezkoušet mechaniku a uvolnit její chod

Displej V.A.G 1552		Možná příčina závady	Odstranění závady
00934 Motor spouštění okna LZ -V26-	zadne nebo chybné nastavení	<ul style="list-style-type: none"> ◆ chybějící nebo špatně nastavený mechanismus spouštění okna ◆ vadný motor -V26- spouštění okna LZ dveří ◆ vadné vodiče nebo svorkovnice ◆ chybí napájecí napětí CZ levých zadních dveřích ◆ těžký chod mechaniky spouštěče oken^{b)} 	<ul style="list-style-type: none"> – zkontrolovat a nastavit mechanismus spouštění okna – vyměnit motor -V26- spouštění okna LZ dveří – zkontrolovat vodiče a svorkovnice podle elektrického schéma – přezkoušet napájecí napětí – přezkoušet mechaniku a uvolnit její chod
00935 Motor spouštění okna PZ -V27-	zadne nebo chybné nastavení	<ul style="list-style-type: none"> ◆ chybějící nebo špatně nastavený mechanismus spouštění okna ◆ vadný motor -V27- spouštění okna PZ dveří ◆ vadné vodiče nebo svorkovnice ◆ chybí napájecí napětí CZ pravých zadních dveřích ◆ těžký chod mechaniky spouštěče okna^{b)} 	<ul style="list-style-type: none"> – zkontrolovat a nastavit mechanismus spouštění okna – vyměnit motor -V27- spouštění okna PZ dveří – zkontrolovat vodiče a svorkovnice podle elektrického schéma – přezkoušet napájecí napětí – přezkoušet mechaniku a uvolnit její chod
00936 Spínač spouštění okna spolujezdce -E107-	nesmyslný signal	<ul style="list-style-type: none"> ◆ spínač spouštění okna spolujezdce -E107- je vadný ◆ vadné vodiče nebo svorkovnice ◆ uvolněný spínač spouštění okna spolujezdce -E107- 	<ul style="list-style-type: none"> – vyměnit spínač spouštění okna spolujezdce -E107- – zkontrolovat vodiče a svorkovnice podle elektrického schéma – zkontrolovat upevnění spínače – načíst blok naměřených hodnot ⇒ Kap. 01-3
00937 Spínač spouštění okna LZ -E52-		<ul style="list-style-type: none"> ◆ spínač spouštění okna LZ dveří -E52- je vadný ◆ vadné vodiče nebo svorkovnice ◆ uvolněný spínač spouštění okna LZ dveří -E52- 	<ul style="list-style-type: none"> – vyměnit spínač spouštění okna -E52- LZ dveří – zkontrolovat vodiče a svorkovnice podle elektrického schéma – zkontrolovat upevnění spínače – načíst blok naměřených hodnot ⇒ Kap. 01-3
00938 Spouštění oken PZ -E54-		<ul style="list-style-type: none"> ◆ spínač spouštění okna PZ dveří -E54- je vadný ◆ vadné vodiče nebo svorkovnice ◆ uvolněný spínač spouštění okna PZ dveří -E54- 	<ul style="list-style-type: none"> – vyměnit spínač spouštění okna PZ dveří -E54- – zkontrolovat vodiče a svorkovnice podle elektrického schéma – zkontrolovat upevnění spínače – načíst blok naměřených hodnot ⇒ Kap. 01-3
00939 Motory nastavení zrcátka řídicí -V149-		<ul style="list-style-type: none"> ◆ motory přestavování zrcátka -V149- jsou vadné ◆ vadné vodiče nebo svorkovnice ◆ chybí napájecí napětí dveří řidiče 	<ul style="list-style-type: none"> – vyměnit motory přestavování zpětného zrcátka -V149- – zkontrolovat vodiče a svorkovnice podle elektrického schéma – přezkoušet napájecí napětí

Displej V.A.G 1552		Možná příčina závady	Odstranění závady
00940 Motory nastave- ni zrcátka spolu- jezd. -V150-		<ul style="list-style-type: none"> ◆ motory přestavování zrcátka -V150- jsou vadné ◆ vadné vodiče nebo svorkovnice ◆ chybí napájecí napětí dveří spolujezdce 	<ul style="list-style-type: none"> - vyměnit motory přestavování zpětného zrcátka -V150- - zkontrolovat vodiče a svorkovnice podle elektrického schéma - přezkoušet napájecí napětí
00948 Signal zavirani posuvne strechy	zkrat na plus	<ul style="list-style-type: none"> ◆ vadné vodiče nebo svorkovnice ◆ vadný spínač posuvné střechy ◆ vadný motor posuvné střechy 	<ul style="list-style-type: none"> - zkontrolovat vodiče a svorkovnice podle elektrického schéma - vyměnit spínač posuvné střechy - vyměnit motor posuvné střechy
00949 Motor CZ zadni kapoty -V53-, LOCK	nedefinovany stav spinace	<ul style="list-style-type: none"> ◆ vadný motor CZ zadní kapoty ◆ vadné vodiče nebo svorkovnice ◆ vadná mechanika ovládání zámku 	<ul style="list-style-type: none"> - vyměnit motor CZ zadní kapoty - zkontrolovat vodiče a svorkovnice podle elektrického schéma - přezkoušet a zprovoznit mechaniku ovládání zámku
00950 Motor CZ zadni kapoty -V53-, UNLOCK	nedefinovany stav spinace	<ul style="list-style-type: none"> ◆ vadný motor CZ zadní kapoty ◆ vadné vodiče nebo svorkovnice ◆ vadná mechanika ovládání zámku 	<ul style="list-style-type: none"> - vyměnit motor CZ zadní kapoty - zkontrolovat vodiče a svorkovnice podle elektrického schéma - přezkoušet a zprovoznit mechaniku ovládání zámku
00955 Klicek 1	prekrocena horni mez prizpusobeni	<ul style="list-style-type: none"> ◆ klíč nepřizpůsoben ◆ klíč byl použit víc jak 200x mimo rozsah příjmu 	<ul style="list-style-type: none"> - načíst blok naměřených hodnot ⇒ Kap. 01-3 - provést přizpůsobení ⇒ Kap. 01-4
00956 Klicek 2	prekrocena horni mez prizpusobeni	<ul style="list-style-type: none"> ◆ klíč nepřizpůsoben ◆ klíč byl použit víc jak 200x mimo rozsah příjmu 	<ul style="list-style-type: none"> - načíst blok naměřených hodnot ⇒ Kap. 01-3 - provést přizpůsobení ⇒ Kap. 01-4
00957 Klicek 3	prekrocena horni mez prizpusobeni	<ul style="list-style-type: none"> ◆ klíč nepřizpůsoben ◆ klíč byl použit víc jak 200x mimo rozsah příjmu 	<ul style="list-style-type: none"> - načíst blok naměřených hodnot ⇒ Kap. 01-3 - provést přizpůsobení ⇒ Kap. 01-4
00958 Klicek 4	prekrocena horni mez prizpusobeni	<ul style="list-style-type: none"> ◆ klíč nepřizpůsoben ◆ klíč byl použit víc jak 200x mimo rozsah příjmu 	<ul style="list-style-type: none"> - načíst blok naměřených hodnot ⇒ Kap. 01-3 - provést přizpůsobení ⇒ Kap. 01-4
01030 Spinac vložky zamku CZ ridic, uzamknout	zkrat na kostru	<ul style="list-style-type: none"> ◆ vadné vodiče nebo svorkovnice ◆ vadný spínač vložky zámku ◆ uvolněná vložka zámku 	<ul style="list-style-type: none"> - načíst blok naměřených hodnot ⇒ Kap. 01-3 - vyměnit spínač vložky zámku - zkontrolovat vložku zámku
01031 Spinac vložky zamku CZ ridic, odemknout	zkrat na kostru	<ul style="list-style-type: none"> ◆ vadné vodiče nebo svorkovnice ◆ vadný spínač vložky zámku ◆ uvolněná vložka zámku 	<ul style="list-style-type: none"> - načíst blok naměřených hodnot ⇒ Kap. 01-3 - vyměnit spínač vložky zámku - zkontrolovat vložku zámku

Displej V.A.G 1552		Možná příčina závady	Odstranění závady
01032 Spinac vložky zamku CZ spolu- jezdec, uzam- knout	zkrat na kostru	<ul style="list-style-type: none"> ◆ vadné vodiče nebo svorkovnice ◆ vadný spínač vložky zámku ◆ uvolněná vložka zámku 	<ul style="list-style-type: none"> – načíst blok naměřených hodnot ⇒ Kap. 01-3 – vyměnit spínač vložky zámku – zkontrolovat vložku zámku
01033 Spinac vložky zamku CZ spolu- jezdec, odem- knout	zkrat na kostru	<ul style="list-style-type: none"> ◆ vadné vodiče nebo svorkovnice ◆ vadný spínač vložky zámku ◆ uvolněná vložka zámku 	<ul style="list-style-type: none"> – načíst blok naměřených hodnot ⇒ Kap. 01-3 – vyměnit spínač vložky zámku – zkontrolovat vložku zámku
01034 Spousteni oken: tep. ochrana ak- tivni, ridic		<ul style="list-style-type: none"> ◆ vadné vodiče nebo svorkovnice ◆ uvolněná nebo zatuhlá mecha- nika spouštění oken ◆ motor mechaniky spouštění oken jde ztěžka ◆ těžký chod okna ve vodičích drážkách 	<ul style="list-style-type: none"> – načíst blok naměřených hodnot ⇒ Kap. 01-3 – zkontrolovat mechaniku spouštění oken – zkontrolovat motor mechaniky spouštění oken – odstranit překážku
01035 Spousteni oken: tep. ochrana akt., spoluj.		<ul style="list-style-type: none"> ◆ vadné vodiče nebo svorkovnice ◆ uvolněná nebo zatuhlá mecha- nika spouštění oken ◆ motor mechaniky spouštění oken jde ztěžka ◆ těžký chod okna ve vodičích drážkách 	<ul style="list-style-type: none"> – načíst blok naměřených hodnot ⇒ Kap. 01-3 – zkontrolovat mechaniku spouštění oken – zkontrolovat motor mechaniky spouštění oken – odstranit překážku
01036 Spousteni oken: tep. ochrana ak- tivni, LZ		<ul style="list-style-type: none"> ◆ vadné vodiče nebo svorkovnice ◆ uvolněná nebo zatuhlá mecha- nika spouštění oken ◆ motor mechaniky spouštění oken jde ztěžka ◆ těžký chod okna ve vodičích drážkách 	<ul style="list-style-type: none"> – načíst blok naměřených hodnot ⇒ Kap. 01-3 – zkontrolovat mechaniku spouštění oken – zkontrolovat motor mechaniky spouštění oken – odstranit překážku
01037 Spousteni oken: tep. ochrana ak- tivni, PZ		<ul style="list-style-type: none"> ◆ vadné vodiče nebo svorkovnice ◆ uvolněná nebo zatuhlá mecha- nika spouštění oken ◆ motor mechaniky spouštění oken jde ztěžka ◆ těžký chod okna ve vodičích drážkách 	<ul style="list-style-type: none"> – načíst blok naměřených hodnot ⇒ Kap. 01-3 – zkontrolovat mechaniku spouštění oken – zkontrolovat motor mechaniky spouštění oken – odstranit překážku
01038 Centralni zamy- kani, tepelna ochrana		<ul style="list-style-type: none"> ◆ vadné vodiče nebo svorkovnice ◆ zámky dveří jdou ztěžka 	<ul style="list-style-type: none"> – načíst blok naměřených hodnot ⇒ Kap. 01-3 – zkontrolovat zámky dveří
01044 Ridici jednotka chybne kodova- na		<ul style="list-style-type: none"> ◆ použita jiná řídicí jednotka ◆ řídicí jednotka chybně kódovaná 	<ul style="list-style-type: none"> – řídicí jednotku vyměnit – zkontrolovat kódování řídicí jed- notky

Displej V.A.G 1552		Možná příčina závady	Odstranění závady
01134 Poplasna houkacka -H12-	nedefinovaný stav spinace	♦ vadné vodiče nebo svorkovnice	– zkontrolovat vodiče a svorkovnice podle elektrického schéma
	vadny	♦ poplašná houkačka je vadná	– poplašnou houkačku vyměnit
	bez komunikace	♦ vadné vodiče nebo svorkovnice	– zkontrolovat vodiče a svorkovnice podle elektrického schéma
	vnitřní napájení	♦ vadná siréna se zálohovým zdrojem	– zkontrolovat sirénu se zálohovým zdrojem, popř. vyměnit
01135 Snímace kontroly interieru	preruseni	♦ vadné vodiče nebo svorkovnice	– zkontrolovat vodiče a svorkovnice podle elektrického schéma
	vadny	♦ snímače kontroly interieru jsou vadné ♦ snímače nejsou zapojeny	– vyměnit snímače kontroly interieru – překontrolovat zapojení snímačů
01179 Programovani klicku chybne		♦ chybné provedené přizpůsobení klíčů	– znovu přizpůsobit klíče ⇒ Kap. 01-4 – načíst blok naměřených hodnot ⇒ Kap. 01-3
01312 Datova sbernice hnaciho pohonu	nactete prosim obsah pameti zavrad	♦ žádná komunikace mezi jednotkami ♦ chybí signál rychlosti nebo Gateway	– načíst paměť závad centrální řídicí jednotky ⇒ Elektrická zařízení opr.sk. 90
01322 Ridici jednotka multifunkcni jednotky	bez komunikace	♦ žádná komunikace mezi jednotkami	– načíst paměť závad centrální řídicí jednotky ⇒ Elektrická zařízení opr.sk. 90
	nactete prosim obsah pameti zavrad		
01330 Centralni RJ komfortniho systemu -J393-	vadny	♦ řídicí jednotka -J393- je vadná	– vyměnit řídicí jednotku -J393- ♦ Je-li komunikační vedení mezi jednotkami nebo řídicí jednotka v pořádku: – vymazat paměť závad – provést kontrolu funkce
	napajeci napeti pris vysoke	♦ chybné napájecí napětí • napájecí napětí musí být v rozmezí 6,3...18V	– zkontrolovat vodiče, svorkovnice a pojistky podle elektrického schéma – zkontrolovat napájecí napětí
	napajeci napeti pris male	♦ akumulátor vybitý nebo vadný ♦ vadný regulátor napětí nebo alternátor	– akumulátor nabít nebo vyměnit – zkontrolovat regulátor napětí nebo alternátor ⇒ Elektrická zařízení opr.sk. 90

Displej V.A.G 1552		Možná příčina závady	Odstranění závady
01331 RJ dveri ridice -J386-	vadny	♦ řídicí jednotka -J386- je vadná	- řídicí jednotku -J386- vyměnit
	bez komunikace	♦ vadné komunikační vedení mezi jednotkami nebo vadná jednotka	- zkontrolovat komunikační vedení mezi jednotkami podle elektrického schéma, popř. jednotky vyměnit ♦ Je-li komunikační vedení mezi jednotkami nebo řídicí jednotka v pořádku: - vymazat paměť závad - provést kontrolu funkce - načíst blok naměřených hodnot ⇒ Kap. 01-3
	napajeci napeti pri- lis vysoke	♦ chybné napájecí napětí • napájecí napětí musí být v roz- mezí 6,3... 18V	- zkontrolovat vodiče, svorkovnice a pojistky podle elektrického schéma - zkontrolovat napájecí napětí dveří řidiče
	napajeci napeti pri- lis male	♦ akumulátor vybitý nebo vadný ♦ vadný regulátor napětí nebo al- ternátor	- akumulátor nabít nebo vyměnit - zkontrolovat regulátor napětí nabo alternátor ⇒ Elektrická zařízení opr.sk. 90
01332 RJ dveri spolu- jezdce -J387-	vadny	♦ řídicí jednotka -J387- je vadná	- řídicí jednotku -J387- vyměnit
	bez komunikace	♦ vadné komunikační vedení mezi jednotkami, nebo vadná jednot- ka	- zkontrolovat komunikační vedení mezi jednotkami podle elek- trického schéma, popř. jednotky vyměnit ♦ Je-li komunikační vedení mezi jednotkami nebo řídicí jednotka v pořádku: - vymazat paměť závad - provést kontrolu funkce - načíst blok naměřených hodnot ⇒ Kap. 01-3
	napajeci napeti pri- lis vysoke	♦ chybné napájecí napětí • napájecí napětí musí být v roz- mezí 6,3... 18V	- zkontrolovat vodiče, svorkovnice a pojistky podle elektrického schéma - zkontrolovat napájecí napětí dveří SJ
	napajeci napeti pri- lis male	♦ akumulátor vybitý nebo vadný ♦ vadný regulátor napětí nebo al- ternátor	- akumulátor nabít nebo vyměnit - zkontrolovat regulátor napětí nabo alternátor ⇒ Elektrická zařízení opr.sk. 90

Displej V.A.G 1552		Možná příčina závady	Odstranění závady
01333 RJ LZ dveri -J388-	vadny	♦ řídicí jednotka -J388- je vadná	- řídicí jednotku -J388- vyměnit
	bez komunikace	♦ vadné komunikační vedení mezi jednotkami, nebo vadná jednotka	- zkontrolovat komunikační vedení mezi jednotkami podle elektrického schéma, popř. jednotky vyměnit ♦ Je-li komunikační vedení mezi jednotkami nebo řídicí jednotka v pořádku: - vymazat paměť závad - provést kontrolu funkce - načíst blok naměřených hodnot ⇒ Kap. 01-3
	napajeci napeti pri- lis vysoke	♦ chybné napájecí napětí • napájecí napětí musí být v rozmezí 6,3... 18V	- zkontrolovat vodiče, svorkovnice a pojistky podle elektrického schéma - zkontrolovat napájecí napětí LZ dveří
	napajeci napeti pri- lis male	♦ akumulátor vybitý nebo vadný ♦ vadný regulátor napětí nebo alternátor	- akumulátor nabít nebo - zkontrolovat regulátor napětí nabo alternátor ⇒ Elektrická zařízení opr.sk. 90
01334 RJ PZ dveri -J389-	vadny	♦ řídicí jednotka -J389- je vadná	- řídicí jednotku -J389- vyměnit
	bez komunikace	♦ vadné komunikační vedení mezi jednotkami, nebo vadná jednotka	- zkontrolovat komunikační vedení mezi jednotkami podle elektrického schéma, popř. jednotky vyměnit ♦ Je-li komunikační vedení mezi jednotkami nebo řídicí jednotka v pořádku: - vymazat paměť závad - načíst blok naměřených hodnot ⇒ Kap. 01-3
	napajeci napeti pri- lis vysoke	♦ chybné napájecí napětí • napájecí napětí musí být v rozmezí „6,3... 18V“	- zkontrolovat vodiče, svorkovnice a pojistky podle elektrického schéma - zkontrolovat napájecí napětí PZ dveří
	napajeci napeti pri- lis male	♦ akumulátor vadný nebo vybit ♦ vadný regulátor napětí nebo alternátor	- akumulátor nabít nebo vyměnit - zkontrolovat regulátor napětí nabo alternátor ⇒ Elektrická zařízení opr.sk. 90

Displej V.A.G 1552		Možná příčina závady	Odstranění závady
01336 Koncern. dat. sběrnice kom- fortního sy- stému	vadny	<ul style="list-style-type: none"> ◆ vedení datové sběrnice je vadné ◆ vadné vodiče nebo svorkovnice ◆ vadné ŘJ ◆ žádná komunikace mezi jednotkami 	<ul style="list-style-type: none"> – vyměnit kabelový svazek – zkontrolovat vodiče a svorkovnice podle elektrického schéma – ŘJ blokující datovou sběrnici komfortních funkcí vyměnit – odpojit všechny dveře a postupně znovu zapojovat. Přitom sledovat blok naměřených hodnot – zkontrolovat centrální řídicí jednotku
	v jednodratovém provozu	<ul style="list-style-type: none"> ◆ porucha datové sběrnice (datová sběrnice v nouzovém provozu) 	<ul style="list-style-type: none"> – načíst blok naměřených hodnot ⇒ Kap. 01-3 – zkontrolovat vodiče a svorkovnice podle elektrického schéma
01337 Osvětlení vnitřní kliky dveří	zkrat na plus	<ul style="list-style-type: none"> ◆ vadné vodiče nebo svorkovnice ◆ vadné žárovky osvětlení vnitřní kliky 	<ul style="list-style-type: none"> – zkontrolovat vodiče, svorkovnice a pojistky podle elektrického schéma – vyměnit žárovky osvětlení vnitřní kliky – načíst blok naměřených hodnot ⇒ Kap. 01-3
01338 Signal: dveře nejsou zavřeny	zkrat na plus	<ul style="list-style-type: none"> ◆ vadné vodiče nebo svorkovnice ◆ vadný výstup ŘJ komfort systému 	<ul style="list-style-type: none"> – zkontrolovat vodiče, svorkovnice a pojistky podle elektrického schéma – načíst blok naměřených hodnot ⇒ Kap. 01-3 – vyměnit ŘJ komfort systému
01340 Spínač nastavení zrcátek	nesmyslný signal	<ul style="list-style-type: none"> ◆ spínač nastavení zrcátek je vadný ◆ vadné vodiče nebo svorkovnice ◆ uvolněný spínač nastavení zrcátek 	<ul style="list-style-type: none"> – vyměnit spínač nastavení zrcátek – zkontrolovat vodiče, svorkovnice a pojistky podle elektrického schéma – zkontrolovat upevnění spínače – načíst blok naměřených hodnot ⇒ Kap. 01-3
01358 Spínač zamykání řídicí -E150-	nesmyslný signal	<ul style="list-style-type: none"> ◆ vadné vodiče nebo svorkovnice ◆ vadný spínač -E150- ◆ uvolněný spínač -E150- 	<ul style="list-style-type: none"> – zkontrolovat vodiče, svorkovnice a pojistky podle elektrického schéma – spínač vyměnit – zkontrolovat upevnění spínače – načíst blok naměřených hodnot ⇒ Kap. 01-3

Displej V.A.G 1552		Možná příčina závady	Odstranění závady
01359 Spinac zamyka- ni spolujezdec -E198-	nesmyslny signal	<ul style="list-style-type: none"> ◆ vadné vodiče nebo svorkovnice ◆ vadný spínač -E198- ◆ uvolněný spínač -E198- 	<ul style="list-style-type: none"> – zkontrolovat vodiče, svorkovnice a pojistky podle elektrického schéma – spínač vyměnit – zkontrolovat upevnění spínače – načíst blok naměřených hodnot ⇒ Kap. 01-3
01362 Spinac zadni kapoty: zavirani -F124- ^{c)}	zkrat na kostru	<ul style="list-style-type: none"> ◆ vadné vodiče nebo svorkovnice ◆ těžký chod ovládání nebo vložky zámku ◆ vadný spínač zadní kapoty -F124- ◆ volný spínač zadní kapoty -F124- 	<ul style="list-style-type: none"> – zkontrolovat vodiče a svorkovnice podle elektrického schéma – přezkoušet a zprovoznit mechaniku ovládání zámku – vyměnit vložku zámku – vyměnit spínač zadní kapoty -F124- – zkontrolovat upevnění spínače -F124- – načíst blok naměřených hodnot ⇒ Kap. 01-3
01389 Spinac zadni kapoty otevirani -F124- ^{c)}	nesmyslny signal zkrat na kostru	<ul style="list-style-type: none"> ◆ vadné vodiče nebo svorkovnice ◆ těžký chod ovládání nebo vložky zámku ◆ vadný spínač zadní kapoty -F124- ◆ volný spínač zadní kapoty -F124- 	<ul style="list-style-type: none"> – zkontrolovat vodiče a svorkovnice podle elektrického schéma – přezkoušet a zprovoznit mechaniku ovládání zámku – vyměnit vložku zámku – vyměnit spínač zadní kapoty -F124- – zkontrolovat upevnění spínače -F124- – načíst blok naměřených hodnot ⇒ Kap. 01-3

a) Pro země se zvláštními předpisy, jiná funkce Safe.

b) Případně přezkoušet chod okna ve vodičích drážkách.

c) U FABIA nepoužito.

01-3 Vlastní diagnostika komfort systému III

Načtení bloku naměřených hodnot

Blok naměřených hodnot je rozdělen do 15 zobrazovaných skupin. Každá zobrazovaná skupina je rozdělena do max. čtyř zobrazovacích polí.

Zobrazení na displeji:

- Zadat funkci 08.

Zobrazení na displeji:



- Potvrdit zadání tlačítkem .

Zobrazení na displeji:

- Zvolit požadovanou skupinu a potvrdit tlačítkem .

Zobrazení na displeji:

Význam textu na displeji v jednotlivých zobrazovacích polích najdete v tabulce bloku naměřených hodnot. Tabulka bloku naměřených hodnot ⇒ **01-3** strana 2.

Zadání dalšího zobrazovaného pole: stisknout tlačítko  nebo .

Ukončení kontroly bloku naměřených hodnot:

- Stisknout tlačítko .

Zobrazení na displeji:



Upozornění!

- ♦ Po ukončení funkce „Načtení bloku naměřených hodnot“ provést výpis paměti závad ⇒ Kap. 01-1.
- ♦ Při poruše datové sběrnice pohonu (CAN-BUS) se na displeji místo „Načtení bloku naměřených hodnot“ zobrazí text „Řídicí jednotka neodpovídá“.

▶

Test systému vozidla	HELP
Zvolte funkci XX	

▶

Test systému vozidla	Q
08 Nacteni bloku namerenych hodnot	

▶

Nacteni bloku namerenych hodnot	->
Zadejte cislo zobrazovane skupiny XXX	

▶

Nacteni bloku namerenych hodnot	1	->	
1	2	3	4

▶

Test systému vozidla	HELP
Zvolte funkci XX	

Tabulka bloku naměřených hodnot

Zobrazovaná skupina 001

Zobrazované pole	Zobrazení na displeji	Označení	Odstranění závady
1	autom.zav rucne zav. rucne otev. autom. otev. nestisknut	Centrální spínač stahování oken: spínač stahování okna řidiče	<ul style="list-style-type: none"> – Pohledová kontrola vodičů. – Zkontrolovat spínač stahování okna na správné a pevné usazení. – Zkontrolovat příslušné svorkovnice na správné a pevné usazení a současně pozorovat displej. Nemění-li se displej během kontroly - odstranit závadu, příp. vyměnit příslušný díl. – Vymazat paměť závad. – Provést funkční zkoušku. – Provést nový výpis paměti závad. – Funkční pouze při zapnutém zapalování.
2	ano ne	Termopojistka stahování okna řidiče ^{a)}	
3	zapnuto vypnuto ne namont.	Spínač dětské pojistky	

^{a)} ano- termopojistka aktivní (přerušena činnost zařízení), ne-termopojistka neaktivní (nepřerušena činnost zařízení)

Zobrazovaná skupina 002

Zobrazované pole	Zobrazení na displeji	Označení	Odstranění závady
1	autom.zav. rucne zav. rucne otev. autom. otev. nestisknut	Centrální spínač stahování oken: spínač stahování okna spolujezdce	<ul style="list-style-type: none"> – Pohledová kontrola vodičů. – Zkontrolovat spínač stahování okna na správné a pevné usazení. – Zkontrolovat příslušné svorkovnice na správné a pevné usazení a současně pozorovat displej. Nemění-li se displej během kontroly - odstranit závadu, příp. vyměnit příslušný díl. – Vymazat paměť závad. – Provést funkční zkoušku. – Provést nový výpis paměti závad.
2	rucne zav. rucne otev. nestisknut ne namont.	Centrální spínač stahování oken: spínač stahování okna PZ dveří	
3	rucne zav. nestisknut rucne otev. ne namont.	Centrální spínač stahování oken: spínač stahování okna LZ dveří	

Zobrazovaná skupina 003

Zobrazované pole	Zobrazení na displeji	Označení	Odstranění závady
1	pozice X+ pozice X- pozice Y+ pozice Y- nestisknut nesmyslný	Spínač nastavení zrcátek	<ul style="list-style-type: none"> – Pohledová kontrola vodičů. – Zkontrolovat spínač nastavení zrcátek na správné a pevné usazení. – Zkontrolovat příslušné svorkovnice na správné a pevné usazení a současně pozorovat displej. Nemění-li se displej během kontroly - odstranit závadu, příp. vyměnit příslušný díl. – Vymazat paměť závad. – Provést funkční zkoušku. – Provést nový výpis paměti závad.
2	doleva doprava nestisknut nesmyslný	Spínač výběru zrcátka	
3	odaretován zaaretován ne namont.	Spínač zaklopení zrcátka řidiče ^{a)}	
4	zapnuto vypnuto	Vyhřívání zrcátek	

^{a)} U FABIA nepoužito

Zobrazovaná skupina 004

Zobrazované pole	Zobrazení na displeji	Označení	Odstranění závady
1	ručně zav. ručně otev. nestisknut nesmyslný	Spínač stahování okna: dveře spolujezdce	<ul style="list-style-type: none"> – Pohledová kontrola vodičů. – Zkontrolovat spínač stahování oken na správné a pevné usazení. – Zkontrolovat příslušné svorkovnice na správné a pevné usazení a současně pozorovat displej. Nemění-li se displej během kontroly - odstranit závadu, příp. vyměnit příslušný díl. – Vymazat paměť závad. – Provést funkční zkoušku. – Provést nový výpis paměti závad.
2	ano ne	Termopojistka stahování oken: dveře spolujezdce ^{a)}	
3	odaretován zaaretován ne namont.	Spínač zaklopení zrcátka spolujezdce ^{b)}	

^{a)} ano- termopojistka aktivní (přerušena činnost zařízení), ne-termopojistka neaktivní (nepřerušena činnost zařízení)

^{b)} U FABIA nepoužito

Zobrazovaná skupina 005

Zobrazované pole	Zobrazení na displeji	Označení	Odstranění závady
1	ručně zav. ručně otev. nestisknut nesmyslný ne namont.	Spínač stahování okna LZ dveří	<ul style="list-style-type: none"> – Pohledová kontrola vodičů. – Zkontrolovat spínač stahování oken na správné a pevné usazení. – Zkontrolovat příslušné svorkovnice na správné a pevné usazení a současně pozorovat displej. Nemění-li se displej během kontroly - odstranit závadu, příp. vyměnit příslušný díl. – Vymazat paměť závad. – Provést funkční zkoušku. – Provést nový výpis paměti závad.
2	ano ne ne namont.	Termopojistka stahování oken LZ dveří ^{a)}	
3	ručně zav. ručně otev. nestisknut nesmyslný ne namont.	Spínač stahování okna PZ dveří	
4	ano ne ne namont.	Termopojistka stahování okna PZ dveří ^{a)}	

^{a)} ano- termopojistka aktivní (přerušena činnost zařízení), ne-termopojistka neaktivní (nepřerušena činnost zařízení)

Zobrazovaná skupina 006

Zobrazované pole	Zobrazení na displeji	Označení	Odstranění závady
1	xx.x V	Napětí palubní sítě, sv. 30	<ul style="list-style-type: none"> – Pohledová kontrola vodičů. – Zkontrolovat příslušné svorkovnice na správné a pevné usazení a současně pozorovat displej. Nemění-li se displej během kontroly - odstranit závadu, příp. vyměnit příslušný díl. – Vymazat paměť závad. – Provést funkční zkoušku. – Provést nový výpis paměti závad.
2	sv. 15 zap. sv. 15 vyp. bez komunikace	Zapalování, sv. 15	
3	stisknuto nestisknut bez komunikace	S - Kontakt	
4	0- 225 km/h (v krocích po 2 km/h) bez mer. h. bez komunikace	Aktuální rychlost	

Zobrazovaná skupina 007

Zobrazované pole	Zobrazení na displeji	Označení	Odstranění závady
1	zavřít otevřít nestisknut	Spínač vložky zámku dveře řidiče	<ul style="list-style-type: none"> – Pohledová kontrola vodičů. – Zkontrolovat vložku zámku na správné a pevné usazení. – Zkontrolovat příslušné svorkovnice na správné a pevné usazení a současně pozorovat displej. Nemění-li se displej během kontroly - odstranit závadu, příp. vyměnit příslušný díl. – Vymazat paměť závad. – Provést funkční zkoušku. – Provést nový výpis paměti závad.
2	zavřít otevřít nestisknut	Spínač vložky zámku dveře spolujezdce	
3	zamknout odemknout nestisknut nesmyslný	Spínač LOCK / UNLOCK dveře řidiče	
4	zamknout odemknout nestisknut nesmyslný	Spínač LOCK / UNLOCK dveře spolujezdce ^{a)}	

a) U FABIA nepoužito.

Zobrazovaná skupina 008

Zobrazované pole	Zobrazení na displeji	Označení	Odstranění závady
1	ne namont. otevřít zavřít bez komunikace	Spínač přední kapoty	<ul style="list-style-type: none"> – Pohledová kontrola vodičů. – Zkontrolovat spínače na správné a pevné usazení. – Zkontrolovat příslušné svorkovnice na správné a pevné usazení a současně pozorovat displej. Nemění-li se displej během kontroly - odstranit závadu, příp. vyměnit příslušný díl. – Vymazat paměť závad – Provést funkční zkoušku. – Provést nový výpis paměti závad.
2	zamknout odemknout nestisknut nesmyslný	Spínač vložky zámku 5. dveří	
3	otevřít zavřít bez komunikace	Dveřní spínač 5. dveří	
4	ano ne	Termopojistka centrálního zamýkání ^{a)}	

a) ano- termopojistka aktivní (přerušena činnost zařízení), ne- termopojistka neaktivní (nepřerušena činnost zařízení).

Zobrazovaná skupina 009

Zobrazované pole	Zobrazení na displeji	Označení	Odstranění závady
1	odemcen zamcen safe ne namont.	Zpětné hlášení centrálního zamýkání: dveře řidiče	<ul style="list-style-type: none"> – Pohledová kontrola vodičů. – Zkontrolovat příslušné svorkovnice na správné a pevné usazení a současně pozorovat displej. Nemění-li se displej během kontroly - odstranit závadu, příp. vyměnit příslušný díl. – Vymazat paměť závad. – Provést funkční zkoušku. – Provést nový výpis paměti závad.
2	odemcen zamcen safe ne namont.	Zpětné hlášení centrálního zamýkání: dveře spolujezdce	
3	odemcen zamcen safe ne namont.	Zpětné hlášení centrálního zamýkání: LZ dveře	
4	odemcen zamcen safe ne namont.	Zpětné hlášení centrálního zamýkání: PZ dveře	

Zobrazovaná skupina 010

Zobrazované pole	Zobrazení na displeji	Označení	Odstranění závady
1	dveře ot. dveře zav.	Dveřní spínač: dveře řidiče	<ul style="list-style-type: none"> – Pohledová kontrola vodičů. – Zkontrolovat dveřní spínače na správné a pevné usazení. – Zkontrolovat příslušné svorkovnice na správné a pevné usazení a současně pozorovat displej. Nemění-li se displej během kontroly - odstranit závadu, příp. vyměnit příslušný díl. – Vymazat paměť závad. – Provést funkční zkoušku. – Provést nový výpis paměti závad.
2	dveře ot. dveře zav.	Dveřní spínač: dveře spolujezdce	
3	dveře ot. dveře zav. ne namont.	Dveřní spínač: LZ dveře	
4	dveře ot. dveře zav. ne namont.	Dveřní spínač: PZ dveře	

Zobrazovaná skupina 011

Zobrazované pole	Zobrazení na displeji	Označení	Odstranění závady
1	ano ne ne namont. bez komunikace	Imobilizér, správnost klíčku	<ul style="list-style-type: none"> – Pohledová kontrola vodičů. – Zkontrolovat imobilizér ⇒ Elektrická zařízení; opr. sk. 90. – Klíč znovu načíst pomocí funkce 10 „přízpusobení“ ⇒ Kap.01-4.
2	stisknut nestisknut ne namont.	Spínač automatického uzamčení a automatického odemčení (>15 km/h ^{a)})	<ul style="list-style-type: none"> – Zkontrolovat spínač na správné a pevné usazení.
3	zapnuto vypnuto	Zavírání střešního okna	<ul style="list-style-type: none"> – Zkontrolovat příslušné svorkovnice na správné a pevné usazení a současně pozorovat displej. Nemění-li se displej během kontroly - odstranit závadu, příp. vyměnit příslušný díl. – Vymazat paměť závad. – Provést funkční zkoušku. – Provést nový výpis paměti závad.
4	dvoudrat jednodrat	Stav sběrnice	

^{a)} U FABIA nepoužito.

Zobrazovaná skupina 012

Zobrazované pole	Zobrazení na displeji	Označení	Odstranění závady
1	dvere R 0/1	Vybavení dveří řidiče	<ul style="list-style-type: none"> – V tomto ukazateli je pouze znázorněno, jak vypadá odpovídající výbava. – Zde je možno např. vyzkoušet, které řídicí jednotky jsou připojeny na systém a jsou aktivovány popříp. blokovány.
2	dvere SJ 0/1	Vybavení dveří spolujezdce	
3	dvere LZ 0/1	Vybavení LZ dveří	
4	dvere PZ 0/1	Vybavení PZ dveří	

Zobrazovaná skupina 013

Zobrazované pole	Zobrazení na displeji	Označení	Odstranění závady
1	OK ne OK bez mer. h.	Pevný kód ^{a)}	Při „ne OK“ – Kód klíče s DO mimo oblast příjmu. Klíč znovu načíst pomocí funkce „10“ (přizpůsobení) ⇒ Kap 01-4. Při „bez mer. h.“ – Baterie dálkového ovládání vybita, baterii vyměnit. – Vadné dálkové ovládání, vyměnit dálkové ovládání. – Při použití načteného klíče dálkového ovládání je zde zobrazeno, na které pozici je klíč načten. Jestliže tester ukáže „0“ přestože je tlačítko dálkového ovládání stisknuto, musí být klíč pomocí funkce „10“ (přizpůsobení) ⇒ Kap. 01-4 znovu načten.
2	OK ne OK bez mer. h.	Plovoucí kód v rozsahu ^{a)}	
3	OK ne OK bez mer. h.	Algoritmus ^{a)}	
4	0...4	Číslo stisknutého klíčku ^{a)}	

^{a)} Pouze pro vozy s přijímačem dálkového ovládání a s alarmem ⇒ Kap. 01-1.

Zobrazovaná skupina 014

Zobrazované pole	Zobrazení na displeji	Označení	Odstranění závady
1	0 0 0 0 ^{a)}	Tlačítka dálkového ovládání ^{b)} odemknout zamknout HDF Panic ^{c)}	Při „ne OK“ – Kód klíče s DO mimo oblast příjmu. Klíč znovu načíst pomocí funkce „10“ (přizpůsobení) ⇒ Kap. 01-4. Při „bez mer. h.“ – Baterie v dálkovém ovládání vybita, baterii vyměnit. – Vadné dálkové ovládání, vyměnit dálkové ovládání.
2	ano ne ne namont.	Snímač kontroly vnitřního prostoru ^{b)}	
3	zapnuto vypnuto ne namont.	Odpojení snímače vnitřního prostoru ^{b)d)}	

^{a)} 0=nestisknuto, 1=stisknuto

^{b)} Jen u vozidel s přijímačem dálkového ovládání a alarmem.

^{c)} HDF- dálkové ovládání vika zavazadlového prostoru; Panic- vyvolání poplachu dálkovým ovládáním ; u FABIA nepoužito.

^{d)} U FABIA nepoužito.

Zobrazovaná skupina 015

Zobrazované pole	Zobrazení na displeji	Označení	Odstranění závady
1	zobrazení 1...65535	Poslední příčina poplachu ^{a)}	Jsou zobrazovány pouze poslední 4 hlášení příčin alarmu! Např. „32“ - přední kapota - kontakt ⇒ 01-3 strana 9.
2	zobrazení 1...65535	Předposlední příčina poplachu ^{a)}	
3	zobrazení 1...65535	Třetí poslední příčina alarmu ^{a)}	
4	zobrazení 1...65535	Čtvrtá poslední příčina alarmu ^{a)}	

^{a)} Pouze pro vozy s přijímačem dálkového ovládní s alarmem ⇒ Kap. 01-1.

Možné příčiny alarmu

Zdroj vyhlášení alarmu	Kód poplachu
Dveře řidiče - dveřní kontakt	1
Dveře spolujezdce - dveřní kontakt	2
Dveře LZ - dveřní kontakt	4
Dveře PZ - dveřní kontakt	8
5. dveře - dveřní kontakt	16
Čtení klíčku imobilizéru	17
Přerušení komunikace se zálohovou sirénou	18
Přední kapota - kontakt	32
Zapalování - sv. 15	64
Snímač vnitřního prostoru - narušení	128
Žádný poplach	255



01-4 Vlastní diagnostika komfort systému IV

Přizpůsobení

Číslo kanálu	Popis funkce	Strana
00	Smazání naučených klíčů s dálkovým ovládáním	⇒ 01-4 strana 1
01	Přizpůsobení klíčů zapalování s dálkovým ovládáním, naučení nových klíčů	⇒ 01-4 strana 1
03	Aktivace a deaktivace automatického uzamčení dveří (při rychlosti nad 15 km/h)	⇒ 01-4 strana 3
04	Aktivace a deaktivace automatického odemčení dveří při vytažení klíčku ze zapalování	⇒ 01-4 strana 3
05	Aktivace a deaktivace senzorů hlídání vnitřního prostoru dvěma povely zamknout	⇒ 01-4 strana 3
06	Aktivace a deaktivace poplašné houkačky při odemykání	⇒ 01-4 strana 4
07	Aktivace a deaktivace poplašné houkačky při zamykání	⇒ 01-4 strana 4
08	Aktivace a deaktivace směrových světel při odemykání	⇒ 01-4 strana 4
09	Aktivace a deaktivace směrových světel při zamykání	⇒ 01-4 strana 5
10	Nastavení země pro sirénu alarmu se zálohovým zdrojem	⇒ 01-4 strana 5

Přizpůsobení klíčů zapalování s dálkovým ovládáním

Při stisknutí dálkového ovládání 200-krát mimo dosah přijímače ve voze, nebo přidání nového klíče do sady klíčů je nutné nové přizpůsobení klíčů:

1. - pomocí přizpůsobeného klíče zapalování
2. - pomocí diagnostického přístroje -V. A. G. 1552-

Přizpůsobení pomocí naučeného (přizpůsobeného) klíče

- Mechanicky odpovídající klíč (přizpůsobený) zasunout do zámku zapalování.
- Zapnout zapalování.
- Zamknout mechanicky vůz dalším klíčem (klíčem k naučení) a krátce na něm stisknout kterékoliv tlačítko dálkového ovládání.
- Vyčkat 1s a opětovně stisknout tlačítko dálkového ovládání (ukončení učení klíče).
- Úspěšné přizpůsobení klíče bude oznámeno krátkým houknutím houkačky.

Přizpůsobení klíčů pomocí diagnostického přístroje V.A.G.1552 (smazání a naučení nových klíčů)



Upozornění!

- ♦ Pouze u řídicích jednotek s přijímačem dálkového ovládání ⇒ Kap. 01-1.
- ♦ Stisknutím tlačítka  přístroje -V.A.G 1552- může být přizpůsobení přerušeno.

**Pozor!**

Nově přizpůsobeny musí být vždy všechny, tedy i původní klíče zapalování.

Jsou-li použity nové nebo dodatečně přidělované klíče zapalování, musí být přizpůsobeny s řídicí elektronikou imobilizéru a komfort systému.

- Připojit diagnostický přístroj -V.A.G 1552- s vedením -V.A.G 1551/3- ⇒ Kap. 01-1.
- Zapnout zapalování mechanicky odpovídajícím klíčem.
- Zadat funkci 10 „Přizpůsobení“ a dále číslo kanálu 00.

Zobrazení na displeji:

- Potvrdit zadání tlačítkem .



Zobrazení na displeji:

- Stisknout tlačítko .

Zobrazení na displeji:

- Zadat funkci 10 „Přizpůsobení“ a dále číslo kanálu 01.

Zobrazení na displeji:

V horní řádce je zobrazeno, kolik klíčů má být načteno. Počet klíčů navolit tlačítka  a  (maximální počet přizpůsobených klíčů je 8).

- Potvrdit zadání tlačítkem .

Zobrazení na displeji: Počet načítaných klíčů dálkového ovládání.

- Potvrdit zadání tlačítkem .

Zobrazení na displeji:

- Potvrdit zadání tlačítkem .

Zobrazení na displeji:

- Na každém z načítaných klíčů dálkového ovládání stisknout kterékoliv tlačítko.
- Stisknout tlačítko .
- Vypnout zapalování.

►

Prizpusobeni	Q
Vymazat nactene hodnoty?	

►

Prizpusobeni	→
Nactene hodnoty vymazany	

►

Test systemu vozidla	HELP
Zvolte funkci XX	

►

Kanal 1	Prizpusobeni	1	→
Klic	1		-↑-↓-

►

Kanal 1	Prizpusobeni	3	Q
Klic	3		

►

Kanal 1	Prizpusobeni	3	Q
Ulozit zmenenou hodnotu do pameti?			

►

Kanal 1	Prizpusobeni	3	→
Zmenene hodnoty ulozeny do pameti			

**Pozor!**

Všechny klíče musí být načteny v průběhu jednoho přizpůsobení.

Doba přizpůsobení všech klíčů nesmí překročit 30 sekund.

Přizpůsobení klíčů zapalování bude automaticky ukončeno, když:

- ◆ Počet přizpůsobovaných klíčů byl dosažen.
 - ◆ Tlačítko některého přizpůsobovaného klíče dálkového ovládání bylo stisknuto častěji.
 - ◆ Přípustný čas přizpůsobení 30 sekund, od zapnutí zapalování 2. klíčem, byl překročen (chyba byla zaznamenána do paměti).
- Navolit funkci 02 „Dotaz na paměť závad“. Není-li zaznamenána žádná chyba, proběhlo přizpůsobení klíčů úspěšně.
- Provést funkční zkoušku všech klíčů dálkového ovládání.

Aktivace a deaktivace automatického uzamčení dveří (při rychlosti nad 15 km/h)

- Zadat funkci 10 „Přizpůsobení“ a dále číslo kanálu 03.

Zobrazení na displeji:

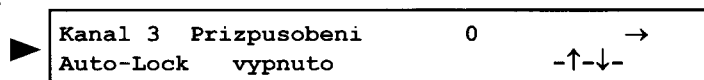

- Hodnotu přizpůsobení navolit tlačítka a .

Zobrazení na displeji:

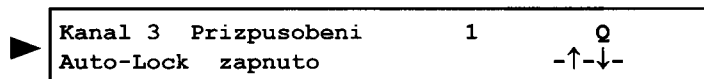

- Potvrdit zadání tlačítkem .

Zobrazení na displeji:

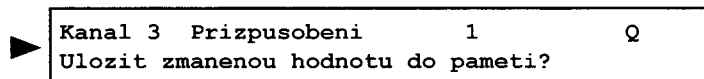

- Potvrdit zadání tlačítkem .

Zobrazení na displeji:

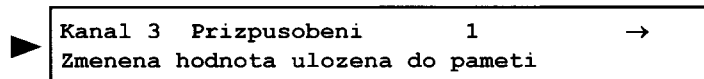

- Stisknout tlačítko .

Zobrazení na displeji:

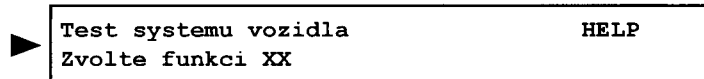

Aktivace a deaktivace automatického odemčení dveří při vytažení klíčku ze zapalování

- Zadat funkci 10 „Přizpůsobení“ a dále číslo kanálu 04.

Zobrazení na displeji:

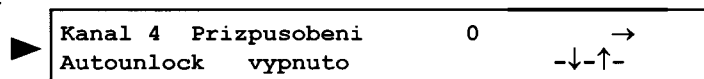

- Hodnotu přizpůsobení navolit tlačítka a .

Zobrazení na displeji:

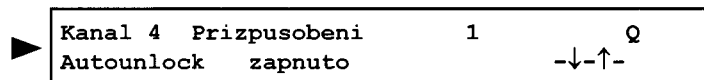

Zadání potvrdit .

Zobrazení na displeji:

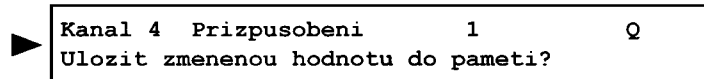

Zadání potvrdit .

Zobrazení na displeji:

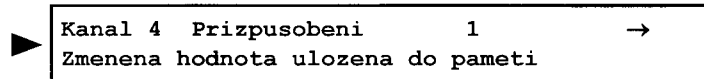

- Stisknout tlačítko .

Zobrazení na displeji:

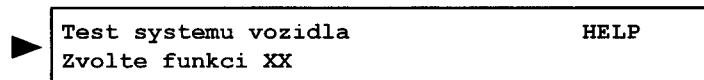

Aktivace a deaktivace senzorů hlídání vnitřního prostoru dvěma povely zamknout

- Zadat funkci 10 „Přizpůsobení“ a dále číslo kanálu 05.

Zobrazení na displeji:

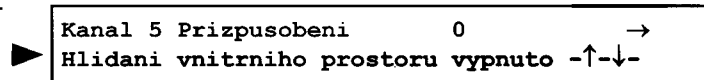

- Hodnotu přizpůsobení navolit tlačítky (↑) a (↓).

Zobrazení na displeji:

▶ Kanal 5 Prizpusobeni 1 Q
Hlidani vnitřního prostoru zapnuto -↑-↓-

- Potvrdit zadání tlačítkem (Q).

Zobrazení na displeji:

▶ Kanal 5 Prizpusobeni 1 Q
Uložit zmenenou hodnotu do pameti?

- Potvrdit zadání tlačítkem (Q).

Zobrazení na displeji:

▶ Kanal 5 Prizpusobeni 1 →
Zmenena hodnota ulozena do pameti

- Stisknout tlačítko (→).

Zobrazení na displeji:

▶ Test systemu vozidla HELP
Zvolte funkci XX

Aktivace a deaktivace poplašné houkačky při odemykání

- Zadat funkci 10 „Přizpůsobení“ a dále číslo kanálu 06.

- Hodnotu přizpůsobení navolit tlačítky (↑) a (↓).

Zobrazení na displeji:

▶ Kanal 6 Prizpusobeni 0 →
odemcen Pipani vypnuto -↑-↓-

- Potvrdit zadání tlačítkem (Q).

Zobrazení na displeji:

▶ Kanal 6 Prizpusobeni 1 Q
odemcen Pipani zapnuto -↑-↓-

- Potvrdit zadání tlačítkem (Q).

Zobrazení na displeji:

▶ Kanal 6 Prizpusobeni 1 Q
Uložit zmenenou hodnotu do pameti?

- Stisknout tlačítko (→).

Zobrazení na displeji:

▶ Kanal 6 Prizpusobeni 1 →
Zmenena hodnota ulozena do pameti

▶ Test systemu vozidla HELP
Zvolte funkci XX

Aktivace a deaktivace poplašné houkačky při zamýkání

- Zadat funkci 10 „Přizpůsobení“ a dále číslo kanálu 07.

Zobrazení na displeji:

▶ Kanal 7 Prizpusobeni 0 →
uzamcen Pipani vypnuto -↑-↓-

- Hodnotu přizpůsobení navolit tlačítky (↑) a (↓).

Zobrazení na displeji:

▶ Kanal 7 Prizpusobeni 1 Q
uzamcen Pipani zapnuto -↑-↓-

- Potvrdit zadání tlačítkem (Q).

Zobrazení na displeji:

▶ Kanal 7 Prizpusobeni 1 Q
Uložit zmenenou hodnotu do pameti?

- Potvrdit zadání tlačítkem (Q).

Zobrazení na displeji:

▶ Kanal 7 Prizpusobeni 1 →
Zmenena hodnota ulozena do pameti

- Stisknout tlačítko (→).

Zobrazení na displeji:

▶ Test systemu vozidla HELP
Zvolte funkci XX

Aktivace a deaktivace směrových světel při odemykání

- Zadat funkci 10 „Přizpůsobení“ a dále číslo kanálu 08.

Zobrazení na displeji:

▶ Kanal 8 Prizpusobeni 0 →
uzamcen Blikani vypnuto -↑-↓-

– Hodnotu přizpůsobení navolit tlačítky  a .

Zobrazení na displeji:

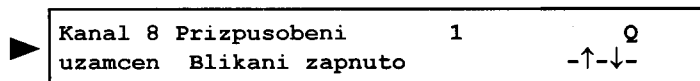

– Potvrdit zadání tlačítkem .

Zobrazení na displeji:

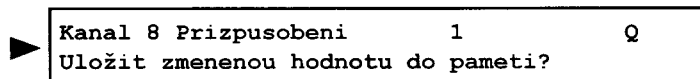

– Potvrdit zadání tlačítkem .

Zobrazení na displeji:

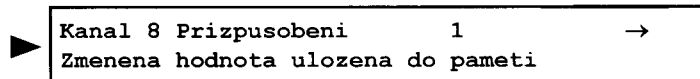

– Stisknout tlačítko .

Zobrazení na displeji:

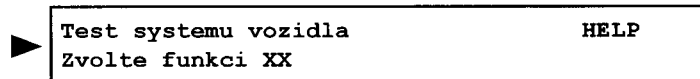

Aktivace a deaktivace směrových světel při zamýkání

– Zadat funkci 10 „Přizpůsobení“ a dále číslo kanálu 09.

Zobrazení na displeji:

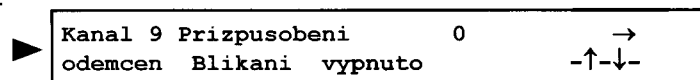

– Hodnotu přizpůsobení navolit tlačítka  a .

Zobrazení na displeji:

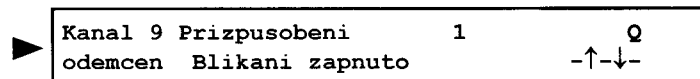

– Potvrdit zadání tlačítkem .

Zobrazení na displeji:

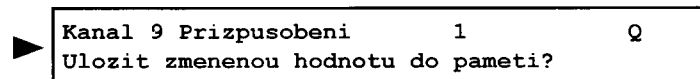

– Potvrdit zadání tlačítkem .

Zobrazení na displeji:

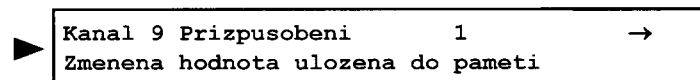

– Stisknout tlačítko .

Zobrazení na displeji:

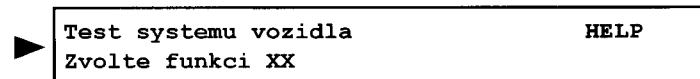

Nastavení země pro sirénu alarmu se zálohovým zdrojem

– Zadat funkci 10 „Přizpůsobení“ a dále číslo kanálu 10.

Zobrazení na displeji:

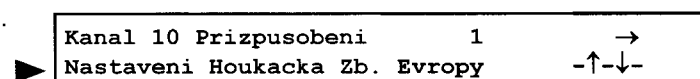

– Hodnotu přizpůsobení navolit tlačítka  a .

Zobrazení na displeji:

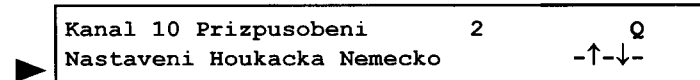

Zobrazení na displeji:

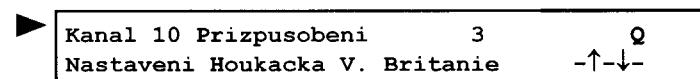

– Potvrdit zadání tlačítkem .

Zobrazení na displeji:

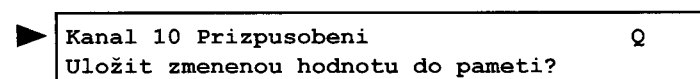

– Potvrdit zadání tlačítkem .

Zobrazení na displeji:

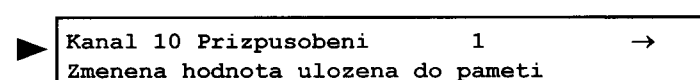

– Stisknout tlačítko .

Zobrazení na displeji:

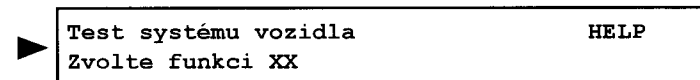

01-5 Vlastní diagnostika systému airbag I

Popis systému airbag

Systém airbag se skládá z:

- ◆ řídicí jednotky airbagu
- ◆ senzorů bočního nárazu
- ◆ airbagu řidiče
- ◆ airbagu spolujezdce
- ◆ bočních airbagů řidiče a spolujezdce
- ◆ předepínačů bezp. pásů řidiče a spolujezdce
- ◆ vypínače pro airbagy spolujezdce (mimořádná výbava vozy MR 03 >)

V závislosti na výbavě a použité řídicí jednotce ⇒ **01-5** strana 5 mohou být do vozidel montovány:

- ◆ elektronicky ovládané předepínače bezpečnostních pásů ¹⁾
- ◆ mechanicky ovládané předepínače bezpečnostních pásů ²⁾

V případě překročení naprogramovaných hodnot aktivuje řídicí jednotka airbagu -J234- odpálení modulů airbagu a předepínačů pásů.

Pomocí vlastní diagnostiky je možno aktivovat nebo blokovat funkci modulů airbagu ⇒ Kap. 01-07.

Pokud je vozidlo vybaveno vypínačem airbagu spolujezdce, provádí se vypínání i zapínání tímto vypínačem.

Zablokováním modulů airbagu spolujezdce se do paměti závad uloží závady o vypnutí modulů airbagu a po následném aktivování se závady z paměti závad automaticky vymažou (jen u vozidel bez vypínače pro airbagy spolujezdce).

Při odpálení čelních modulů airbagu řidiče a spolujezdce s předepínači pásů se do paměti závad uloží chybové hlášení „Údaje o nehodě uloženy v paměti“ a řídicí jednotka se musí vyměnit za nový originální díl.

Při rozpoznání bočního nárazu odpálí řídicí jednotka boční modul airbagu a předepínač pásů na straně nárazu. Do paměti závad se uloží chybové hlášení „Data o nárazu boč. airbagu řidiče uloženy“ nebo „Data o nárazu boč. airbagu SJ uloženy“. Tato data lze maximálně 3x vymazat, a potom se řídicí jednotka musí vyměnit za nový originální díl.

Je-li vozidlo vybaveno mechanickými předepínači pásů, budou tyto předepínače odpáleny nezávisle na signálu z ŘJ airbagu -J234-.

Při uvádění nové řídicí jednotky do provozu je nutno tuto jednotku nakódovat ⇒ **01-5** strana 8.

¹⁾ Kontrolovány vlastní diagnostikou; odpalovány řídicí jednotkou airbagu -J234-.

²⁾ Nejsou kontrolovány vlastní diagnostikou; odpalovány nezávisle na řídicí jednotce airbagu -J234-.

Po odpálení modulů airbagů nebo předepínačů pásů vyšle řídicí jednotka airbagu signál do centrální řídicí jednotky. Po odpálení modulu airbagu dojde k:

- ◆ odemčení všech dveří
- ◆ zapnutí vnitřního osvětlení
- ◆ zapnutí varovných blikačů
- ◆ odpojení palivového čerpadla
- ◆ odpojení elektrického posilovače řízení

Kontrola tohoto signálu řídicí jednotky se provádí pomocí diagnostiky akčních členů ⇒ **01-5** strana 6.

Řídicí jednotka systému airbag -J234- se nachází v přední části střední konzoly.

Řídicí jednotka -J234- rozpozná závady v systému airbag a uloží je do paměti závad.

V paměti závad jsou ukládány i závady, které jsou způsobeny přechodným přerušením vodičů nebo uvolněnými kontakty. Tyto závady jsou zobrazovány jako sporadické závady „SP“.

Po zapnutí zapalování se rozsvítí kontrolka airbagu -K75- asi na dobu 4 vteřin. Pokud kontrolka začne následně ještě blikat asi 12 vteřin, je to signalizace elektronicky zablokovaného některého modulu airbagu spolujezdce (jen u vozidel bez vypínače pro airbagy spolujezdce).

- ◆ Pokud kontrolka -K75- po 4 vteřinách nezhasne, jedná se o závadu. Je nutné provést výpis z paměti závad ⇒ **01-5** strana 6. Po odstranění závady vymazat paměť závad ⇒ **01-5** strana 7.
- ◆ Pokud kontrolka -K75- trvale bliká, není řídicí jednotka airbagu -J234- nakódovaná. Je nutné řídicí jednotku airbagu -J234- nakódovat ⇒ **01-5** strana 8.

Před započítím hledání závady je nutno provést vlastní diagnostiku a výpis z paměti závad pomocí diagnostického přístroje -V.A.G 1552-, -V.A.G 1551- nebo -VAS 5051-.

Během průběhu zkoušek a montážních prací mohou být uloženy závady do jiných ŘJ (např. rozpojení svorkovnic), proto je nutné provést výpis a vymazání paměti závad všech ŘJ.

K tomu je nutné:

- Zadat adresu 00 „Automatický test“. Diagnostický přístroj -V.A.G 1552- zkontroluje paměť závad všech systémů vozidla.
- Odpoví-li příslušná ŘJ svoji identifikací, bude na displeji zobrazen počet a druh zobrazených chyb nebo „Nezjištěna žádná závada“.
- Případné závady odstranit a vymazat paměť závad.

Po ukončení testu se na displeji zobrazí:

▶ Test systému vozidla Zadejte adresu XX	HELP
---	------

i Upozornění

- ♦ Následující popis se vztahuje na diagnostický přístroj -V.A.G 1552- s použitím programové karty -6.0- (a vyšší verze).
- ♦ Použití přístroje -VAS 5051- nebo -V.A.G 1551- s použitím programové karty -9.0- (a vyšší verze) je obdobné s ohledem na specifické odlišnosti (např. jiné zobrazení displeje, možné použití tiskárny).

! Výstraha!

Provádět pouze pohledovou kontrolu vodičů!
Neprovádět žádná měření průchodnosti vodičů nebo jiná měření v obvodech odpálení!
Kontrolu vodičů provádět pouze při vypnutém zapalování!

Připojení diagnostického přístroje -V.A.G 1552- a zadání adresy „Airbag“

Potřebné speciální nářadí, kontrolní a měřicí přístroje a pomocné prostředky

- ♦ Diagnostický přístroj -V.A.G 1552-
- ♦ Diagnostické vedení -V.A.G 1551/3, 3A, 3B nebo 3C-

Kontrolní předpoklady vlastní diagnostiky

- Všechny pojistky jsou podle elektrického schéma v pořádku
- Minimální napětí akumulátoru 9,0 V

Pracovní postup

- Odklopit odkládací kapsu -1- pod ovládacím panelem osvětlení -šipka-
- Připojit diagnostický přístroj -V.A.G 1552- s příslušným vedením do diagnostické svorkovnice.
- Zapnout zapalování.

Zobrazení na displeji:

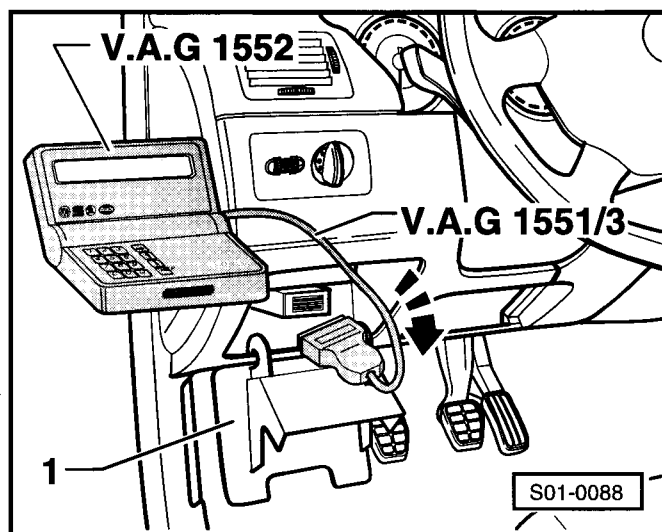

Test systému vozidla
 Zadejte adresu XX HELP

i Upozornění

Pokud se na displeji nic nezobrazí => Návod k obsluze diagnostického přístroje.

- Zadat adresu 15 „Airbag“.

Zobrazení na displeji:

Test systému vozidla Q
 15 Airbag

- Potvrdit zadání tlačítkem **Q**.

Zobrazení na displeji:

Test systému vozidla
 Tester vysílá adresu 15

Upozornění

- ♦ Jestliže nastane porucha v navázání komunikace mezi diagnostickým přístrojem -V.A.G 1552- a řídicí jednotkou, zobrazí se na displeji jedno ze čtyř následujících hlášení.
- ♦ Stisknutím tlačítka **HELP** budou zobrazeny možné zdroje závad.

Zobrazení na displeji:

Zobrazení na displeji:

Zobrazení na displeji:

Zobrazení na displeji:

▶	Test systému vozidla Řídicí jednotka neodpovídá	HELP
▶	Test systému vozidla Vedení K nepřepína na plus	HELP
▶	Test systému vozidla Žadný signal z RJ	→
▶	Test systému vozidla Zavada v navazani komunikace	→

Upozornění

- ♦ Možnými příčinami předchozích hlášení mohou být:
- ♦ Poruchy na začátku resp. během programu (vnější zdroje poruch).
- ♦ Poruchy ve vedení k diagnostickému přístroji, poruchy diagnostického přístroje nebo závady v komunikačním vedení vozidla.
- ♦ Vážné závady v příslušném systému vozidla, např. zničená řídicí jednotka.
- ♦ Je nutné nejprve zkontrolovat připojení diagnostického přístroje -V.A.G 1552-, dále komunikační vedení a příslušný systém vozidla ⇒ Elektrická schémata, hledání závad a montážní místa.

– Po odstranění příčiny závady znovu zadat adresu 15 pro funkci „Airbag“ a potvrdit tlačítkem **Q**.

Zobrazení na displeji po zadání adresy 15 „Airbag“, např.:

– Stisknout tlačítko **→**.

Zobrazení na displeji:

▶	6Q0909605 H 02 AIRBAG VW5 0003 → Kodovani 12338 WSC XXXXX
▶	Test systému vozidla HELP Zvolte funkci XX

Přehled volitelných funkcí

Funkce	strana
01 - Dotaz na verzi řídicí jednotky	⇒ 01-5 strana 5
02 - Výzva k výpisu paměti závad	⇒ 01-5 strana 6
03 - Diagnostika akčních členů	⇒ 01-5 strana 6
05 - Mazání paměti závad	⇒ 01-5 strana 7
06 - Ukončení výstupu	⇒ 01-5 strana 8
07 - Kódování řídicí jednotky	⇒ 01-5 strana 8
08 - Načtení bloku naměřených hodnot	⇒ Kap. 01-06
10 - Přizpůsobení	⇒ Kap. 01-07

Dotaz na verzi řídicí jednotky

– Připojit diagnostický přístroj -V.A.G 1552- a zadat adresu 15 „Airbag“.

Zobrazení na displeji:

– Zadat funkci 01 a potvrdit tlačítkem **Q**.

Zobrazení na displeji např.:

- ◆ 6Q0909605 H = číslo dílu řídicí jednotky ⇒ **01-5** strana 5, Přehled řídicích jednotek systému airbag
 - ◆ 02 = verze kódování výbavy vozu
 - ◆ AIRBAG VW5 = označení systému
 - ◆ 0003 = hardware (verze)
 - ◆ Kódování 12338 = verze kódu
 - ◆ WSC XXXXX = kód opravy
- Stisknout tlačítko **→** a ukončit výstup ⇒ **01-5** strana 8.

► Test systému vozidla HELP
Zvolte funkci XX

► 6Q0909605 H 02 AIRBAG VW5 0003 →
Kódování 12338 WSC XXXXX

Přehled řídicích jednotek systému airbag

Popis výbavy vozu	Číslo dílu ¹⁾	Verze kódování výbavy vozu
airbag řidiče předepínače bezp. pásů (elektricky odpalované) boční airbagy	6Q0 909 605 H ²⁾	01
	6Q0 909 605 H ³⁾	07
	1C0 909 605 H ⁴⁾	07
	1C0 909 605 K ⁵⁾	04
airbag řidiče a spolujezdce předepínače bezp. pásů (elektricky odpalované) boční airbagy	6Q0 909 605 H ²⁾	02
	6Q0 909 605 H ³⁾	08
	1C0 909 605 H ⁴⁾	08
	1C0 909 605 K ⁵⁾	05
airbag řidiče předepínače bezp. pásů (elektricky odpalované)	6Q0 909 605 H ²⁾	03
	6Q0 909 605 H ³⁾	09
	1C0 909 605 H ⁴⁾	09
	1C0 909 605 K ⁵⁾	06
airbag řidiče a spolujezdce předepínače bezp. pásů (elektricky odpalované)	6Q0 909 605 H ²⁾	04
	6Q0 909 605 H ³⁾	0A
	1C0 909 605 H ⁴⁾	0A
	1C0 909 605 K ⁵⁾	07
airbag řidiče předepínače bezp. pásů (mechanicky odpalované)	6Q0 909 601 C ³⁾	01
	1C0 909 601 C ⁴⁾	01
	1C0 909 601 A ⁵⁾	0T
airbag řidiče a spolujezdce předepínače bezp. pásů (mechanicky odpalované)	6Q0 909 601 C ³⁾	02
	1C0 909 601 C ⁴⁾	02
	1C0 909 601 A ⁵⁾	11
snímače nárazu bočního airbagu	6Q0 909 606	08

Popis výbavy vozu	Číslo dílu ¹⁾	Verze kódování výbavy vozu
airbag řidiče a spolujezdce předepínače bezp. pásů (mechanicky odpalované) vypínač airbagů spolujezdce	1C0 909 601 A ⁵⁾	0S
airbag řidiče a spolujezdce předepínače bezp. pásů (elektricky odpalované) boční airbagy vypínač airbagů spolujezdce	1C0 909 605 K ⁵⁾	01
airbag řidiče a spolujezdce předepínače bezp. pásů (elektricky odpalované) vypínač airbagů spolujezdce	1C0 909 605 K ⁵⁾	02

1) Aktuální verze řídicích jednotek ⇒ Katalog náhradních dílů

2) Platí pro vozy > 11.00

3) Platí pro vozy 12.00 > 02.01

4) Platí pro vozy 03.01 > 07.02

5) Platí pro vozy 08.02 >

Výzva k výpisu paměti závad

– Připojit diagnostický přístroj -V.A.G 1552- a zadat adresu 15 „Airbag“ ⇒ **01-5** strana 3.

Zobrazení na displeji:

▶ Test systému vozidla HELP
Zvolte funkci XX

– Zadat funkci 02 a potvrdit tlačítkem .

Na displeji se zobrazí počet závad uložených v paměti.

▶ X Zjistena chyba →

Uložené chyby se zobrazí postupně po stlačení .

– Chyby odstranit podle tabulky závad ⇒ Kap. 01-6.



Upozornění

♦ Pokud se na displeji zobrazí něco jiného ⇒ Návod k obsluze diagnostického přístroje.

♦ Pokud byla zjištěna chyba:

♦ 1. Chybu odstranit

♦ 2. Vymazat paměť závad (funkce 05)

♦ 3. Provést znovu výpis paměti závad (funkce 02)

Při zobrazení na displeji „Nezjištěna žádná závada“ není v paměti závad zaznamenána žádná závada.

▶ Nezjistena zadna zavada! →

– Stisknout tlačítko .

Zobrazení na displeji:

▶ Test systému vozidla HELP
Zvolte funkci XX

– Ukončit výstup ⇒ **01-5** strana 8.

– Vypnout zapalování a odpojit diagnostický přístroj.

Diagnostika akčních členů

Při diagnostice akčních členů systému airbag bude přezkoušena funkce „Havarijní data“.

Po odpálení modulů airbagů nebo předepínačů pásů vyšle řídicí jednotka airbagu signál do centrální řídicí jednotky. Po odpálení modulu airbagu dojde k:

- ◆ odemčení všech dveří
- ◆ zapnutí vnitřního osvětlení
- ◆ zapnutí varovných blikačů
- ◆ odpojení palivového čerpadla

Pro provedení diagnostiky akčních členů musí být splněny následující podmínky:

- vozidlo uzamčeno
- přepínač vnitřního osvětlení v poloze pro dveřní spínač
- varovné blikače vypnuty
- motor nastartován

Zobrazení na displeji:

- Zadat funkci 03.
- Potvrdit zadání tlačítkem **Q**.

Zobrazení na displeji:

- Potvrdit zadání tlačítkem **Q**.

Zobrazení na displeji:

Řídicí jednotka airbagu -J234- vyšle „Signál nehody“ do centrální řídicí jednotky. Po vyslání signálu:

- motor zhasne
- centrální zamykání odemkne všechny dveře
- vnitřní osvětlení se rozsvítí
- zapnou se varovné blikače

Zobrazení na displeji:

- Stisknout tlačítko **→** a ukončit výstup ⇒ **01-5** strana 8.
- Po ukončení „Diagnostiky akčních členů“ zadat adresu 00 „Automatický test“ a provést výpis a vymazání paměti závad všech ŘJ (z důvodu možného uložení závad v průběhu zkoušek).

▶ Test systému vozidla HELP
Zvolte funkci XX

▶ Test systému vozidla Q
03 Diagnostika akčních členů

▶ Diagnostika akčních členů →
Signal nehody

▶ Diagnostika akčních členů →
KONEC

Mazání paměti závad

Podmínky:

- Chyba byla odstraněna.
- Byl proveden výpis paměti závad ⇒ **01-5** strana 6.

Zobrazení na displeji:

- Zadat funkci 05.

Zobrazení na displeji:

- Potvrdit tlačítkem **Q**.

▶ Test systému vozidla →
Zvolte funkci XX

▶ Test systému vozidla Q
05 Mazání chybové paměti

Zobrazení na displeji:

- Stisknout tlačítko  a ukončit výstup ⇒ **01-5** strana 8.

▶ Test systému vozidla
Chybova pamet vymazana →

Upozornění

- ♦ Pokud se na displeji zobrazí následující text, je postup kontroly nesprávný.
- ♦ Dodržet správný postup kontroly: Nejdříve provést výpis paměti závad, a potom ji vymazat.

▶ Pozor !
Nebyl dotaz na chybovou pamet →

Ukončení výstupu

Zobrazení na displeji:

- Zadat funkci 06.

▶ Test systému vozidla
Zvolte funkci XX

Zobrazení na displeji:

- Potvrdit zadání tlačítkem .

▶ Test systému vozidla
06 Ukonceni vystupu Q

Zobrazení na displeji:

- Vypnout zapalování.
- Rozpojit svorkovnici diagnostického přístroje -V.A.G 1552-.

▶ Test systému vozidla
Zadejte adresu XX HELP

Kódování řídicí jednotky airbagu

Upozornění

Kódování je nutné provést při výměně řídicí jednotky airbagu.

Podmínky:

- Kontrolka airbagu -K75- trvale bliká.
- Řídicí jednotka airbagu -J234- byla vyměněna.

Zobrazení na displeji:

- Zadat funkci 07.

▶ Test systému vozidla
Zvolte funkci XX HELP

Zobrazení na displeji:

- Potvrdit tlačítkem .

▶ Test systému vozidla
Kodovani ridici jednotky Q

Zobrazení na displeji:

- Zadat kód podle tabulky a potvrdit tlačítkem .

▶ Kodovani ridici jednotky
Zadejte kodove cislo XXXXX (0-32767)

Popis výbavy vozu	Číslo dílu	Kód řídicí jednotky
airbag řidiče	6Q0 909 605 H 01 ¹⁾	12337
předepínače bezp. pásů (el. odpalované)	6Q0 909 605 H 07 ²⁾	12343
boční airbagy	1C0 909 605 H 07 ³⁾	12343
	1C0 909 605 K 04 ⁴⁾	12340

Popis výbavy vozu	Číslo dílu	Kód řídicí jednotky
airbag řidiče a spolujezdce předepínače bezp. pásů (el. odpalované) boční airbagy	6Q0 909 605 H 02 ¹⁾	12338
	6Q0 909 605 H 08 ²⁾	12344
	1C0 909 605 H 08 ³⁾	12344
	1C0 909 605 K 05 ⁴⁾	12341
airbag řidiče předepínače bezp. pásů (el. odpalované)	6Q0 909 605 H 03 ¹⁾	12339
	6Q0 909 605 H 09 ²⁾	12345
	1C0 909 605 H 09 ³⁾	12345
	1C0 909 605 K 06 ⁴⁾	12342
airbag řidiče a spolujezdce předepínače bezp. pásů (el. odpalované)	6Q0 909 605 H 04 ¹⁾	12340
	6Q0 909 605 H 0A ²⁾	12353
	1C0 909 605 H 0A ³⁾	12353
	1C0 909 605 K 07 ⁴⁾	12343
airbag řidiče předepínače bezp. pásů (mech. odpalované)	6Q0 909 601 C 01 ²⁾	12337
	1C0 909 601 C 01 ³⁾	12337
	1C0 909 601 A 0T ⁴⁾	12372
airbag řidiče a spolujezdce předepínače bezp. pásů (mech. odpalované)	6Q0 909 601 C 02 ²⁾	12338
	1C0 909 601 C 02 ³⁾	12338
	1C0 909 601 A 11 ⁴⁾	12593
airbag řidiče a spolujezdce předepínače bezp. pásů (mechanicky odpalované) vypínač airbagů spolujezdce	1C0 909 601 A 0S ⁴⁾	12371
airbag řidiče a spolujezdce předepínače bezp. pásů (elektricky odpalované) boční airbagy vypínač airbagů spolujezdce	1C0 909 605 K 01 ⁴⁾	12337
airbag řidiče a spolujezdce předepínače bezp. pásů (elektricky odpalované) vypínač airbagů spolujezdce	1C0 909 605 K 02 ⁴⁾	12338

- 1) Platí pro vozy > 11.00
- 2) Platí pro vozy 12.00 > 02.01
- 3) Platí pro vozy 03.01 > 07.02
- 4) Platí pro vozy 08.02 >

– Pokud se zobrazí na displeji následující text, je kódování správné:

6Q0909605 H 02 AIRBAG VW5 0003 →
Kodovani 12338 WSC XXXXX

Zobrazí se identifikační číslo řídicí jednotky, kód řídicí jednotky a kód opravy.

– Stisknout tlačítko .

Zobrazení na displeji:

Test systému vozidla	HELP
Zvolte funkci XX	

– Ukončit výstup ⇒ **01-5** strana 8.

– Pokud se zobrazí na displeji po zadání kódu následující text, je kódování nesprávné:

Chyba	→
Kodovani XXXXX neakceptovano	

V tomto případě není řídicí jednotka pro příslušné vozidlo naprogramovaná potřebnými daty. Je třeba ověřit, zda byla použita správná jednotka (číslo dílu, písmenný kód) a zda bylo zadáno správné číslo kódu.

- Opakovat postup kódování.

Pokud se řídicí jednotka nenechá kódovat (správné číslo dílu, správný kód), je řídicí jednotka vadná.

- Vyměnit řídicí jednotku za nový originální díl a zopakovat postup kódování.

01-6 Vlastní diagnostika systému airbag II



Výstraha!

Kontrolu vodičů a svorkovnic na správné a pevné usazení a případné rozpojování svorkovnic je možné provádět pouze při vypnutém zapalování!

Před rozpojením svorkovnic airbagu je nutné, aby se pracovník „elektrostaticky vybil“!

Neprovádět žádná měření průchodnosti vodičů nebo jiná měření v obvodech odpálení při připojených modulech airbagu a předepínačích pásů! Provádět pouze pohledovou kontrolu vodičů!

Neprovádět žádná měření průchodnosti vodičů nebo jiná měření v přípojovacích svorkovnicích modulů airbagů nebo předepínačů pásů!

Pro odstranění závady, resp. určení druhu závady, je nutné před odpojením a opětovným připojením svorkovnic modulů airbagu vždy ukončit vlastní diagnostiku, a poté ji znovu zavést!

Je dovoleno pouze zablokování airbagů spolujezdce ⇒ Kap. 01-7. Zablokování ostatních modulů airbagů a předepínačů bezpečnostních pásů může být provedeno ve zvláštních případech a pouze po vydání písemného povolení útvaru PST (Česká republika) nebo importéra.

Kontrolu vodičů elektrického svazku systému airbag na zkrat nebo přerušení provádět pouze při odpojených svorkovnicích modulu airbagu nebo předepínače pásu a řídicí jednotky airbagu při vypnutém zapalování a odpojeném akumulátoru!

Dodržovat bezpečnostní předpisy pro práci s předepínači pásů při demontáži a montáži bezpečnostních pásů ⇒ Kap. 69-1!

Dodržovat bezpečnostní předpisy pro práci s moduly airbagu při demontáži a montáži modulů airbagů ⇒ Kap. 69-3!

Při odpojení a následném připojení kostrícího kabelu akumulátoru je nutné provést některé dodatečné práce ⇒ Elektrická zařízení; opr. sk. 27

Potřebné speciální nářadí, kontrolní a měřicí přístroje a pomocné prostředky

- ◆ Diagnostický přístroj -V.A.G 1552-
- ◆ Diagnostické vedení -V.A.G 1551/3, 3A, 3B, nebo 3C-
- ◆ Multimetr např. -V.A.G 1715-
- ◆ Zkušební box -VAS 5056- s adaptačním vedením

Tabulka chybových hlášení

Upozornění

- ♦ V tabulce jsou uvedeny všechny závady, které řidičí jednotka -J234- rozpoznává a které diagnostický přístroj -V.A.G 1552- zobrazuje systémem 5-místných čísel.
- ♦ Kód SAE, který se může zobrazit vpravo vedle čísla závady (např. 4214), nebrat v úvahu.
- ♦ Objeví-li se na displeji diagnostického přístroje „Info v literatuře“, je nutno vyhledat příslušný text v tabulkách závad dle kódu příslušné závady.
- ♦ Po provedené opravě je nutno pokaždé znovu pomocí diagnostického přístroje -V.A.G 1552- provést výpis paměti závad a paměť vymazat.
- ♦ Jestliže jsou konstrukční díly označeny jako vadné: Zkontrolovat nejprve všechny přívodní vodiče, svorkovnice k těmto dílům a ukostření systému podle schéma zapojení. Teprve když se ani zde nezjistí žádná závada, díl vyměnit. To platí zejména, je-li závada vykazována jako sporadická (SP).

Displej -V.A.G 1552-		Možná příčina závady	Odstranění závady
00000 Nezjistena zadná závada		Pokud se po provedené opravě zobrazí na displeji „Nezjištěna žádná závada“, je vlastní diagnostika ukončena.	
00532 Napájecí napeti	signal prilis velky	<ul style="list-style-type: none"> ♦ chybné napájecí napětí • napájecí napětí musí být v rozmezí 7,8...21,1 V ♦ vadný regulátor napětí nebo alternátor 	<ul style="list-style-type: none"> – zkontrolovat vodiče, svorkovnice a pojistky podle elektrického schéma ⇒ Elektrická schémata, hledání závad a montážní místa – zkontrolovat napájecí napětí – zkontrolovat regulátor napětí nebo alternátor ⇒ Elektrická zařízení; opr. sk. 27
	signal prilis maly	<ul style="list-style-type: none"> ♦ akumulátor vybitý nebo vadný ♦ vadný regulátor napětí nebo alternátor 	<ul style="list-style-type: none"> – nabít nebo vyměnit akumulátor – zkontrolovat regulátor napětí nebo alternátor ⇒ Elektrická zařízení; opr. sk. 27
00588 Spousteč airbagu (řidič) -N95-	zkrat na plus	♦ vadné vodiče nebo svorkovnice	<ul style="list-style-type: none"> – zkontrolovat vodiče, svorkovnice a pojistky podle elektrického schéma ⇒ Elektrická schémata, hledání závad a montážní místa
	zkrat na kostru		
	hodnota odporu prilis velka	♦ vadný spouštěč airbagu řidiče -N95-	<ul style="list-style-type: none"> – vyměnit modul airbagu na straně řidiče – načíst blok naměřených hodnot ⇒ 01-6 strana 5
	hodnota odporu prilis mala		
00589 Spousteč 1 airbagu (spolujezdce) -N131-	zkrat na plus	♦ vadné vodiče nebo svorkovnice	<ul style="list-style-type: none"> – zkontrolovat vodiče, svorkovnice a pojistky podle elektrického schéma ⇒ Elektrická schémata, hledání závad a montážní místa
	zkrat na kostru		
	hodnota odporu prilis velka	♦ vadný spouštěč airbagu spolujezdce	<ul style="list-style-type: none"> – vyměnit modul airbagu na straně spolujezdce – načíst blok naměřených hodnot ⇒ 01-6 strana 5
	hodnota odporu prilis mala		

Displej -V.A.G 1552-		Možná příčina závady	Odstranění závady
00594 Spousteč obvodů airbagu	zkrat	♦ vadné vodiče nebo svorkovnice	<ul style="list-style-type: none"> – zkontrolovat vodiče, svorkovnice a pojistky podle elektrického schéma ⇒ Elektrická schémata, hledání závad a montážní místa – načíst blok naměřených hodnot ⇒ 01-6 strana 5
00595 Udaje o nehodě uloženy v paměti		♦ odpálení modulů airbagu a předepínačů pásů	<ul style="list-style-type: none"> – vymazat paměť závad – vyměnit řídicí jednotku airbagu -J234- – vyměnit modul jednotky airbagu a všechny poškozené díly
00654 Spousteč nap. bezp. pásu (řidič) -N153- ¹⁾	zkrat na plus	♦ vadné vodiče nebo svorkovnice	<ul style="list-style-type: none"> – načíst blok naměřených hodnot ⇒ 01-6 strana 5 – zkontrolovat vodiče, svorkovnice a pojistky podle elektrického schéma ⇒ Elektrická schémata, hledání závad a montážní místa
	zkrat na kostru		
	hodnota odporu prilis velka	♦ vadný předepínač bezp. pásu na straně řidiče -N153-	<ul style="list-style-type: none"> – vyměnit bezpečnostní pás řidiče s předepínačem
	hodnota odporu prilis mala		
00655 Spousteč nap. bezp. pásu (spolujezdce) -N154- ¹⁾	zkrat na plus	♦ vadné vodiče nebo svorkovnice	<ul style="list-style-type: none"> – načíst blok naměřených hodnot ⇒ 01-6 strana 5 – zkontrolovat vodiče, svorkovnice a pojistky podle elektrického schéma ⇒ Elektrická schémata, hledání závad a montážní místa
	zkrat na kostru		
	hodnota odporu prilis velka	♦ vadný předepínač bezp. pásu spolujezdce -N154-	<ul style="list-style-type: none"> – vyměnit bezpečnostní pás spolujezdce s předepínačem
	hodnota odporu prilis mala		
01025 Vadné buzení kontrolky závad		♦ vadná kontrolka závad	<ul style="list-style-type: none"> – vyměnit panel přístrojů ⇒ Elektrická zařízení; opr. sk. 90 – zkontrolovat vodiče, svorkovnice a pojistky podle elektrického schéma ⇒ Elektrická schémata, hledání závad a montážní místa
		♦ vadné vodiče nebo svorkovnice	
01044 Řídicí jednotka chybně kodována		♦ vadná řídicí jednotka airbagu -J234-	<ul style="list-style-type: none"> – nakódovat řídicí jednotku ⇒ Kap. 01-5
		♦ chybějící nebo nesprávné kódování RJ airbagu -J234-	
01217 Roznětka bočního airbagu řidiče -N199-	zkrat na plus	♦ vadné vodiče nebo svorkovnice	<ul style="list-style-type: none"> – zkontrolovat vodiče, svorkovnice a pojistky podle elektrického schéma ⇒ Elektrická schémata, hledání závad a montážní místa
	zkrat na kostru		
	hodnota odporu prilis velka	♦ vadná roznětka bočního airbagu řidiče -N199-	<ul style="list-style-type: none"> – vyměnit modul bočního airbagu řidiče – načíst blok naměřených hodnot ⇒ 01-6 strana 5
	hodnota odporu prilis mala		

Displej -V.A.G 1552-		Možná příčina závady	Odstranění závady
01218 Roznetka bocního airbagu SJ -N200-	zkrat na plus	♦ vadné vodiče nebo svorkovnice	– zkontrolovat vodiče, svorkovnice a pojistky podle elektrického schéma ⇒ Elektrická schémata, hledání závad a montážní místa
	zkrat na kostru		
	hodnota odporu příliš velká		
	hodnota odporu příliš malá		
01221 Snímač nárazu bočního airbagu řid. -G179-	nedefinovaný stav spinace	♦ vadné vodiče nebo svorkovnice	– zkontrolovat vodiče, svorkovnice a pojistky podle elektrického schéma ⇒ Elektrická schémata, hledání závad a montážní místa
	nesmyslný signál		
	zkrat na plus		
	zkrat na kostru		
	vadný		
001222 Snímač nárazu bočního airbagu SJ -G180-	nedefinovaný stav spinace	♦ vadné vodiče nebo svorkovnice	– zkontrolovat vodiče, svorkovnice a pojistky podle elektrického schéma ⇒ Elektrická schémata, hledání závad a montážní místa
	nesmyslný signál		
	zkrat na plus		
	zkrat na kostru		
	vadný		
01224 Řídicí jednotka nepasuje k vozidlu		♦ použita nesprávná jednotka	– namontovat odpovídající řídicí jednotku dle katalogu náhradních dílů
01226 Data o nárazu boc. airbagu řidiče uloženy		♦ odpálení bočního modulu airbagu na straně řidiče	– vymazat paměť závad ²⁾ – vyměnit modul jednotky airbagu a všechny poškozené díly – vyměnit ŘJ ³⁾
01227 Data o nárazu boc. airbagu SJ uloženy		♦ odpálení bočního modulu airbagu na straně spolujezdce	– vymazat paměť závad ²⁾ – vyměnit modul jednotky airbagu a všechny poškozené díly – vyměnit ŘJ ³⁾
01228 Spinac vypnutí airbagu spolujezdce -E224-	prerušeni	♦ vadné vodiče nebo svorkovnice	– zkontrolovat vodiče, svorkovnice a pojistky podle elektrického schéma ⇒ Elektrická schémata, hledání závad a montážní místa
	zkrat		
	nedefinovaný stav spinace		
01280 Airbag na straně spolujezdce VYP		♦ airbag na straně spolujezdce deaktivován	– zablokování a aktivace modulů airbagu ⇒ Kap. 01-07
01281 Airbag na straně řidiče VYP		♦ airbag na straně řidiče deaktivován	– zablokování a aktivace modulů airbagu ⇒ Kap. 01-07

Displej -V.A.G 1552-		Možná příčina závady	Odstranění závady
01284 Bocni airbag na strane ridice VYP		♦ boční airbag na straně řidiče deaktivován	– zablokování a aktivace modulů airbagu ⇒ Kap. 01-07
01285 Bocni airbag na strane spolujezdce VYP		♦ boční airbag na straně spolujezdce deaktivován	– zablokování a aktivace modulů airbagu ⇒ Kap. 01-07
01286 Napinac pasu na strane ridice VYP		♦ předepínač pásu na straně řidiče deaktivován	– zablokování a aktivace modulů airbagu ⇒ Kap. 01-07
01287 Napinac pasu na strane spolujezdce VYP		♦ předepínač pásu na straně spolujezdce deaktivován	– zablokování a aktivace modulů airbagu ⇒ Kap. 01-07
01299 Diagnosticke rozhrani datove sbernice -J533-	bez komunikace	♦ závada v datových vedeních CAN-Bus ♦ nesprávná nebo vadná centrální řídicí jednotka vozu -J519-	– zkontrolovat datová vedení CAN-Bus ⇒ Elektrická zařízení; opr. sk. 90 – přečíst paměť závad gateway ⇒ Elektrická zařízení; opr. sk. 90
	zadne nebo chybyne nastaveni		
01312 Datova sbernice hnaciho systemu	vadny	♦ vadné vodiče nebo svorkovnice ♦ vadné ŘJ využívající CAN-Bus	– zkontrolovat vodiče, svorkovnice a pojistky podle elektrického schéma ⇒ Elektrická schémata, hledání závad a montážní místa
01317 RJ ve sdruzených pristrojích -J258-	bez komunikace	♦ vadné vodiče nebo svorkovnice	– zkontrolovat vodiče, svorkovnice a pojistky podle elektrického schéma ⇒ Elektrická schémata, hledání závad a montážní místa
01578 Kontrolka vypnutého airbagu spoluj. -K145-	preruseni	♦ vadné vodiče nebo svorkovnice	– zkontrolovat vodiče, svorkovnice a pojistky podle elektrického schéma ⇒ Elektrická schémata, hledání závad a montážní místa
	zkrat na plus		
65535 Vadna ridici jednotka		♦ vadná řídicí jednotka	– vyměnit řídicí jednotku

1) Platí pouze pro vozy s elektronicky ovládanými předepínači pásů.

2) Paměť závad vymazat (ŘJ lze znovu použít maximálně 3x).

3) Nelze-li již paměť závad vymazat (kontrolka -K75- trvale bliká).

Načtení bloku naměřených hodnot

Blok naměřených hodnot je rozdělen do 10 zobrazovaných skupin. Každá zobrazovaná skupina je rozdělena do max. čtyř zobrazovaných polí.

Zobrazení na displeji:

– Zadat funkci 08.

Zobrazení na displeji:

– Potvrdit zadání tlačítkem **Q**.

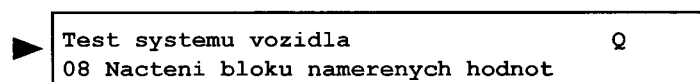
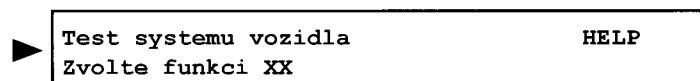

Zobrazení na displeji:

- Zvolit požadovanou skupinu bloku naměřených hodnot a potvrdit tlačítkem **Q**.

▶ Nacteni bloku namerenych hodnot **Q**
Zadejte cislo zobrazovane skupiny XXX

Zobrazení na displeji:

▶ Nacteni bloku namerenych hodnot **1 →**
1 2 3 4

Význam textu na displeji v jednotlivých zobrazovaných polích najdete v tabulce bloku naměřených hodnot ⇒ **01-6** strana 6.

Ukončení kontroly bloku naměřených hodnot:

- Stisknout tlačítko **C**.

Zobrazení na displeji:

▶ Test systemu vozidla **HELP**
Zvolte funkci XX

i Upozornění

- ♦ Po ukončení funkce „Načtení bloku naměřených hodnot“ provést výpis paměti závad ⇒ Kap. 01-05.
- ♦ Při poruše datové sběrnice pohonu (CAN- Bus) se na displeji místo „Načtení bloku naměřených hodnot“ zobrazí text „Řídicí jednotka neodpovídá“.

Tabulka bloku naměřených hodnot

Zobrazovaná skupina 001

Nacteni bloku namerenych hodnot 1 →				← Zobrazení na displeji		
text	text	text	text	← Zobrazované pole	Požadovaná hodnota	Vyhodnocení
1	2	3	4			
				Zapalovač předepínače bezp. pásu na straně spolujezdce -N154- ¹⁾	spravny	⇒ 01-6 strana 7
				Zapalovač předepínače bezp. pásu na straně řidiče -N153- ¹⁾	spravny	⇒ 01-6 strana 7
				Zapalovač čelního airbagu na straně spolujezdce -N131-	spravny	⇒ 01-6 strana 7
				Zapalovač čelního airbagu na straně řidiče -N95-	spravny	⇒ 01-6 strana 7

¹⁾ Platí pouze pro vozy s elektronicky ovládanými předepínači pásů.

Vyhodnocení zobrazované skupiny 001

Zobrazené pole	Označení	Zobrazení na displeji	Odstranění příčiny
1	Zapalovač čelního airbagu na straně řidiče -N95-	správný	Žádná závada.
		pril. malý	<ul style="list-style-type: none"> – Pohledová kontrola vodičů. – Provést kontrolu svorkovnic příslušného proudového okruhu na správné a pevné usazení a znovu zkontrolovat displej. Změní-li se obsah displeje na „správný“, vymazat paměť závad. – Odpojit svorkovnici zapalovače od airbagu. <p>Změní-li se zobrazení na displeji na „pril. velký“:</p> <ul style="list-style-type: none"> – Vyměnit modul airbagu. <p>Zůstane-li zobrazení na displeji „pril. malý“:</p> <ul style="list-style-type: none"> – Odpojit svorkovnici od vratného kroužku se spirálovým vodičem. <p>Změní-li se zobrazení na displeji na „pril. velký“:</p> <ul style="list-style-type: none"> – Vyměnit vratný kroužek se spirálovým vodičem. <p>Zůstane-li zobrazení na displeji „pril. malý“:</p> <ul style="list-style-type: none"> – Zkontrolovat vodiče elektrického svazku na zkrat nebo přerušení, příp. vyměnit kabelový svazek.
		pril. velký	<ul style="list-style-type: none"> – Odpojit svorkovnici zapalovače od airbagu. – Zastrčit svorkovnici zapalovače airbagu do svorkovnice zkušebního boxu -VAS 5056- ⇒ 01-6 strana 13. <p>Změní-li se zobrazení na displeji na „správný“:</p> <ul style="list-style-type: none"> – Vyměnit modul airbagu. <p>Zůstane-li zobrazení na displeji „pril. velký“:</p> <ul style="list-style-type: none"> – Odpojit svorkovnici vratného kroužku se spirálovým vodičem od kabelového svazku. – Připojit adaptační vedení zkušebního boxu -VAS 5056- na kabelový svazek zapalovacího proudového okruhu řidiče místo vratného kroužku se spirálovým vodičem ⇒ 01-6 strana 13. <p>Změní-li se zobrazení na displeji na „správný“:</p> <ul style="list-style-type: none"> – Vyměnit vratný kroužek se spirálovým vodičem. <p>Zůstane-li zobrazení na displeji „pril. velký“:</p> <ul style="list-style-type: none"> – Stisknout tlačítko na zkušebním boxu -VAS 5056-. <p>Zůstane-li zobrazení na displeji „pril. velký“:</p> <ul style="list-style-type: none"> – Zkontrolovat vodiče elektrického svazku na zkrat nebo přerušení, příp. vyměnit kabelový svazek.

Zobrazené pole	Označení	Zobrazení na displeji	Odstranění příčiny
2	Zapalovač čelního airbagu na straně spolujezdce -N131-	spravny	Žádná závada.
		pril. maly	<ul style="list-style-type: none"> – Pohledová kontrola vodičů. – Provést kontrolu svorkovnic příslušného proudového okruhu na správné a pevné usazení a znovu zkontrolovat displej. Změní-li se obsah displeje na „spravny“, vymazat paměť závad. – Odpojit svorkovnici modulu airbagu spolujezdce od kabelového svazku. <p>Změní-li se zobrazení na displeji na „pril. velky“ :</p> <ul style="list-style-type: none"> – Vyměnit modul airbagu spolujezdce. <p>Zůstane-li zobrazení na displeji „pril. maly“ :</p> <ul style="list-style-type: none"> – Zkontrolovat vodiče elektrického svazku na zkrat nebo přerušení, příp. vyměnit kabelový svazek.
		pril. velky	<ul style="list-style-type: none"> – Připojit zkušební box -VAS 5056- na kabelový svazek zapalovacího proudového okruhu spolujezdce ⇒ 01-6 strana 13. – Stisknout tlačítko na zkušebním boxu -VAS 5056-. <p>Změní-li se zobrazení na displeji na „pril. maly“:</p> <ul style="list-style-type: none"> – Vyměnit modul airbagu spolujezdce. <p>Zůstane-li zobrazení na displeji „pril. velky“:</p> <ul style="list-style-type: none"> – Zkontrolovat vodiče elektrického svazku na zkrat nebo přerušení, příp. vyměnit kabelový svazek.
3	Zapalovač předepínače bezp. pásu na straně řidiče -N153-	pril. velky pril. maly	<ul style="list-style-type: none"> – Pohledová kontrola vodičů. – Provést kontrolu svorkovnic příslušného proudového okruhu na správné a pevné usazení a znovu zkontrolovat displej. Změní-li se obsah displeje na „spravny“, vymazat paměť závad.
4	Zapalovač předepínače bezp. pásu na straně spolujezdce -N154-	pril. velky pril. maly	<ul style="list-style-type: none"> – Vyměnit předepínač pásů na straně řidiče, příp. spolujezdce. – Vyměnit poškozené moduly airbagu, příp. předepínače pásů.

Zobrazovaná skupina 003

Nactení bloku namerených hodnot 3 →				← Zobrazení na displeji		
text	text	text	text	← Zobrazované pole	Požadovaná hodnota	Vyhodnocení
1	2	3	4	Spínač bezp. pásů na straně spolujezdce ¹⁾	stisknut nestisknut ne namont.	Nebrat v úvahu
				Spínač bezp. pásů na straně řidiče ¹⁾	stisknut nestisknut ne namont.	Nebrat v úvahu
				Snímač obsazení sedadla spolujezdce ¹⁾	stisknut nestisknut ne namont.	Nebrat v úvahu
Napájení					správný	⇒ 01-6 strana 9

¹⁾ U vozů FABIA nepoužito.

Vyhodnocení zobrazované skupiny 003

Zobrazované pole	Označení	Zobrazení na displeji	Odstranění příčiny
1	Napájení	správný	Žádná závada.
		pril. malý pril. velký	<p>Napětí palubní sítě musí být v rozsahu 9... 16 V.</p> <ul style="list-style-type: none"> – Zkontrolovat napětí palubní sítě vozidla ⇒ Elektrická schémata, hledání závad a montážní místa. – Zkontrolovat alternátor ⇒ Elektrická zařízení; opr. sk. 27. – Zkontrolovat vodiče elektrického svazku na zkrat nebo přerušení, příp. vyměnit kabelový svazek ⇒ Elektrická schémata, hledání závad a montážní místa. – Provést kontrolu svorkovnic elektrického svazku na správné a pevné usazení ⇒ Elektrická schémata, hledání závad a montážní místa.

Zobrazovaná skupina 005

Nactení bloku namerených hodnot 5				→	← Zobrazení na displeji		
text	text	text	text				
1	2	3	4	← Zobrazené pole	Požadovaná hodnota	Vyhodnocení	
				Zapalovač zadního bočního airbagu na straně spolujezdce ¹⁾	správný pril. malý pril. velký ne namont.	Nebrat v úvahu	
				Zapalovač zadního bočního airbagu na straně řidiče ¹⁾	správný pril. malý pril. velký ne namont.	Nebrat v úvahu	
				Zapalovač bočního airbagu na straně spolujezdce -N200-	správný	⇒ 01-6 strana 10	
				Zapalovač bočního airbagu na straně řidiče -N199-	správný	⇒ 01-6 strana 10	

¹⁾ U vozů FABIA nepoužito.

Vyhodnocení zobrazované skupiny 005

Zobrazované pole	Označení	Zobrazení na displeji	Odstranění příčiny
1	Zapalovač bočního airbagu na straně řidiče -N199-	správný	Žádná závada.
		pril. malý pril. velký ne namont.	<ul style="list-style-type: none"> – Pohledová kontrola vodičů. – Provést kontrolu svorkovnic příslušného proudového okruhu na správné a pevné usazení a znovu zkontrolovat displej. Změní-li se obsah displeje na „správný“, vymazat paměť závad. – Vyměnit vadné vedení nebo svorkovnice. – Vyměnit vadný modul bočního airbagu řidiče.
2	Zapalovač bočního airbagu na straně spolujezdce -N200-	správný	Žádná závada.
		pril. malý pril. velký ne namont.	<ul style="list-style-type: none"> – Pohledová kontrola vodičů. – Provést kontrolu svorkovnic příslušného proudového okruhu na správné a pevné usazení a znovu zkontrolovat displej. Změní-li se obsah displeje na „správný“, vymazat paměť závad. – Vyměnit vadné vedení nebo svorkovnice. – Vyměnit vadný modul bočního airbagu spolujezdce.

Zobrazovaná skupina 010

Nactení bloku namerených hodnot 10				→ ← Zobrazení na displeji		
text	text	text		← Zobrazované pole	Požadovaná hodnota	Vyhodnocení
1	2	3	4			
			Vypínač pro airbagy spolujezdce - stav vypínače		zapnuto vypnuto	⇒ 01-6 strana 11
			Vypínač pro airbagy spolujezdce - odpojení bočního airbagu spolujezdce		zapnuto vypnuto	⇒ 01-6 strana 11
			Vypínač pro airbagy spolujezdce - odpojení čelního airbagu spolujezdce		zapnuto vypnuto	⇒ 01-6 strana 11

Vyhodnocení zobrazované skupiny 010

Zobrazované pole	Označení	Zobrazení na displeji	Odstranění příčiny
1	Vypínač pro airbagy spolujezdce - odpojení čelního airbagu spolujezdce	zapnuto vypnuto	Žádná závada.
		pril. malý pril. velký ne namont.	<ul style="list-style-type: none"> – Pohledová kontrola vodičů. – Provést kontrolu svorkovnic příslušného proudového okruhu na správné a pevné usazení a znovu zkontrolovat displej. Změní-li se obsah displeje na „zapnuto“ nebo „vypnuto“, vymazat paměť závad. <p>Nezmění-li se zobrazení na displeji:</p> <ul style="list-style-type: none"> – Vyměnit vadné vedení nebo svorkovnice. – Vyměnit vadný vypínač airbagů spolujezdce příp. modul čelního airbagu spolujezdce.

Zobrazené pole	Označení	Zobrazení na displeji	Odstranění příčiny
2	Vypínač pro airbagy spolujezdce - odpojení bočního airbagu spolujezdce	zapnuto vypnuto	Žádná závada.
		pril. malý pril. velký ne namont.	<ul style="list-style-type: none"> – Pohledová kontrola vodičů. – Provést kontrolu svorkovnic příslušného proudového okruhu na správné a pevné usazení a znovu zkontrolovat displej. Změní-li se obsah displeje na „zapnuto“ nebo „vypnuto“, vymazat paměť závad. <p>Nezmění-li se zobrazení na displeji:</p> <ul style="list-style-type: none"> – Vyměnit vadné vedení nebo svorkovnice. – Vyměnit vadný vypínač airbagů spolujezdce příp. modul bočního airbagu spolujezdce.
3	Vypínač pro airbagy spolujezdce - stav vypínače	zapnuto vypnuto	Žádná závada.
		pril. malý pril. velký ne namont.	<ul style="list-style-type: none"> – Pohledová kontrola vodičů. – Provést kontrolu svorkovnic příslušného proudového okruhu na správné a pevné usazení a znovu zkontrolovat displej. Změní-li se obsah displeje na „zapnuto“ nebo „vypnuto“, vymazat paměť závad. <p>Nezmění-li se zobrazení na displeji:</p> <ul style="list-style-type: none"> – Vyměnit vadné vedení nebo svorkovnice. – Vyměnit vadný vypínač pro airbagy spolujezdce.

Kontrola dílů zkušebním boxem -VAS 5056-

Zkušebním boxem -VAS 5056- s příslušným adaptačním vedením je možné testovat a kontrolovat jednotlivé komponenty systému airbag a zjistit, které jsou skutečně vadné.

Upozornění

- ♦ *Dodržovat bezpečnostní předpisy pro práci s moduly airbagu ⇒ 01-6 strana 1 a dále ⇒ Kap. 69-3.*
- ♦ *Kontrolu kabelového svazku a svorkovnic systému airbag je možné v současné době provádět i bez zkušebního boxu -VAS 5056-, v tom případě je nutné:*
- ♦ *Odpojit akumulátor. Při odpojení a následném připojení kostřičího kabelu akumulátoru je nutné provést některé dodatečné práce ⇒ Elektrická zařízení; opr. sk. 27.*
- ♦ *Odpojit příslušný modul airbagu nebo předepínače pásu.*
- ♦ *Odpojit kabelový svazek systému airbag od řídicí jednotky airbagu -J234-.*

- ◆ Provést kontrolu vedení na přerušení nebo zkrat, případnou závadu odstranit nebo vyměnit kabelový svazek.
- ◆ Není-li ve vedení žádná závada, vyměnit příslušný modul airbagu nebo předepínač pásu.
- ◆ Příčinou zobrazení na displeji „pril. maly“ může být špatně fungující „zkratovací můstek“ ve svorkovnici připojeného modulu airbagu.
- ◆ Příčinou zobrazení na displeji „pril. velky“ může být špatné konektorové spojení, např. „přechodový odpor“ ve svorkovnici připojeného modulu airbagu.

Připojení zkušebního boxu -VAS 5056- k čelnímu airbagu řidiče

- Demontovat čelní airbag řidiče ⇒ Kap. 69-3.
 - Demontovat spodní kryt obložení spínače na sloupku řízení ⇒ Kap. 70-1.
 - Připojit svorkovnici zapalovače modulu airbagu -1- do svorkovnice zkušebního boxu -VAS 5056-.
 - Odpojit svorkovnici od vratného kroužku se spirálovým vodičem.
 - Připojit svorkovnici -3- adaptačního vedení -4- zkušebního boxu -VAS 5056- na kabelový svazek zapalovacího proudového okruhu řidiče.
- 1 - Svorkovnice zapalovače airbagu řidiče ve svorkovnici zkušebního boxu -VAS 5056-
 - 2 - Tlačítko
 - 3 - Svorkovnice vratného kroužku se spirálovým vodičem
 - 4 - Adaptační vedení zkušebního boxu -VAS 5056-

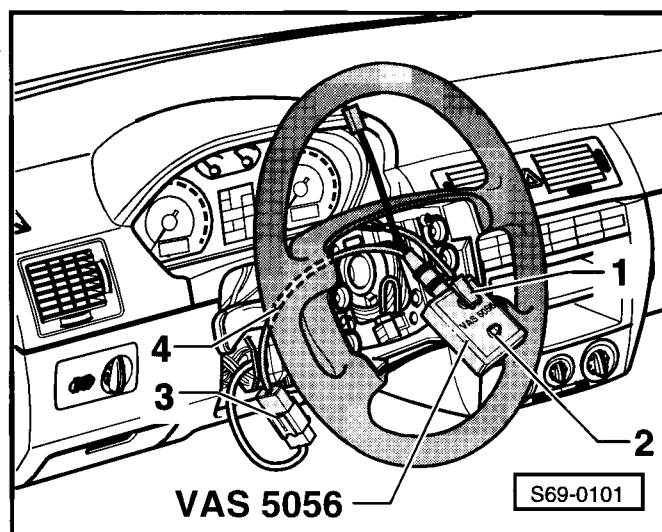

Připojení zkušebního boxu -VAS 5056- k čelnímu airbagu spolujezdce

- Demontovat odkládací schránku ⇒ Kap. 70-1.
- Odpojit svorkovnici modulu airbagu spolujezdce.
- Připojit svorkovnici -1- adaptačního vedení -4- zkušebního boxu -VAS 5056- na kabelový svazek zapalovacího proudového okruhu spolujezdce.

- 1 - Svorkovnice zapalovacího proudového okruhu spolujez-dce
- 2 - Tlačítko
- 3 - Zkušební box -VAS 5056-
- 4 - Adaptační vedení zkušebního boxu -VAS 5056-

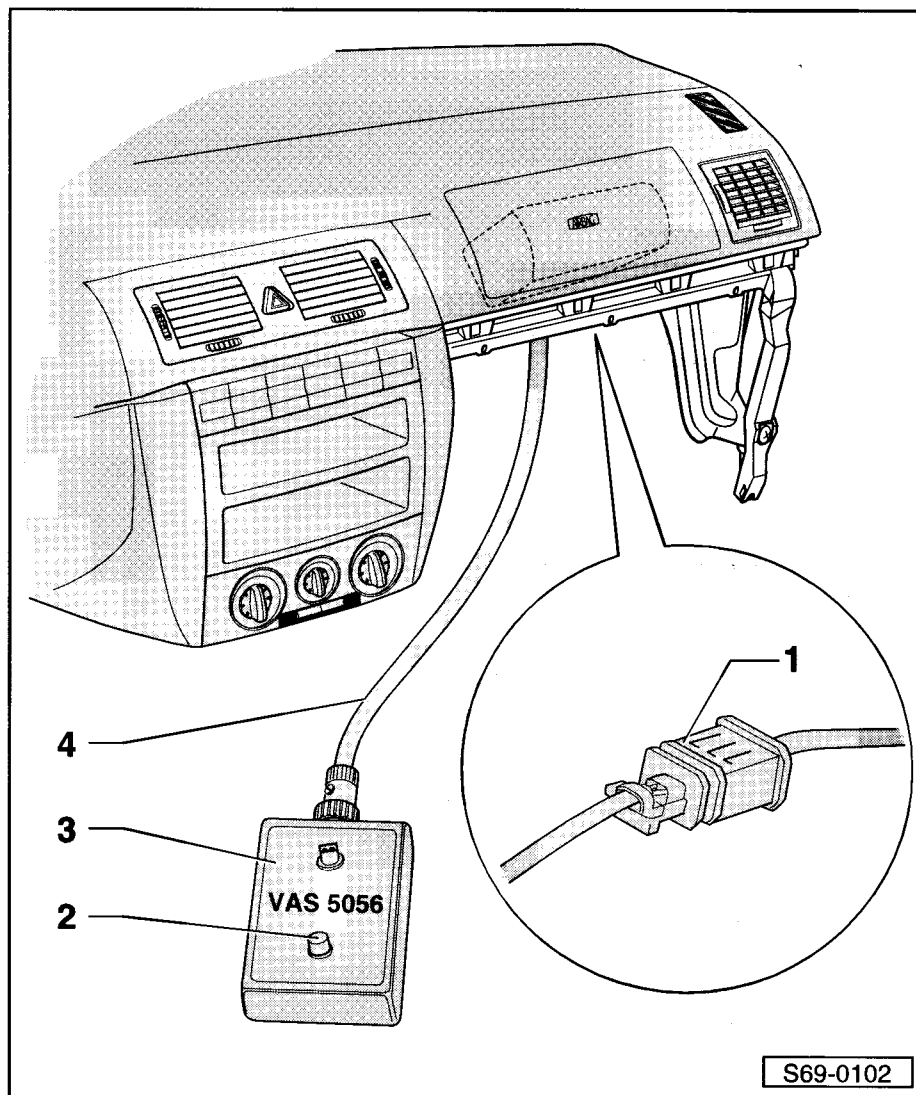

01-7 Zablokování a aktivace modulů airbagu (přizpůsobení)

Řídicí jednotka airbagu umožňuje zablokování (deaktivaci) všech modulů airbagu a předepínačů bezpečnostních pásů vozidla v případě, že jsou elektronicky ovládané.

Zablokování modulů airbagu spolujezdce ⇒ **01-7** strana 1.

Zablokování ostatních modulů airbagů a předepínačů bezpečnostních pásů může být provedeno ve zvláštních případech a pouze po vydání písemného povolení útvaru PST (Česká republika) nebo importéra.

Zablokování a aktivace modulů airbagu spolujezdce (přizpůsobení)

Pokud bude ve voze použita na sedadle spolujezdce dětská sedačka, ve které dítě sedí zády ke směru jízdy, musí být deaktivován modul čelního airbagu.

V případě, že to národní legislativa vyžaduje, je nutné odpojit i boční airbag.

V některých zemích vyžaduje legislativa zablokování čelního, příp. bočního airbagu u všech typů dětských sedaček na sedadle spolujezdce.

Jakmile se dětská sedačka přestane používat, měly by být airbagy spolujezdce opět aktivovány.



Výstraha!

Zablokování modulů airbagů spolujezdce musí vyhovovat zákonným ustanovením a předpisům dané země!

Dodržet zásady bezpečnosti práce při opravách systému airbag ⇒ Kap. 69-3!

Pro vozy bez vypínače airbagů

Zablokování se provádí diagnostickým přístrojem -V.A.G 1552- nebo -V.A.G 1551- nebo -VAS 5051-.

Po každém zablokování (vypnutí) a při každé aktivaci modulu airbagu spolujezdce musí být vyplněn „Registrační list pro systémy airbagu/předepínače pásů“. Originál dokladu založit v opravně, 1. kopii odeslat do servisních služeb ŠKODA (Česká republika) nebo importérovi k zaregistrování (ostatní země), 2. kopii předat zákazníkovi (založit do Servisní knížky).

Zablokování a aktivaci modulů airbagů spolujezdce je nutné zapsat i do Servisní knížky.

Po dobu zablokování modulů airbagů spolujezdce musejí být nalepeny předepsané samolepicí štítky na přístrojové desce v oblasti spolujezdce nad nápisem „AIRBAG“. Tyto štítky upozorňují na zablokování modulů airbagů spolujezdce.

Pro vozy s vypínačem airbagů

U vozidel MR 03 ► které jsou vybaveny vypínačem airbagů se vypnutí a zapnutí čelního příp. i bočního airbagu spolujezdce provádí vypínačem v odkládací schránce. Vypínač ovládá řidič klíčem vozidla pouze při vypnutém zapalování. Vypnutí čelního příp. i bočního airbagu spolujezdce (pokud je jím vozidlo vybaveno) je signalizováno kontrolním světlem umístěným ve střední části přístrojové desky.

Vypnutí airbagů vypínačem se nemusí registrovat, ani zapisovat do Servisní knížky.

Zablokování a aktivace modulů airbagů spolujezdce (pro vozy bez vypínače airbagů)

Zablokování se provádí diagnostickým přístrojem -V.A.G 1552- ve funkci 10 „Přízpusobeni“ pomocí kanálů:

Číslo kanálu	Přízpusobovaný okruh
01	Čelní airbag spolujezdce
03	Boční airbag spolujezdce

Po zablokování modulu airbagu spolujezdce se kontrolka -K75- po zapnutí zapalování nejdříve na 4 vteřiny rozsvítí a následně bliká asi 12 vteřin. Tímto je signalizováno, že některý odpalovací okruh je zablokován.

Po zablokování modulu airbagu se do paměti závad uloží závady o vypnutí modulů airbagů spolujezdce a po následném aktivování se závady z paměti závad automaticky vymažou.

Zablokování airbagů spolujezdce

Potřebné speciální nářadí, kontrolní a měřicí přístroje a pomocné prostředky

- ◆ čistič č.d. -D 009 401 04-
 - ◆ izolační páska
 - ◆ samolepící štítek „AIRBAG spolujezdce vypnutý“ S00.5800.31.xx
 - ◆ samolepící štítek „Boční AIRBAG spolujezdce vypnutý“ S00.5800.37.xx (jen pro Českou republiku)
- Připojit diagnostický přístroj a zadat adresu 15 „Airbag“ ⇒ Kap. 01-5.

Kontrolka airbagu (K75) se rozsvítí.

Zobrazení na displeji:

- Zadat funkci 10 a dále číslo kanálu 01.

Zobrazení na displeji:

Navolit hodnotu přízpusobení „1“ tlačítky (↑) a (↓).

Zobrazení na displeji:

- Potvrdit zadání tlačítkem (Q).

Zobrazení na displeji:

▶	Test systemu vozidla Zvolte funkci XX	Q
▶	Kanal 1 Prizpusobeni 0 Airbag SJ aktivovan WSC XXXXX	→ -↑-↓-
▶	Kanal 1 Prizpusobeni 1 Airbag SJ deaktiv. WSC XXXXX	Q -↑-↓-
▶	Kanal 1 Prizpusobeni 1 Ulozit zmenenou hodnotu do pameti?	Q

- Potvrdit zadání tlačítkem **Q**.

Zobrazení na displeji:

- Stisknout tlačítko **→**.

Zobrazení na displeji:

Pro Českou republiku

- Zadat funkci 10 a dále číslo kanálu 03.

Zobrazení na displeji:

Navolit hodnotu přizpůsobení „1“ tlačítky **↑** a **↓**.

Zobrazení na displeji:

- Potvrdit zadání tlačítkem **Q**.

Zobrazení na displeji:

- Potvrdit zadání tlačítkem **Q**.

Zobrazení na displeji:

- Stisknout tlačítko **→**.

Pokračování pro všechny země

Zobrazení na displeji:

- Zadat funkci 06.

Zobrazení na displeji:

- Potvrdit zadání tlačítkem **Q**.

Kontrolka airbagu (K75) zhasne.

- Vypnout zapalování.
- Zapnout zapalování.

Zobrazení na displeji:

- Zadat adresu 15 „Airbag“ ⇒ Kap. 01-5.

Zobrazení na displeji:

- Zadat funkci 02 „Výpis paměti závad“ ⇒ Kap. 01-5.

Zkontrolovat deaktivaci modulů airbagu:

čelní airbag spolujezdce deaktivován viz. závada 01280

boční airbag spolujezdce deaktivován viz. závada 01285

- Pokud se na displeji zobrazí jiné závady, odstranit je pomocí tabulky závad ⇒ Kap. 01-6.

Pro Českou republiku

- Rozpojit svorkovnici bočního modulu airbagu pod sedadlem spolujezdce.
- Upevnit svorkovnici bočního modulu airbagu pomocí lepicí pásky k sedadlu.

Pokračování pro všechny země

► Kanal 1 Prizpusobeni 1 →
Zmenena hodnota ulozena do pameti

► Test systemu vozidla Q
Zvolte funkci XX

► Kanal 3 Prizpusobeni 0 →
Airbag SJ aktivovan WSC XXXXX -↑-↓-

► Kanal 3 Prizpusobeni 1 Q
Airbag SJ deaktiv. WSC XXXXX -↑-↓-

► Kanal 3 Prizpusobeni 1 Q
Ulozit zmenenou hodnotu do pameti?

► Kanal 3 Prizpusobeni 1 →
Zmenena hodnota ulozena do pameti

► Test systemu vozidla Q
Zvolte funkci XX

► Test systemu vozidla Q
06 Ukonceni vystupu

► Test systemu vozidla HELP
Zadejte adresu XX

► Test systemu vozidla Q
Zvolte funkci XX

- Vymout odkládací schránku ⇒ Kap. 70-1.
- Rozpojit svorkovnici čelního modulu airbagu.
- Upevnit svorkovnici čelního modulu airbagu pomocí lepicí pásky k držáku v přístrojové desce.
- Namontovat odkládací schránku ⇒ Kap. 70-1.
- Očistit plochu pro nálepku čističem D 009 401 04 na krytu modulu airbagu spolujezdce vedle nápisu „Airbag“.
- Nalepit štítek „AIRBAG spolujezdce vypnutý“.

Pro Českou republiku

- Nalepit štítek „Boční AIRBAG spolujezdce vypnutý“ vedle štítku „AIRBAG spolujezdce vypnutý“.

Pokračování pro všechny země

Po zablokování modulů airbagů spolujezdce se kontrolka -K75- po zapnutí zapalování nejdříve na 4 vteřiny rozsvítí a následně bliká asi 12 vteřin. Tímto je signalizováno, že odpalovací okruh je zablokován.

Po zablokování (vypnutí) modulů airbagů spolujezdce musí být vyplněn „Registrační list pro systémy airbagu/předepínače pásu“. Originál dokladu založit v opravně, 1. kopii odeslat do servisních služeb ŠKODA (Česká republika) nebo importérovi k zaregistrování (ostatní země), 2. kopii předat zákazníkovi (založit do Servisní knížky).

Zablokování modulů airbagů spolujezdce je nutné zapsat i do Servisní knížky.

Výstraha!

U řídicí jednotky systému airbag je možné deaktivovat jakýkoliv modul airbagu popř. bezpečnostní pás. Při chybném zadání jiných kanálů než 01 a 03 se deaktivují jiné okruhy a tato chyba je zjištělná pouze pomocí diagnostického přístroje a ne kontrolkou v panelu přístrojů!

Aktivace airbagu spolujezdce

Pro Českou republiku

- Zapojit svorkovnici bočního modulu airbagu pod sedadlem spolujezdce.

Pokračování pro všechny země

- Vymout odkládací schránku ⇒ Kap. 70-1.
- Zapojit svorkovnici čelního modulu airbagu.
- Namontovat odkládací schránku ⇒ Kap. 70-1.
- Připojit diagnostický přístroj a zadat adresu 15 „Airbag“ ⇒ Kap. 01-5.

Kontrolka airbagu -K75- se rozsvítí.



Zobrazení na displeji:

- Zadat funkci 10 a dále číslo kanálu 01.

► Test systému vozidla
Zvolte funkci XX

Q

Zobrazení na displeji:

Navolit hodnotu přizpůsobení „0“ tlačítky  a .

Zobrazení na displeji:

– Potvrdit zadání tlačítkem .

Zobrazení na displeji:

– Potvrdit zadání tlačítkem .

Zobrazení na displeji:



– Stisknout tlačítko .

Zobrazení na displeji:

Pro Českou republiku

– Zadat funkci 10 a dále číslo kanálu 03.

Zobrazení na displeji:

Navolit hodnotu přizpůsobení „0“ tlačítky  a .

Zobrazení na displeji:

– Potvrdit zadání tlačítkem .

Zobrazení na displeji:

– Potvrdit zadání tlačítkem .

Zobrazení na displeji:

– Stisknout tlačítko .

Pokračování pro všechny země

– Zadat funkci 06.

Zobrazení na displeji:

– Vypnout zapalování.

– Zapnout zapalování.

Kontrolka airbagu -K75- se po zapnutí zapalování nejdříve na 4 vteřiny rozsvítí a následně musí zhasnout. Tím je signalizováno, že modul airbagu spolujezdce je aktivován a v paměti závad systému airbag není žádná závada.

Jestliže kontrolka airbagu -K75- nezhasne:

- Zadat adresu 15 „Airbag“ ⇒ Kap. 01-5.
- Zadat funkci 02 „Výpis paměti závad“ ⇒ Kap. 01-5.
- Pokud se na displeji zobrazí závady, odstranit je pomocí tabulky závad ⇒ Kap. 01-6.

Jestliže kontrolka airbagu -K75- zhasne:

- Odpojit diagnostický přístroj.
- Odstranit štítek „AIRBAG spolujezdce vypnutý“ z přístrojové desky a vyřadit.

Pro Českou republiku

▶	Kanal 1 Prizpusobeni 1 Airbag SJ deaktiv. WSC XXXXX	→ -↑-↓-
▶	Kanal 1 Prizpusobeni 0 Airbag SJ aktivovan WSC XXXXX	0 -↑-↓-
▶	Kanal 1 Prizpusobeni 1 Ulozit zmenenou hodnotu do pameti?	0
▶	Kanal 1 Prizpusobeni 1 Zmenena hodnota ulozena do pameti	→
▶	Test systemu vozidla Zvolte funkci XX	0

▶	Kanal 3 Prizpusobeni 1 Airbag SJ deaktiv. WSC XXXXX	→ -↑-↓-
▶	Kanal 3 Prizpusobeni 0 Airbag SJ aktivovan WSC XXXXX	0 -↑-↓-
▶	Kanal 3 Prizpusobeni 1 Ulozit zmenenou hodnotu do pameti?	0
▶	Kanal 3 Prizpusobeni 1 Zmenena hodnota ulozena do pameti	→
▶	Test systemu vozidla Zvolte funkci XX	0
▶	Test systemu vozidla 06 Ukonceni vystupu	0

- Odstranit štítek „Boční AIRBAG spolujezdce vypnutý“ z přístrojové desky a vyřadit.

Pokračování pro všechny země

Po aktivování (zapnutí) modulů airbagů spolujezdce musí být vyplněn „Registrační list pro systémy airbagu/předepínače pásu“. Originál dokladu založit v opravně, 1. kopii odeslat do servisních služeb ŠKODA (Česká republika) nebo importérovi k zaregistrování (ostatní země), 2. kopii předat zákazníkovi (založit do Servisní knížky).

Aktivování modulů airbagu spolujezdce je nutné zapsat i do Servisní knížky.

50 – Karoserie - přední část

50-1 Karoserie, přední část

Demontáž a montáž úplného modulu přední stěny

1 - Úplný modul přední stěny

demontáž:

- Vytáhnout bovdenové táhlo
⇒ poz. 5 u zámku.
- Rozpojit svorkovnice u krytu světlometů.
- Demontovat přední nárazník.
- Vyšroubovat šrouby
⇒ poz. 8 a odejmout nosník nárazníku ⇒ poz. 7.
- Vyšroubováním šroubů
⇒ poz. 6 uvolnit chladič a kondenzátor ⇒ poz. 4 od nosníku zámku kapoty
⇒ poz. 1.

Upevnit chladič a kondenzátor v motorovém prostoru ⇒ Topení, klimatizace.



Upozornění!

- ◆ Kondenzátor nezavěšovat na vedení.
- ◆ Hadice kondenzátoru nesmí být zlomené.

montáž:

- Úplný modul přední stěny vystředit na podélných nosnících a mezi blatníky.
- Světlomety znovu nastavit.

2 - 30 Nm

3 - 5 Nm

4 - Chladič a kondenzátor

5 - Bovdenové táhlo

6 - 50 Nm

7 - Nosník nárazníku

8 - 35 Nm

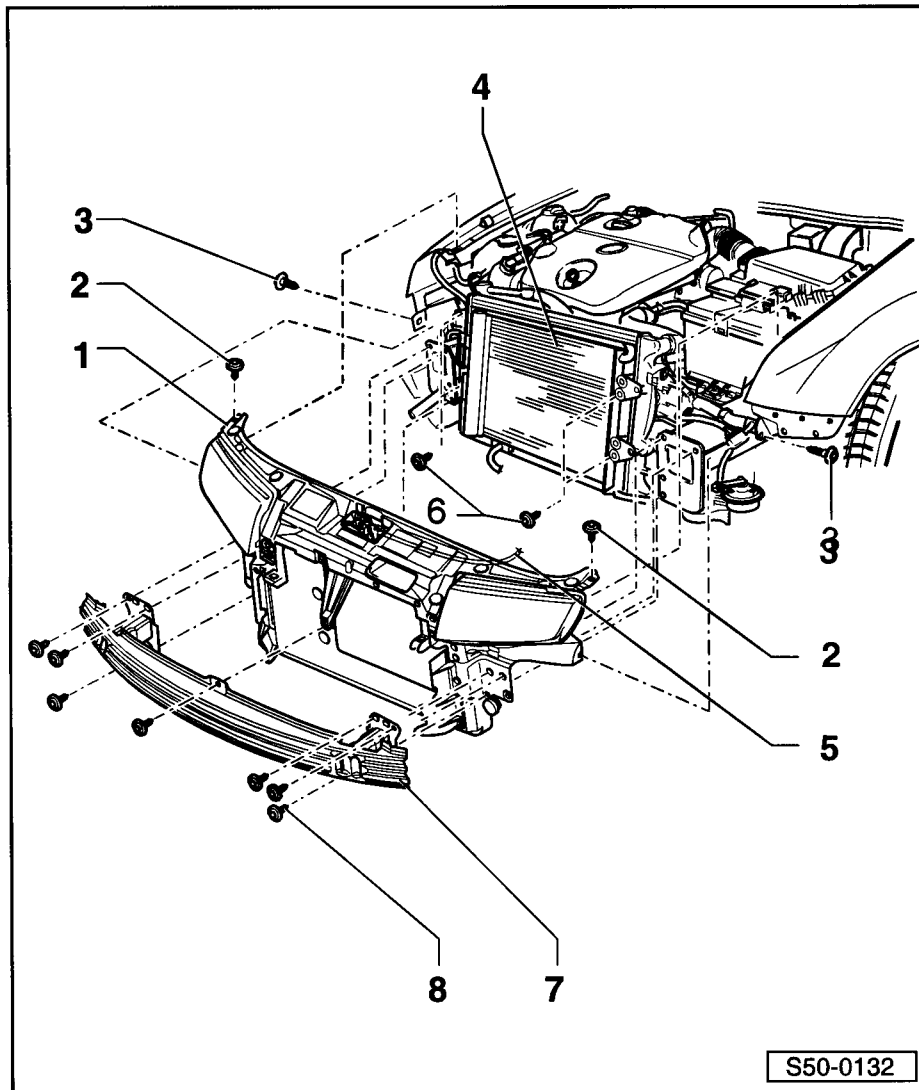

S50-0132

50-2 Přední blatník

Demontáž a montáž předního blatníku

1 - 8 Nm

2 - 8 Nm

3 - Blatník

☐ demontáž:

– Demontovat přední nárazník
⇒ Kap. 63-1.

– Demontovat vložku blatníku
⇒ Kap. 66-1.

– Demontovat boční směrové světlo ⇒ Elektrická zařízení; opr. sk. 94.

– Vyšroubovat šrouby -1-.

– Vyšroubovat šrouby -2- a blatník sejmout.

☐ montáž:

Montáž se provádí opačným postupem.

Před našroubováním blatníku je nutno ve styčných bodech v oblasti krytu předního kola a sloupku A podložit šrouby jednou zinkovou podložkou, např. -AKL 381 035 50-.

4 - Boční směrové světlo

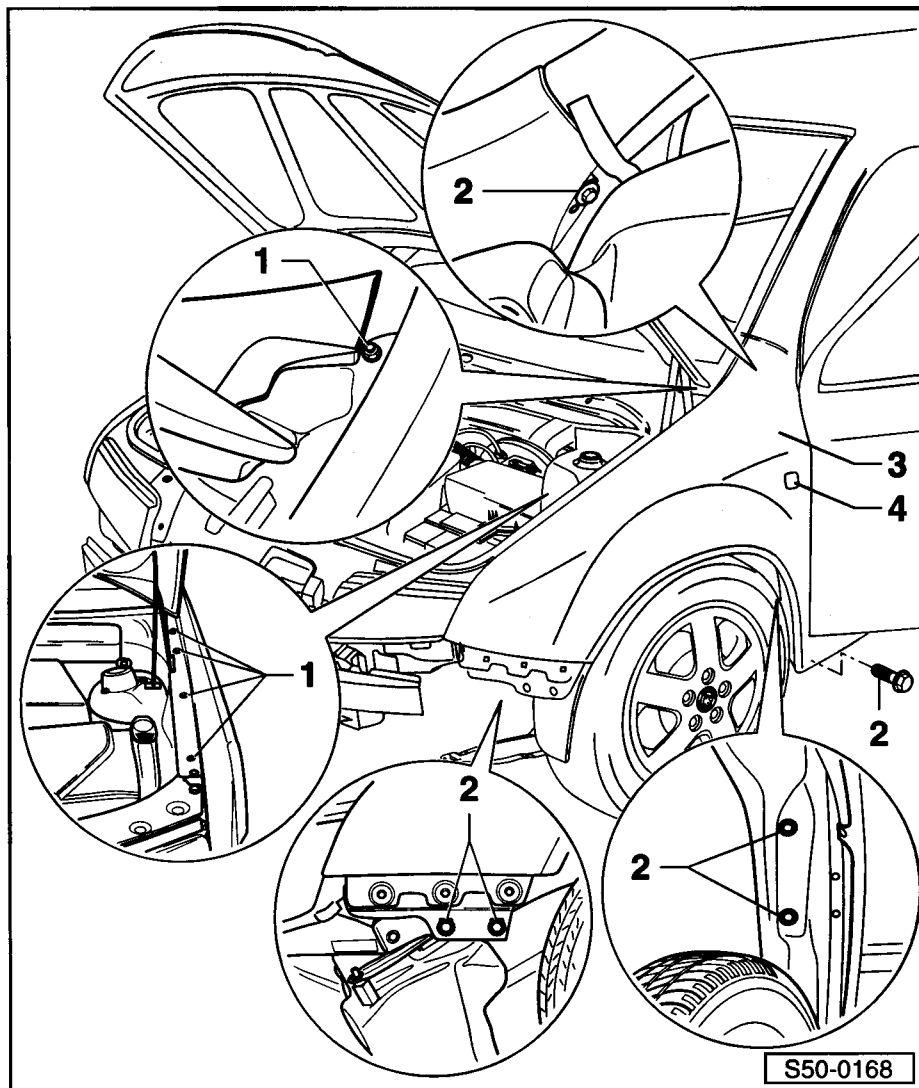

55 – Víka

55-1 Víko motorového prostoru

Montážní přehled úplného víka motorového prostoru

1 - Víko motorového prostoru

demontáž:

- Demontovat šrouby
⇒ poz. 12 a víko sejmut.

montáž:

Montáž se provede opačným postupem.

seřízení ⇒ **55-1** strana 1

2 - Maska chladiče

demontáž:

- Vyšroubovat šrouby
⇒ poz. 15 a ⇒ poz. 16.
- Rozpojit táhlo ⇒ poz. 4.

montáž:

Montáž se provede opačným postupem.

3 - 3 Nm

4 - Táhlo

5 - Doraz

- otáčením doprava nebo doleva nastavit výškové ustavení vůči blatníku

6 - Vzpěra

7 - Přichytka

8 - Držák vzpěry

9 - Uložení pro vzpěru

10 - 10 Nm

11 - Držák víka motorového prostoru

12 - 22 Nm

13 - Těsnění vodního kanálu

- spoj se musí nacházet u střední části blatníku -šipka-

14 - Ochranná nálepka

- slouží jako podložka pro doraz ⇒ poz. 5

15 - 3 Nm

16 - Šroub

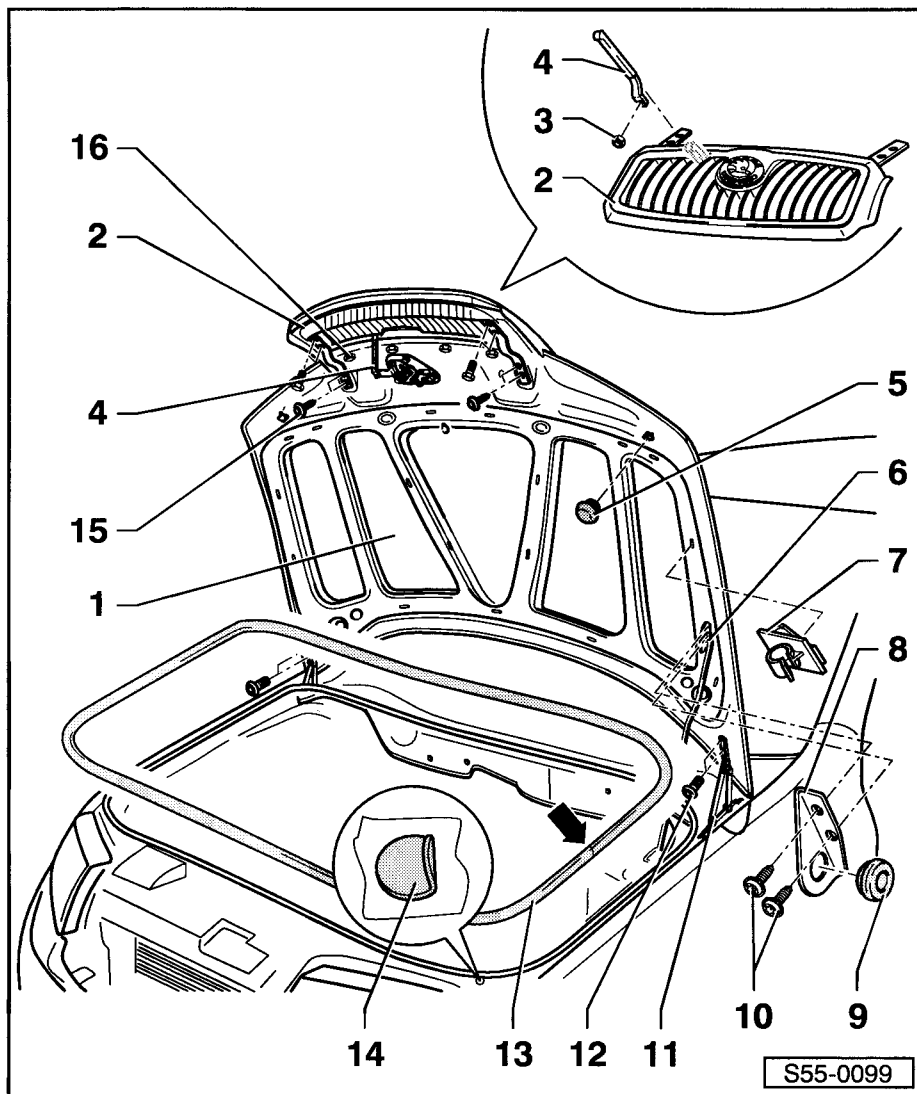

Seřízení víka motorového prostoru

- Seřízení umožňují oválné otvory v závěsech.
- Otáčením dorazu ⇒ poz. 5 doprava nebo doleva nastavit výškové ustavení víka vůči blatníku.
- Po ukončení montážních a seřizovacích prací je nutno provést antikorozi ochranu šroubů a závěsů.

55-2 Víko zavazadlového prostoru

Demontáž plynové vzpěry

- Otevřít víko zavazadlového prostoru a podepřít jej.
- Nadzvednout šroubovákem jisticí třmen -2- a plynovou vzpěru stáhnout z kulového čepu držáku -1-.

Upozornění!

- ♦ Pokud se plynové vzpěry použijí znovu, nesmí se jisticí třmen vytáhnout zcela z kulové pánve -2-, neboť by došlo k jeho poškození.
- ♦ Při likvidaci je nutné provést odplynění vzpěry ⇒ **55-2** strana 1.

- 1 - Držák s kulovým čepem, 15 Nm
- 2 - Kulová pánve
- 3 - Plynová vzpěra
- 4 - Šroub
- 5 - Držák s kulovým čepem

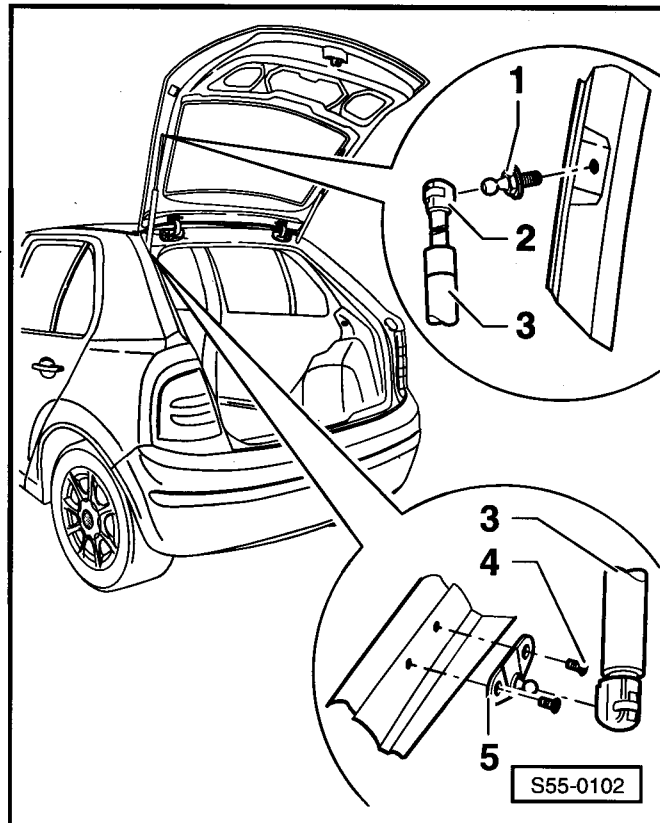

Odplynění plynové vzpěry

- Upnout plynovou vzpěru ve vzdálenosti -a = 50 mm- do svěráku.

Pozor!

Upnutí plynové vzpěry se musí provést pouze ve výše předepsané vzdálenosti, jinak hrozí nebezpečí úrazu!

- Naříznout válec plynové vzpěry v první třetině jeho délky - měřeno od hrany válce na straně pístnice.

Upozornění!

- ♦ Při řezání používat ochranné brýle.
- ♦ Oblast řezu během řezání zakrýt hadrem.
- ♦ Olej a čisticí hadry se likvidují podle předpisů o ochraně životního prostředí.

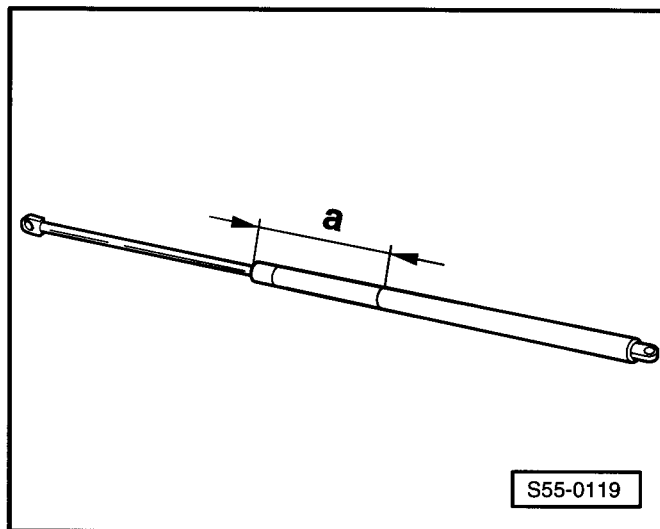

Montážní přehled zámku víka zavazadlového prostoru

1 - Madlo

- Demontáž:

- Demontovat výplň víka zavazadlového prostoru ⇒ Kap. 70-4.
- Sejmout ochrannou folii.
- Rozpojit svorkovnici.
- Vyšroubovat matky ⇒ poz. 2.
- Vymout madlo.

- Montáž:

Montáž se provede opačným postupem.

2 - 10 Nm

3 - 22 Nm

4 - Jisticí čep

- vyjmout při demontáži ovládacího lanka ⇒ poz. 7

5 - Oko zámku

- nastavit pomocí oválných otvorů

6 - Matice

- slouží k nastavení ovládacího lanka

7 - Ovládací lanko

- pro otvírání víka zavazadlového prostoru z místa řidiče

8 - 22 Nm

9 - Zámek

10 - Svorkovnice

- pro osvětlení zavazadlového prostoru

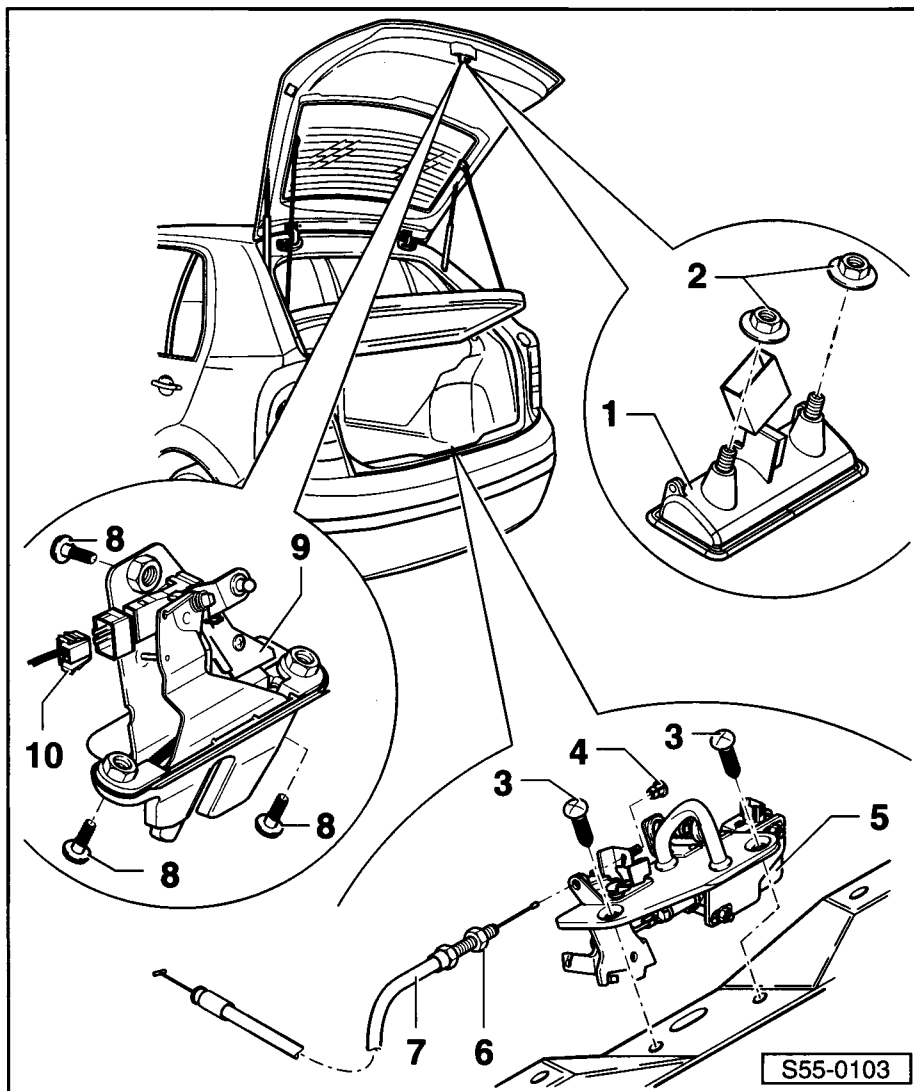

Montážní přehled ovládacích táhel z místa řidiče

1 - Ovládací páčky

- pro víko zavazadlového prostoru a uzávěr hrdla palivové nádrže
- při demontáži sejmout prahovou lištu ⇒ Kap. 68-4

2 - 10 Nm

3 - Nýtovací matice

4 - Matice

5 - Ovládací lanko pro víko zavazadlového prostoru

- zaháknuto do ovládací páčky ⇒ poz. 1

6 - Ovládací lanko pro uzávěr palivové nádrže

- zaháknuto do ovládací páčky ⇒ poz. 1

7 - Přichytky

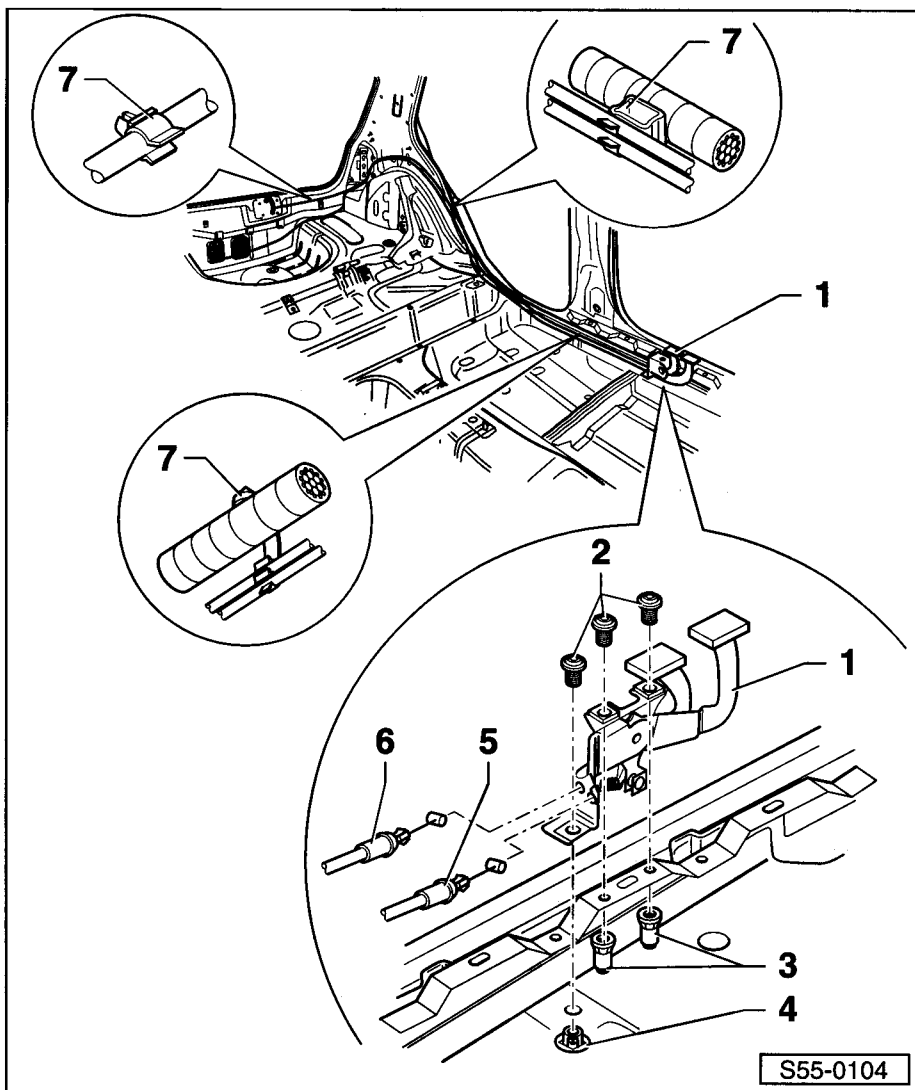

Demontáž a montáž závěsů víka zavazadlového prostoru (Sedan)

Demontáž



Upozornění!

Pro demontáž a montáž závěsů víka zavazadlového prostoru je třeba druhého pracovníka.

- Otevřít víko zavazadlového prostoru a podepřít jej.
- Demontovat plynové vzpěry -2- ⇒ **55-2** strana 1.
- Sejmout příchytka s elektrickým svazkem -1- (jen u levého držáku).
- Vyšroubovat upevňovací šrouby závěsu -3- (8 Nm) a víko odložit.
- Demontovat šrouby -4- (20 Nm) a závěsy vyjmout. ▶

Montáž

Montáž se provede opačným způsobem.

Seřízení víka zavazadlového prostoru

- Seřízení umožňují oválné otvory v závěsech.
- Po ukončení montážních a seřizovacích prací je nutno provést antikorozi ochranu šroubů a závěsů.

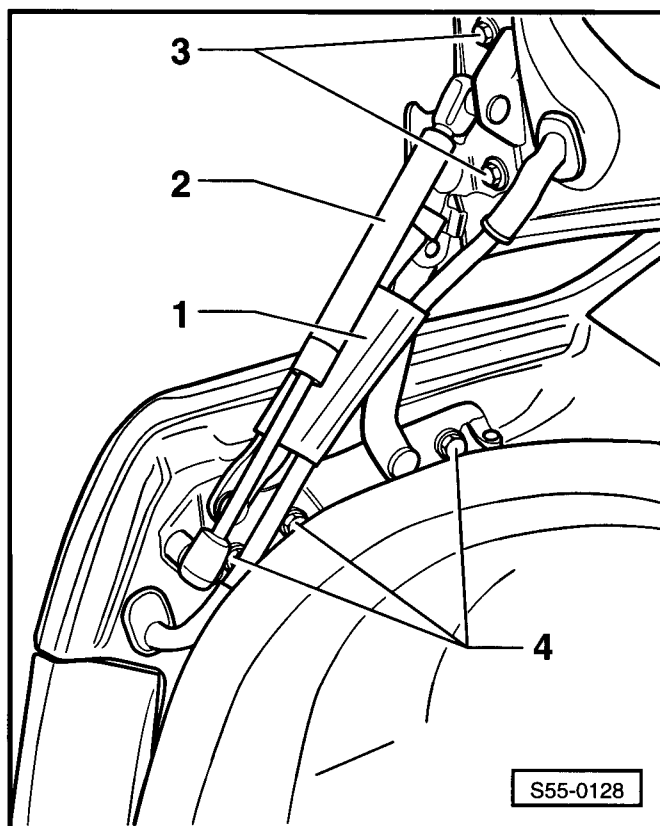

55-3 Úplné hrdlo palivové nádrže

Montážní přehled úplného hrdla palivové nádrže

1 - Hrdlo palivové nádrže

- skládá se z víčka a gumové manžety
- demontáž:
 - Vyšroubovat víčko hrdla.
 - Tahem vyjmout táhlo
⇒ poz. 6 z montážního dílu
⇒ poz. 3.
 - Vyšroubovat šroub
⇒ poz. 2.
 - Stáhnout gumovou část z hrdla nádrže a hrdlo palivové nádrže vyjmout z postranice.
- montáž:
 - Hrdlo palivové nádrže vsadit do postranice.
 - Hrdlo palivové nádrže a montážní díl ⇒ poz. 3 přišroubovat.
 - Zašroubovat víčko nádrže.



Upozornění!

Při nouzovém otevření zatáhnout kleštěmi za bowden
⇒ poz. 6.

2 - 1,5 Nm

3 - Montážní díl

- přichycen do postranice
⇒ poz. 8
- demontáž:
 - Demontovat hrdlo palivové nádrže ⇒ poz. 1.
 - Vymout montážní díl.
- montáž:

Montáž se provede opačným postupem.

4 - Hadička

5 - Těsnění

6 - Bowden

7 - Vyústění palivové nádrže

8 - Postranice

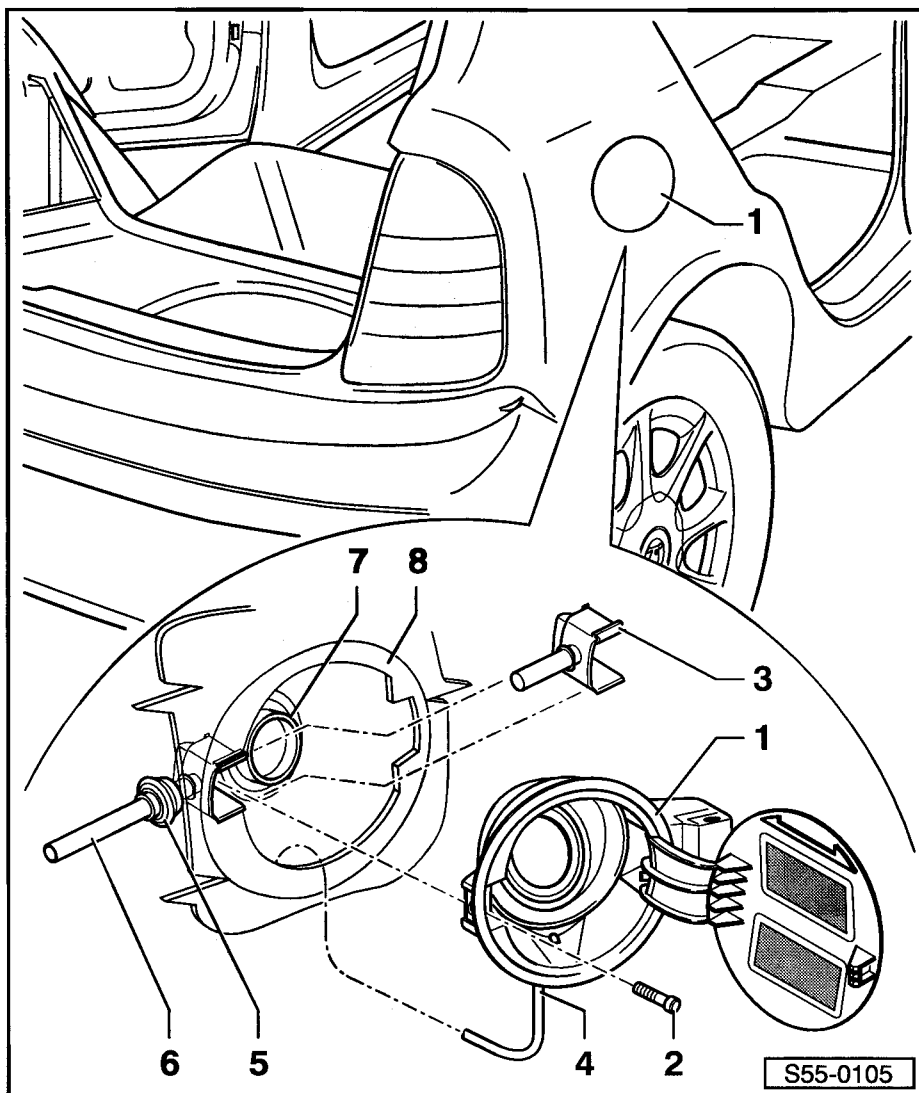

57 – Dveře přední, montované díly, centrální zamykání

57-1 Dveře přední

Montážní přehled

- 1 - Dveře
 - demontáž a montáž ⇒ 57-1 strana 2
- 2 - Klika dveří
 - demontáž a montáž ⇒ 57-1 strana 5
- 3 - Vložka zámku
 - demontáž ⇒ 57-1 strana 5
- 4 - Krytka
- 5 - 20 Nm
- 6 - Nástavek táhla
 - demontáž a montáž ⇒ 57-1 strana 8
- 7 - Táhlo pojistky
- 8 - Prachovka
- 9 - 20 Nm
- 10 - Západka
- 11 - Zámek dveří
 - demontáž a montáž ⇒ 57-1 strana 6
- 12 - Bovden
- 13 - Vnitřní ovládání dveří
- 14 - 72 Nm
- 15 - 30 Nm
- 16 - Závěs dveří spodní
- 17 - 72 Nm
- 18 - Svorník závěsu
 - pro omezovač dveří
- 19 - 7 Nm
- 20 - 30 Nm
- 21 - Omezovač dveří
 - demontáž:
 - Demontovat obložení sloupku A dole.
 - Vyšroubovat šrouby ⇒ poz. 19 a ⇒ poz. 20.
 - Vymout omezovač dveří směrem dovnitř ze sloupku A.
 - montáž:
 - Montáž se provede opačným postupem.
- 22 - Závěs dveří horní

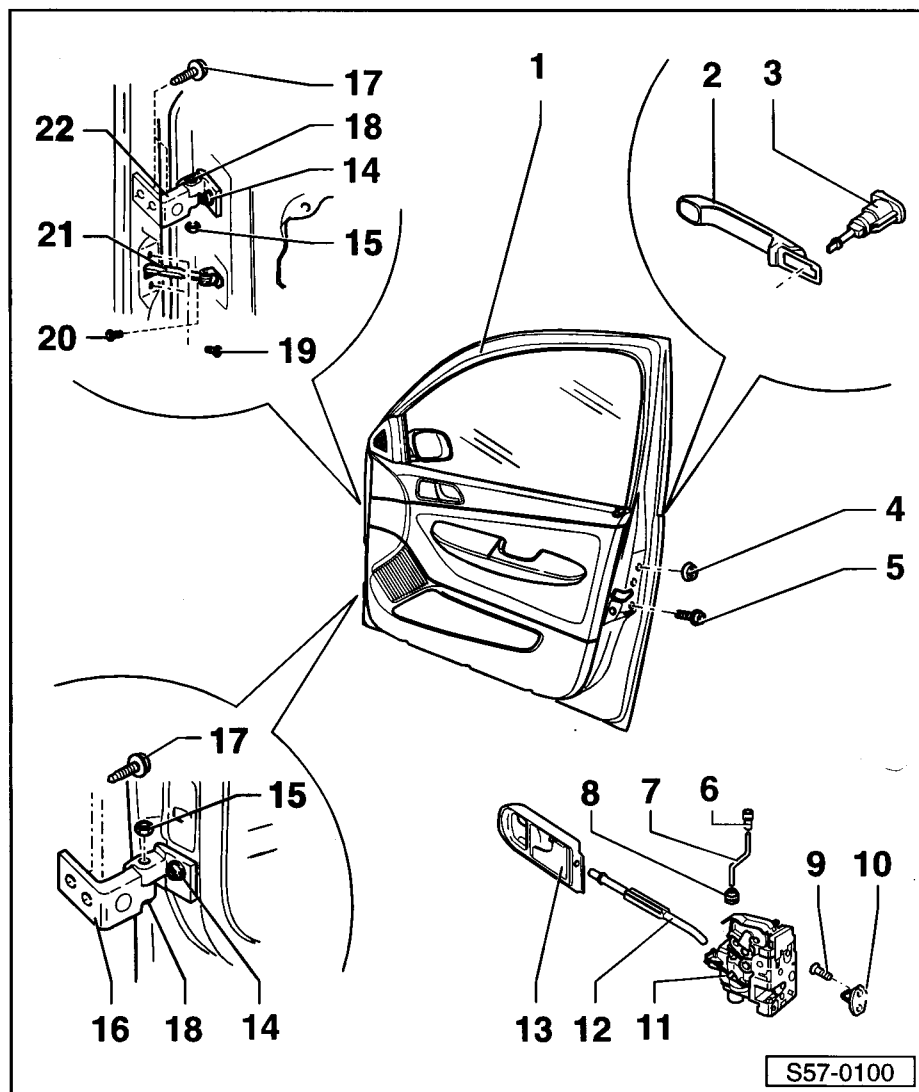

Demontáž a montáž dveří

Demontáž

- Stáhnout průchodku -3- ze sloupku A a odpojit svorkovnice.
- Vyšroubovat matice -1- závěsů -2-. Utahovací moment: 30 Nm.
- Vyšroubovat šroub -4- z omezovače dveří. Utahovací moment: 30 Nm.
- Zvednout dveře nahoru ze závěsů.

Montáž

Montáž se provádí opačným postupem.

Seřízení dveří

Aby bylo možno dveře přesně seřídít, je třeba povolit závěsy jak na sloupku tak na dveřích. Jiné způsoby seřízení, např. přihnutí směrem nahoru, jsou zcela neúčinné, neboť následně dojde opět k jejich poklesu.

- Povolit šrouby tak, aby bylo možno dveřmi posouvat.
- Dveře jsou správně seřizené, když mají v uzavřeném stavu všude rovnoměrný odstup k rámu dveří.

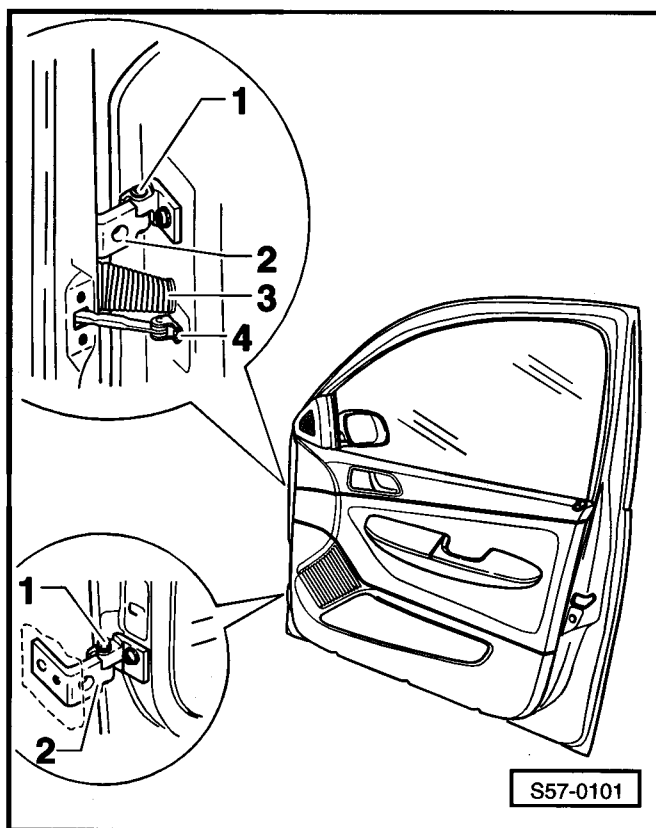

Demontáž a montáž nosníku agregátu

Upozornění

Nosník agregátu se demontuje ve spojení se zámkem dveří a spouštěčem skla.

Demontáž

- Demontovat výplň předních dveří ⇒ Kap. 70-2.
- Demontovat pouzdro vložky zámku ⇒ **57-1** strana 5.
- Vypáčit krytky otvorů -1-.
- Sklo dveří spustit tak, aby byly přístupné upevňovací šrouby -2- skla dveří.
- Povolit upevňovací šrouby.

Upozornění

Není-li možné spustit sklo z důvodu poruchy na motoru spouštěče, musí být motor spouštěče skla odšroubován, a sklo pak posunuto dolů.

- Dveřní sklo vytáhnout nahoru a zajistit (např. lepicí páskou).
- Rozpojit svorkovnice.
- Uvolnit el. svazek od nosníku agregátu a vytáhnout průchodky.
- U vozů s komfortsystémem odpojit svorkovnici z úplného zámku dveří.

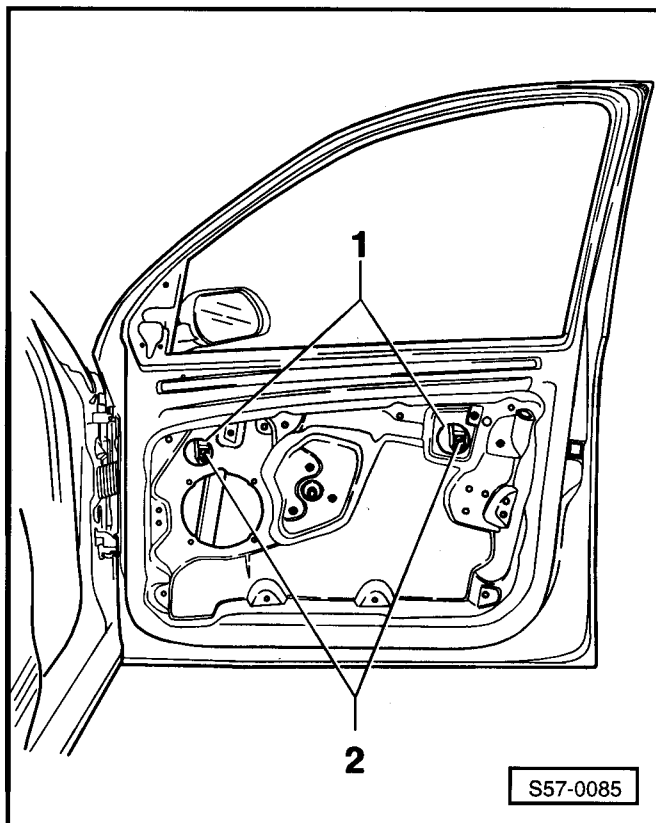

- Vyšroubovat šrouby -šipky-. Nosník agregátu stáhnout ze dveří, nadzvednout a vyjmout ke straně závěsu ze dveří.

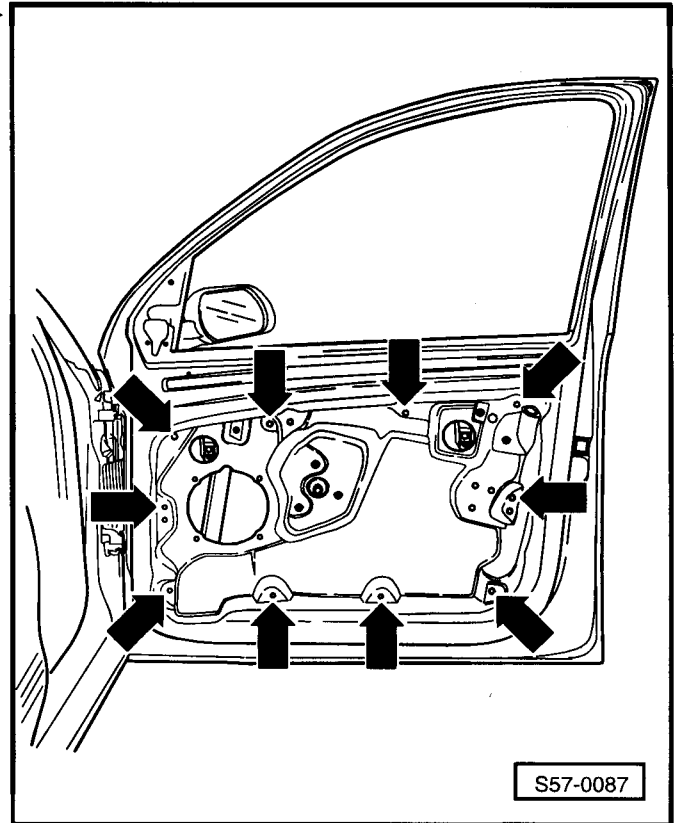

Montáž

- Vložit nosník agregátu do dveří.
- Připevnit el. svazek k nosníku agregátu a zapojit všechny svorkovnice.
- Vložit všechny šrouby. Nejprve utáhnout šrouby označené -1- a -2-. Utahovací moment 8 Nm.
- Zbylé šrouby mohou být utahovány v libovolném pořadí.
- Namontovat pouzdro vložky zámku ⇒ **57-1** strana 5.
- Posunout sklo dveří, aby šrouby -4- byly za otvory -5-.
- Zatlačit sklo dveří -3- do okenního vedení -šipka- a upevňovací čelisti utáhnout šrouby -4- (10 Nm).

Následná montáž se provede opačným postupem.

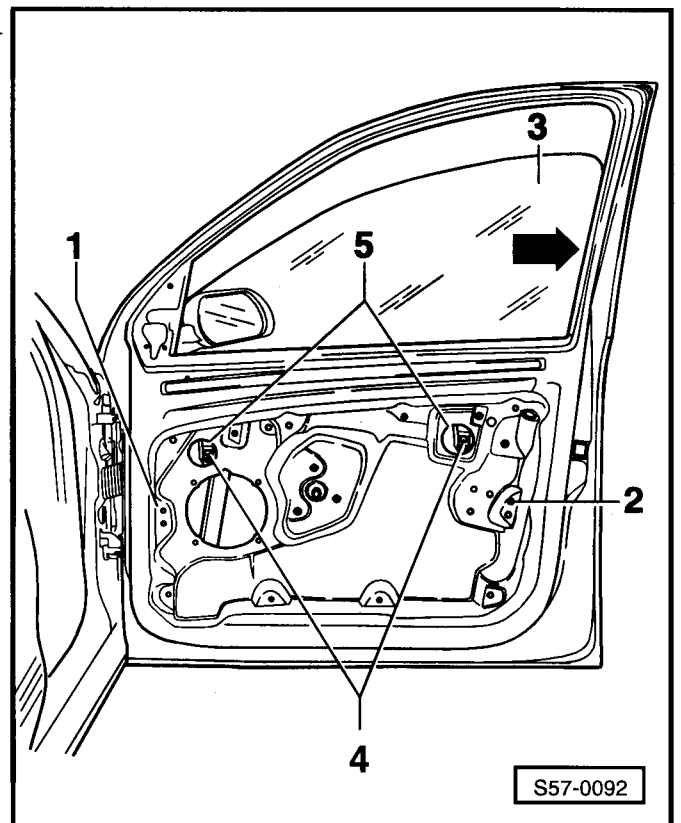

Demontáž a montáž skla dveří

Demontáž

- Demontovat nosník agregátu ⇒ **57-1** strana 2.
- Stáhnout z příruby vnitřní těsnění skla.
- Vyjmout sklo ze dveří.

Montáž

Montáž se provede opačným postupem.

Demontáž a montáž motoru spouštěče skla



Upozornění

Postup montáže a demontáže motoru spouštěče skla je u předních a zadních dveří obdobný.

Demontáž

- Demontovat výplň předních dveří ⇒ Kap. 70-2.
- Odpojit svorkovnice motoru spouštěče.
- Demontovat upevňovací šrouby -šipky- motoru spouštěče.

Montáž

- Nasadit motor spouštěče na přírubu.
- Utáhnout upevňovací šrouby motoru spouštěče (6,5 Nm).
- Zapojit svorkovnice motoru spouštěče.
- Namontovat výplň předních dveří ⇒ Kap. 70-2.
- Zapnout a vypnout zapalování.
- Zapalování opět zapnout.
- Vytáhnout sklo nahoru až nadoraz a spínač spouštěče skla přidržet asi 3 vteřiny. Dojde k nastavení základní polohy a současně je aktivována automatická funkce spouštění.

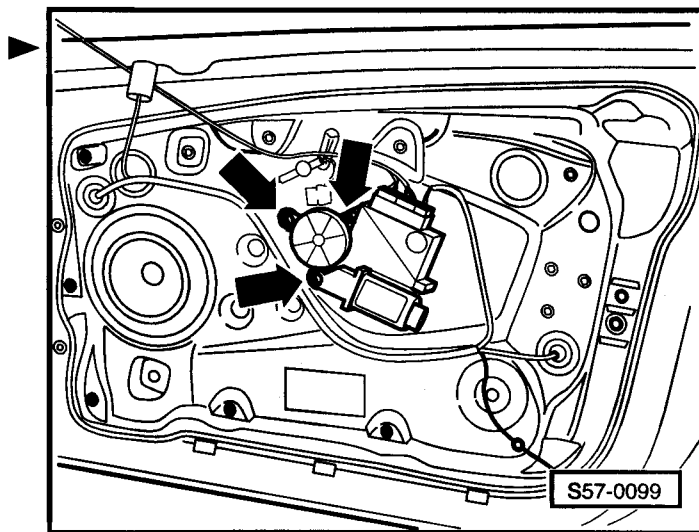
**Montážní přehled kliky a zámku dveří****1 - Zámek dveří**

- zámek dveří může být demontován pouze ve spojení s nosíkem agregátu
- demontáž a montáž ⇒ **57-1** strana 6

2 - Lankové táhlo

- slouží k odemknutí zámku

3 - Upevňovací úhelník

- našroubován a nanýtován na zámku dveří

4 - Třmen

- demontáž:
 - Klika dveří, pouzdro vložky zámku a nosník agregátu jsou demontovány.
- Vyšroubovat šroub ⇒ poz. 5, posunout třmen částečně dozadu a vyjmout ze dveří.
- montáž:
 - Montáž se provede opačným postupem.

5 - 5 Nm**6 - Klika dveří s podložkou**

- demontáž a montáž ⇒ **57-1** strana 5

7 - Krytka**8 - Pouzdro vložky zámku**

- demontáž ⇒ **57-1** strana 5

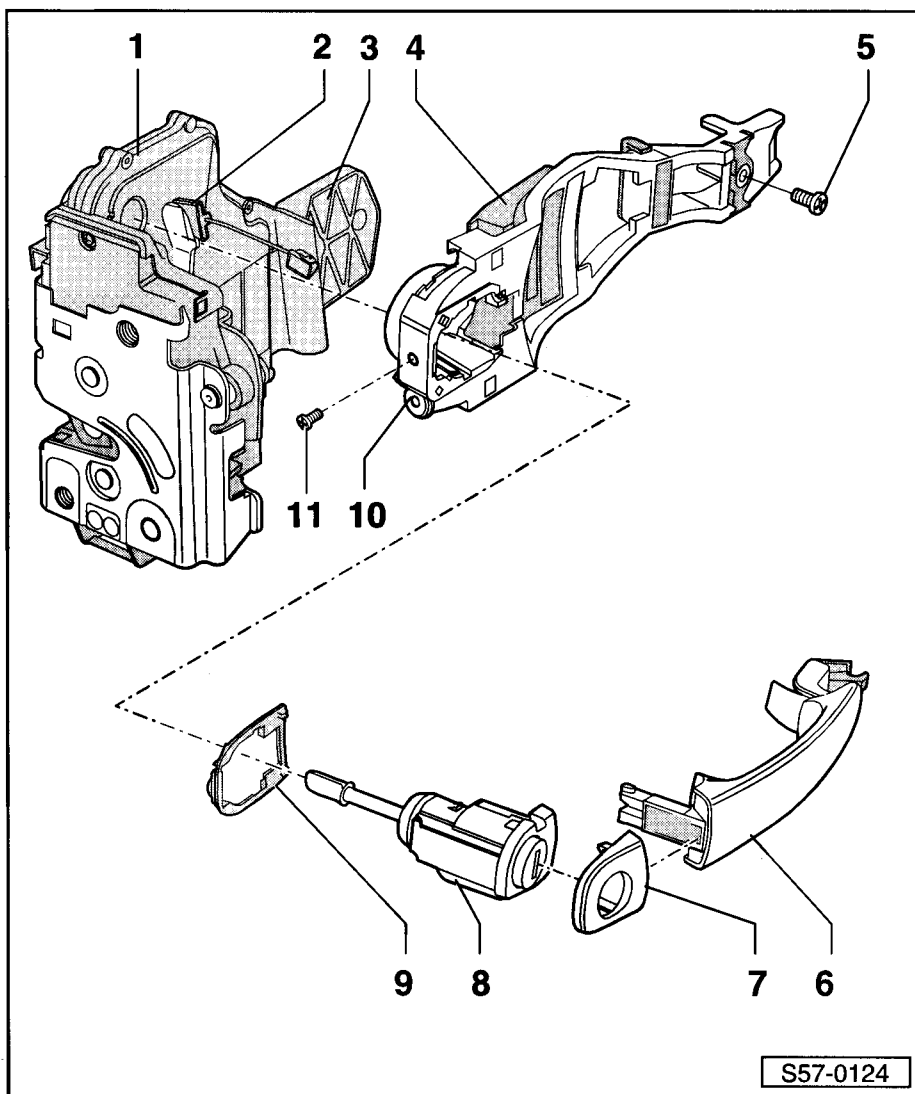

9 - Podložka**10 - Šroub**

- Povolněním tohoto šroubu se odblokuje aretace pouzdra vložky zámku ⇒ poz. 8 a vložka může být vytažena z třmenu ⇒ poz. 4.
- Nesmí být zašroubován bez vloženého pouzdra vložky zámku. Aretace může spadnout do dveří.

11 - 3 Nm

- pro vozy 09.00 ►

Demontáž a montáž pouzdra vložky zámku**Demontáž**

- Vypáčit krytky -1-.

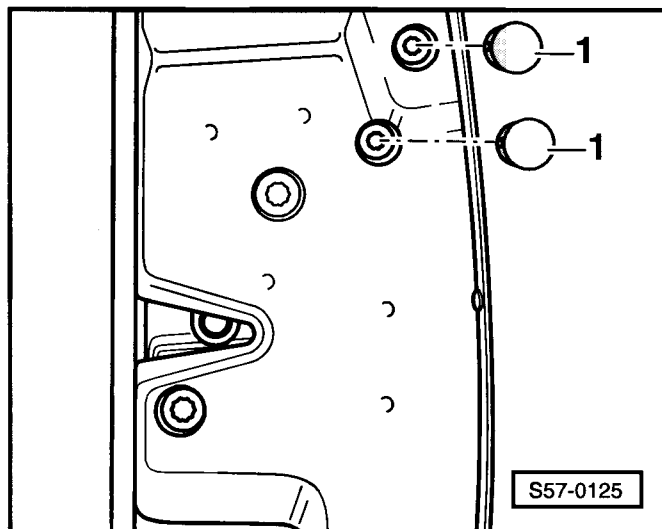

- Povytáhnout kliku dveří -1- a přidržet. Povolit šroub -3- o cca. 3 otáčky. Pouzdro vložky zámku se uvolní.

 Upozornění

Pokud se šroub vyšroubuje příliš, může se aretace uvolnit z třmenu a spadnout do dveří.

Pro vozy 09.00 ►

- Vyšroubovat zajišťovací šroub ⇒ poz. 11 v **57-1** strana 5.

Pokračování pro všechny vozy

- Vytáhnout pouzdro vložky zámku s krytkou -2- kolmo k dveřím z třmenu dveří.

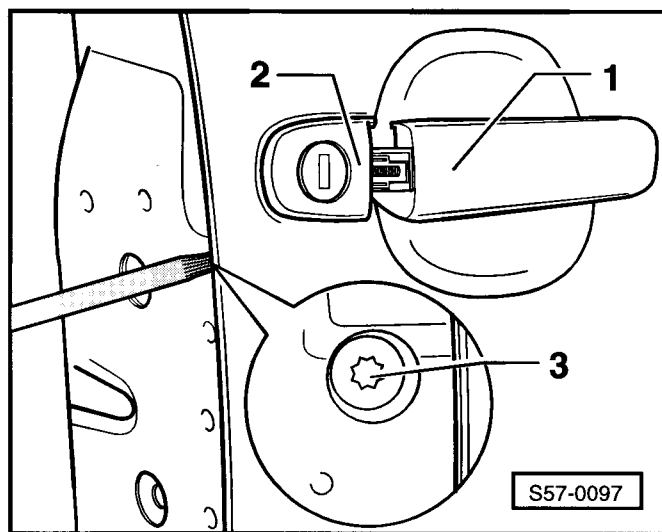
**Montáž**

Montáž se provádí opačným postupem.

Demontáž a montáž kliky dveří**Demontáž**

- Demontovat pouzdro vložky zámku ⇒ **57-1** strana 5.
- Uvolnit svorku -1- z kliky dveří.
- Vysunout kliku z dveří.

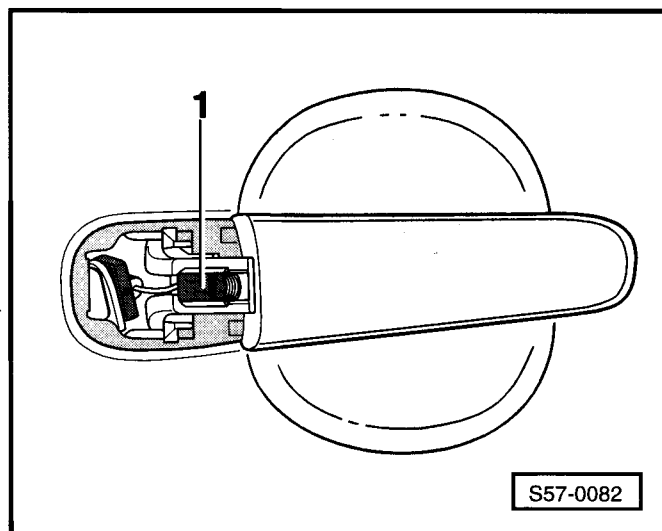
**Montáž**

- Zásunout kliku do dveří.

- Zavěsit přípravek -T10118- do pružiny upevněné na zámku dveří -šipka A- a zavěsit pružinu do páky zámku -šipka B-.

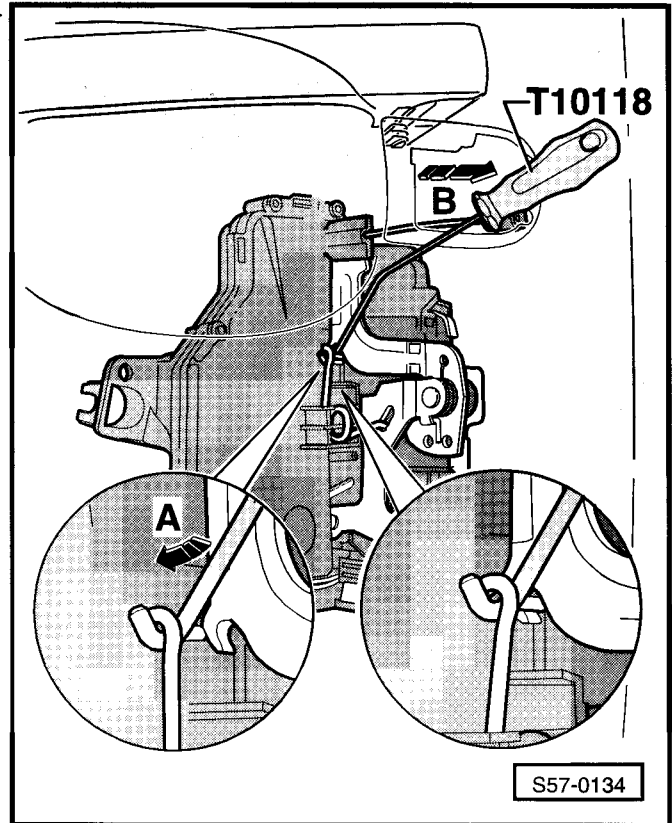

- Vtáhnout svorku -1- do výřezu plechu a nechat zaskočit do kliky dveří -2-.

i Upozornění

Během montáže musí být klika dveří -2- přitlačena na plech dveří.

Namontovat pouzdro vložky zámku ⇒ **57-1** strana 5.

i Upozornění

Provést kontrolu funkce, protože při nesprávném nastavení a zaskočení bovdenu nelze dveře otevřít.

Demontáž a montáž zámku dveří

Zámek dveří může být demontován pouze ve spojení s nosíkem agregátu.

Demontáž

- Demontovat pouzdro vložky zámku ⇒ **57-1** strana 5.
- Vyléknout svorku -1- z kliky dveří -2-.
- Demontovat nosík agregátu ⇒ **57-1** strana 2.

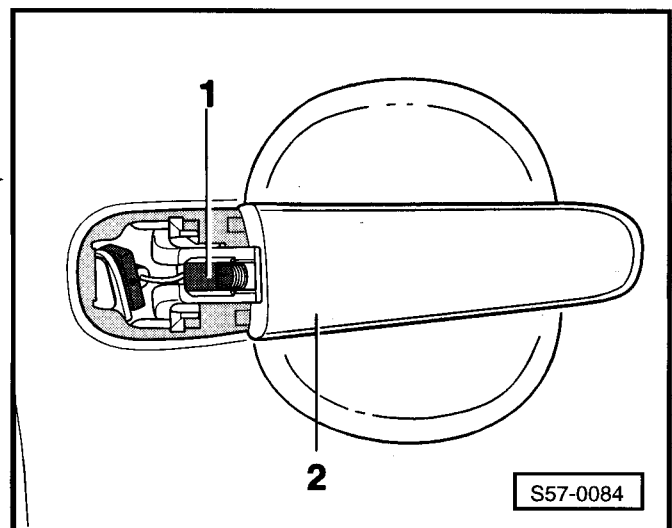
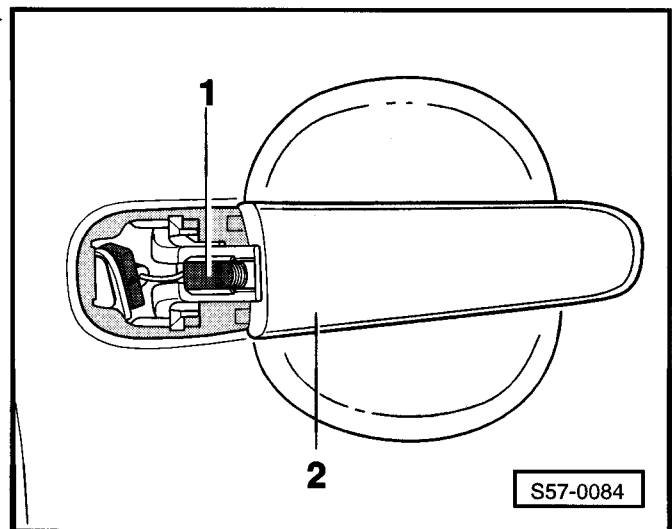

- Stáhnout průchodku -1- ze sloupku A a odpojit vzadu umístěnou svorkovnici.

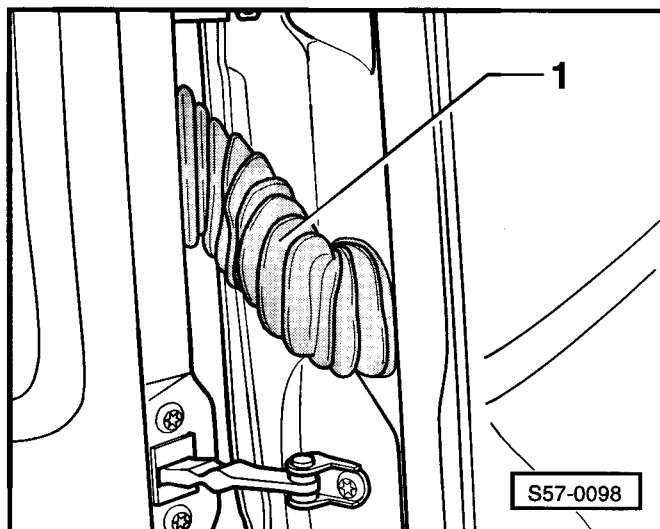

- Vyšroubovat šrouby -1- (20 Nm).
- Uvolnit svazek kabelů a vytáhnout ze dveří.

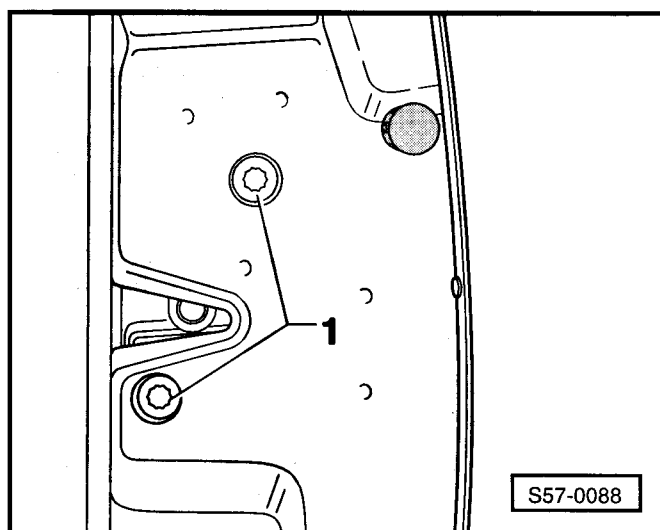

- Uvolnit šroubovákem výstupek -1- držáku -2- a stáhnout zámek dveří -3- z držáku.

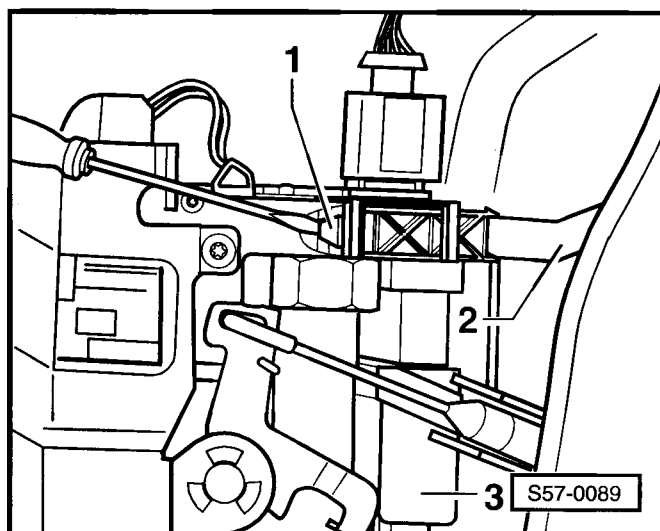

- Uvolnit táhlo pojistky -1-. K tomu otočit zámek dveří ve směru šipky.
- Vyléknout lankové táhlo -2-.
- Otočit koncovku lankového táhla o 90° a vyjmout z očka.

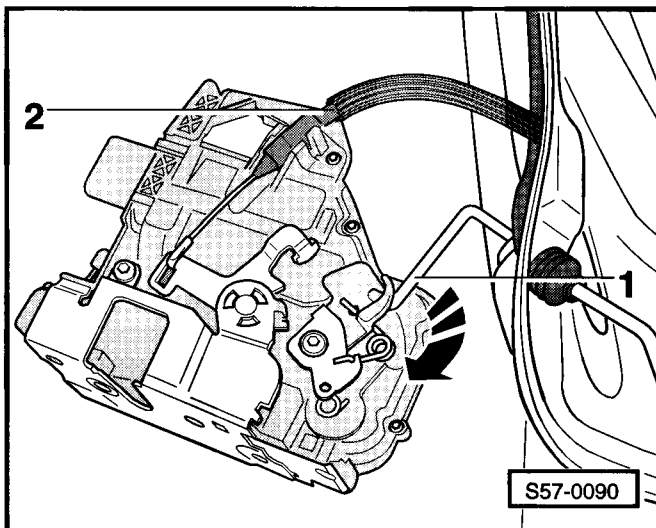

Montáž

- Vytáhnout ovládací páku -1- ve směru šipky.
- Napnout šroubovákem na zámku dveří upevněnou pružinu -2- ve směru šipky a zavěsit páku zámku do pružiny.

Upozornění

Zavěšením ovládací páky se zámek zaaretuje. Tím se zabrání pozdějšímu „chybnému“ zavěšení bovdenu.

Následná montáž se provede opačným postupem.

Upozornění

Provést kontrolu funkce, protože při nesprávném nastavení a zaskočení bovdenu nelze dveře otevřít.

Demontáž a montáž nastavku táhla pojistky zamykací tyče

Následující demontáž a montáž nastavků táhel pojistek je nutné bezpodmínečně dodržet.

Při nedodržení těchto pokynů se mohou táhla vyšroubovat, příp. se může poškodit uchycení.

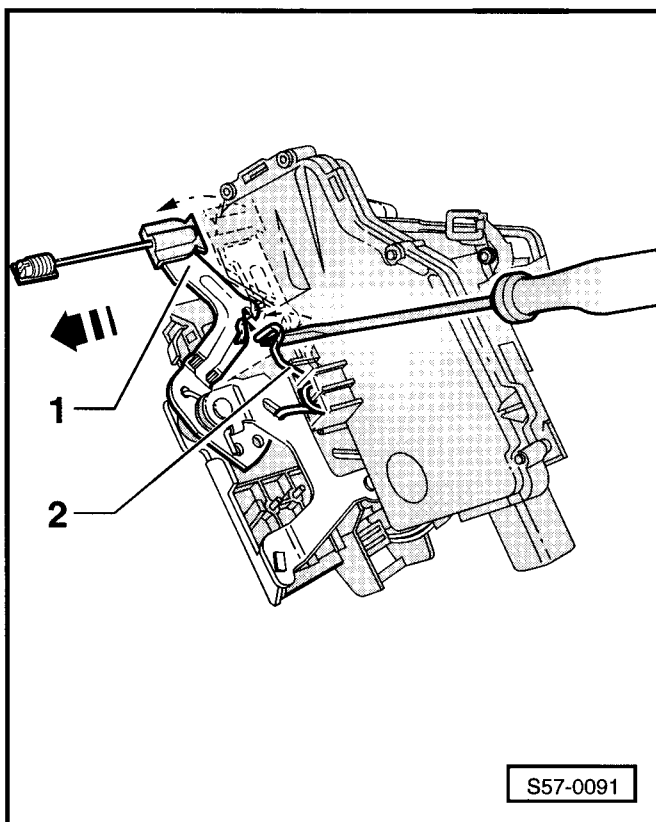

Demontáž

- Nastavek táhla pojistky otočit o 180° doleva.
- Nastavek táhla pojistky vyjmout směrem nahoru.

Montáž

- Nastavek táhla pojistky nasadit označením (tečka na horní straně) dovnitř vozidla na táhlo.
- Nastavek táhla pojistky natlačit na táhlo tak, až je rýhování ve výši výplně dveří.
- Nakonec otočit nastavek táhla pojistky o 180° doleva.

Nastavek táhla pojistky může v zamknutém stavu vyčnívat asi 0 až 2 mm nad výplň dveří.

Montážní přehled těsnění předních dveří

- 1 - Vedení skla vnější
- 2 - Stírací těsnění vnější
- 3 - Svorka
 - zasunuta do vnějšího těsnění dveří
- 4 - Vnější těsnění dveří
- 5 - Přední dveře
- 6 - Stírací těsnění vnitřní
- 7 - Vedení skla vnitřní
- 8 - Vnitřní těsnění dveří
 - spoj se musí nacházet asi 300 mm od prahu -A-
 - s montáží těsnění začít v horním oblouku výřezu dveří
- 9 - Horní těsnění dveří
 - samolepicí

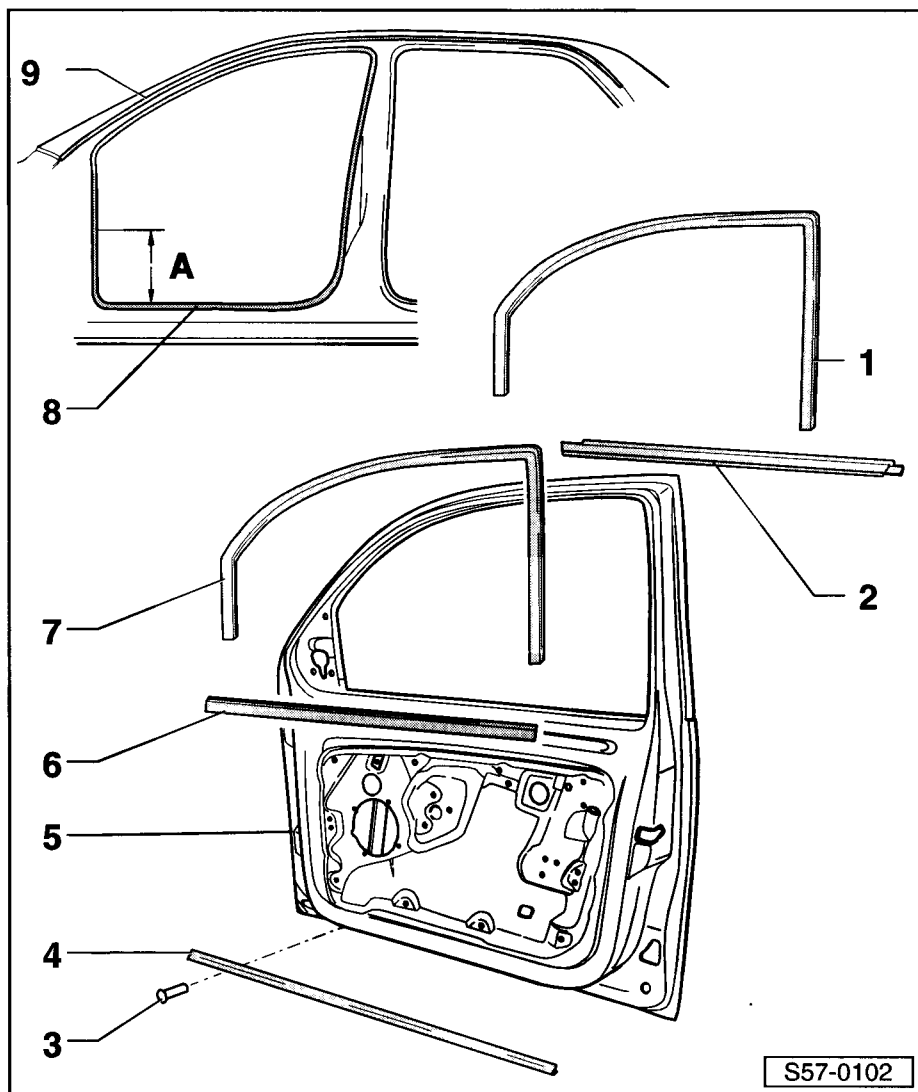

Centrální zamykání

Upozornění

Ovládací motory centrálního zamykání předních a zadních dveří jsou součástí dveřních zámků a nemohou být vyměněny samostatně.

- Demontáž a montáž zámků dveří ⇒ **57-1** strana 6, popř. ⇒ Kap. 58-1.
- Po výměně dveřního zámků s motorkem centrálního zamykání provést kódování řídicí jednotky, výpis a výmaz paměti závad ⇒ Kap. 01-1, Vlastní diagnostika komfort systému I.

58 – Dveře zadní, montované díly

58-1 Dveře zadní

Montážní přehled

- 1 - Dveře
 - demontáž a montáž ⇒ 58-1 strana 1
- 2 - Klika dveří
 - demontáž a montáž ⇒ 58-1 strana 3
- 3 - Pouzdro
 - demontáž ⇒ 58-1 strana 3, Demontáž kliky dveří
- 4 - 20 Nm
- 5 - Nástavek táhla pojistky
 - demontáž a montáž ⇒ Kap. 57-1
- 6 - Táhlo pojistky
- 7 - Zalomená páka
- 8 - Táhlo pojistky
- 9 - 20 Nm
- 10 - Západka
- 11 - Zámek dveří
 - demontáž a montáž ⇒ 58-1 strana 4
- 12 - Bovden
- 13 - Vnitřní ovládání dveří
- 14 - 72 Nm
- 15 - Svorník závěsu
- 16 - Závěs dveří spodní
- 17 - 72 Nm
- 18 - Omezovač dveří
- 19 - 30 Nm
 - pro omezovač dveří
- 20 - 30 Nm
- 21 - Závěs dveří horní
 - závěs rozdělen na dvě části

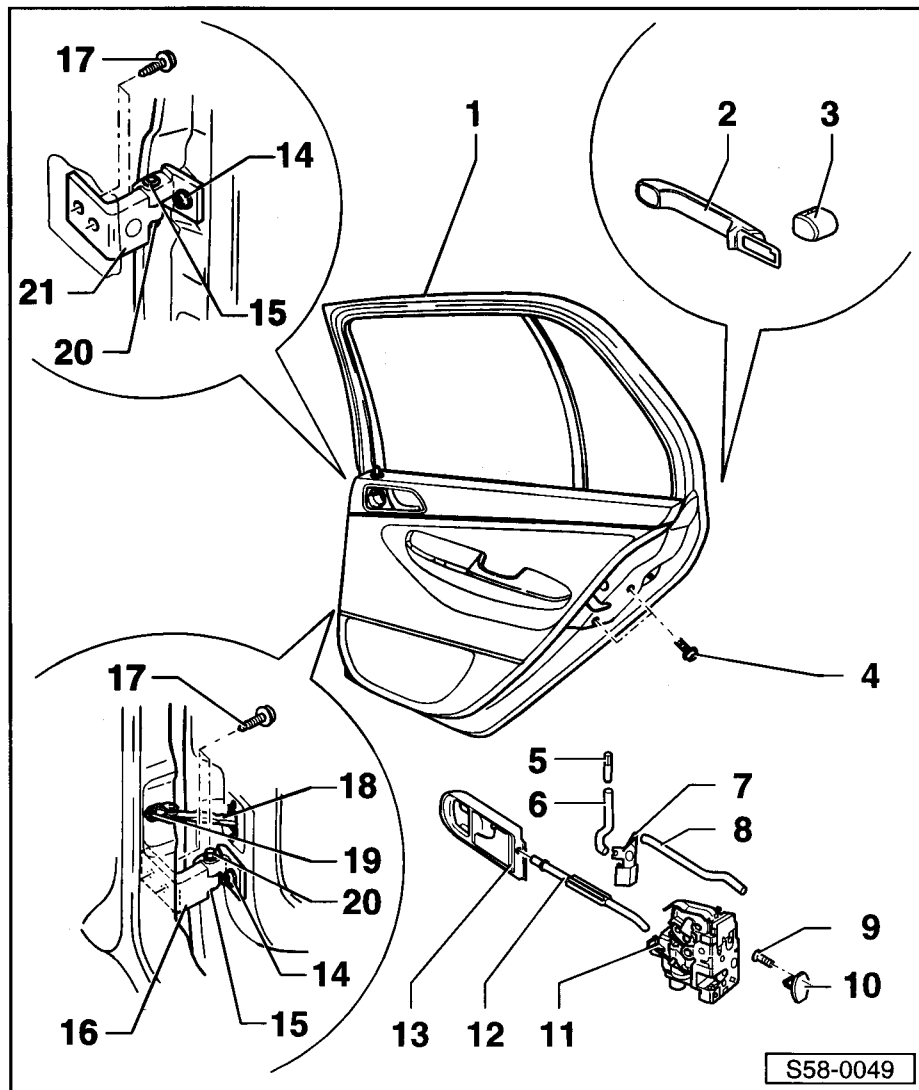

Demontáž a montáž dveří

Demontáž

- Odpojit vícepólovou svorkovnici pod gumovou manžetou sloupku B.
- Vyšroubovat matice svorníků závěsů ⇒ poz. 20.

Utahovací moment: 30 Nm.

- Vyšroubovat šroub omezovače dveří ⇒ poz. 19 v **58-1** strana 1.

Utahovací moment: 30 Nm.

- Dveře vyzvednout nahoru ze svorníků závěsu.

Montáž

Montáž se provede opačným postupem.

Seřízení dveří

Aby bylo možno dveře přesně seřídít, je třeba povolit závěsy jak na sloupku tak na dveřích. Jiné způsoby seřízení jako např. přihnutí směrem nahoru je zcela neúčinné, neboť následně dojde opět k jejich poklesu.

- Povolit šrouby tak, aby bylo možno dveřmi posouvat.
- Dveře jsou správně seřizené, když mají v uzavřeném stavu všude rovnoměrný odstup k rámu dveří.

Montážní přehled kliky a zámku dveří

1 - Zámek dveří

- zámek dveří může být demontován pouze ve spojení s nosníkem agregátu
- demontáž a montáž ⇒ **58-1** strana 4

2 - Lankové táhlo

- slouží k odemknutí zámku

3 - Upevňovací úhelník

- našroubovaný a nanýtovaný na zámku dveří

4 - Třmen

- demontáž
 - Klika dveří, pouzdro vložky zámku a nosník agregátu demontovány.
- Vyšroubovat šroub ⇒ poz. 5, třmen posunout částečně dozadu a vyjmout ze dveří.
- montáž:
 - Montáž se provede opačným postupem.

5 - 5 Nm

6 - Klika dveří

- demontáž a montáž ⇒ **58-1** strana 3

7 - Krytka

8 - Pouzdro

- demontáž ⇒ **58-1** strana 3, Demontáž kliky dveří

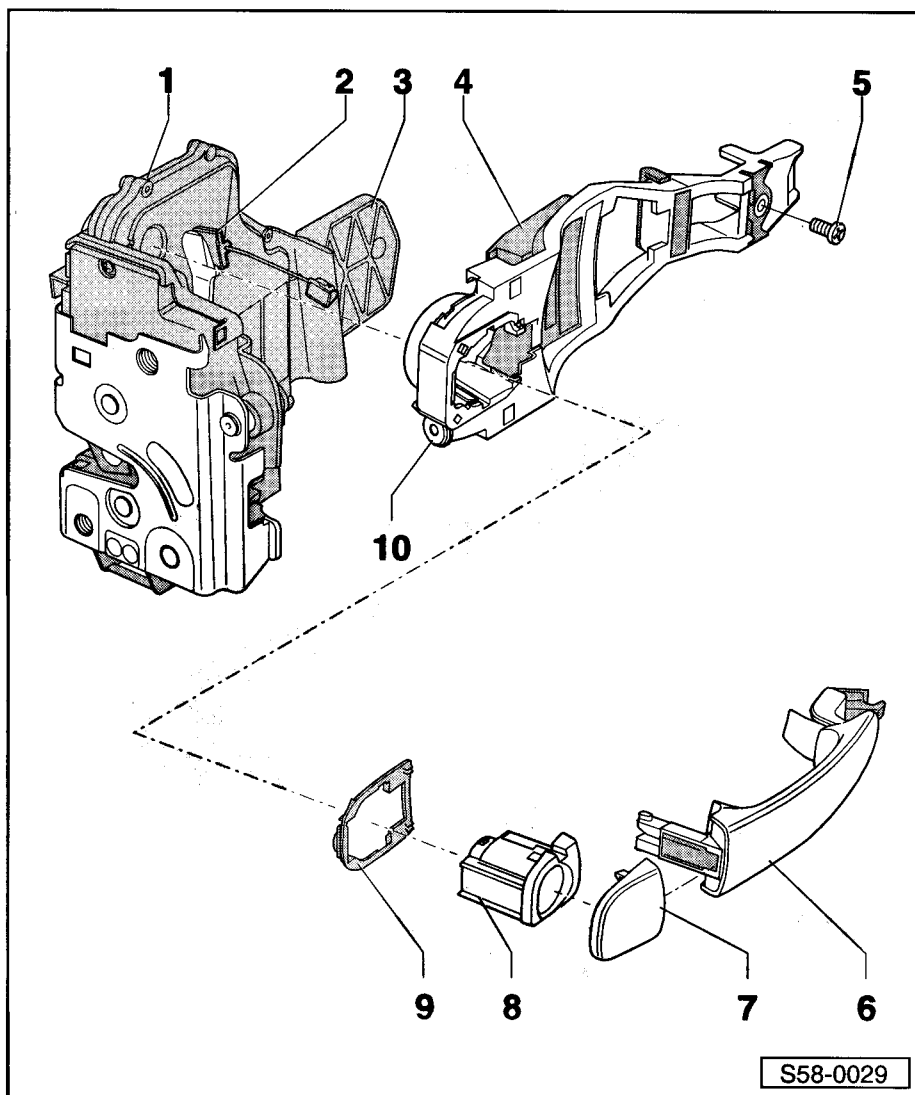

9 - Podložka

10 - Šroub

- Povolněním tohoto šroubu se odaretuje aretace pouzdra ⇒ poz. 8 v **58-1** strana 2 a to může být vytaženo z třmenu ⇒ poz. 4 v **58-1** strana 2.
- Nesmí být vyšroubován bez nasazeného pouzdra. Aretační kroužek může spadnout do dveří.

Demontáž a montáž kliky dveří

Demontáž

- Stáhnout těsnění dveří -1- v oblasti kliky dveří.
- Vytáhnout kliku dveří -2- ve směru šipky a přidržet. Šroub povolit šroubovákem -4- o cca. 3 otáčky. Pouzdro se uvolní.

i Upozornění

Při větším vyšroubování šroubu se aretační kroužek může uvolnit z třmenu a spadnout do dveří.

- Vytáhnout pouzdro -3- kolmo ke dveřím z třmenu kliky dveří.
- Uvolnit svorku -1- z kliky dveří.
- Vysunout kliku ze dveří.

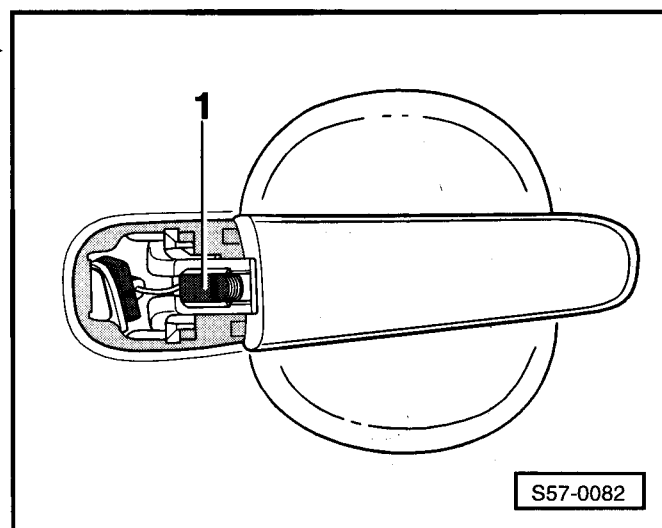
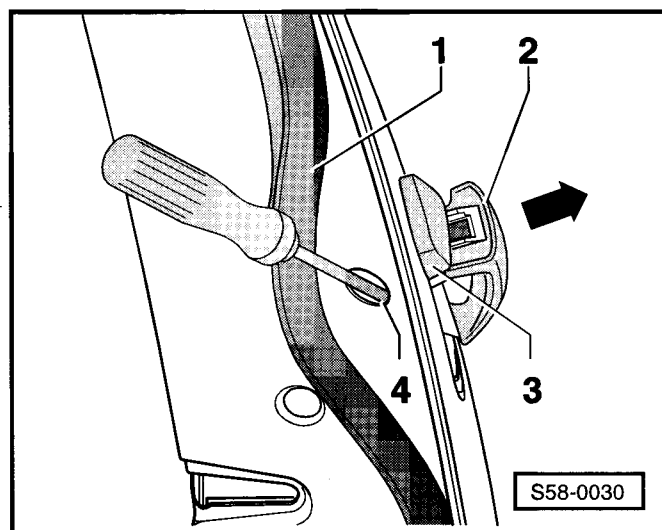

Montáž

- Nasunout kliku do dveří.
- Zavěsit přípravek -T10118- do pružiny upevněné na zámku dveří -šipka A- a zavěsit pružinu do páky zámku -šipka B-.

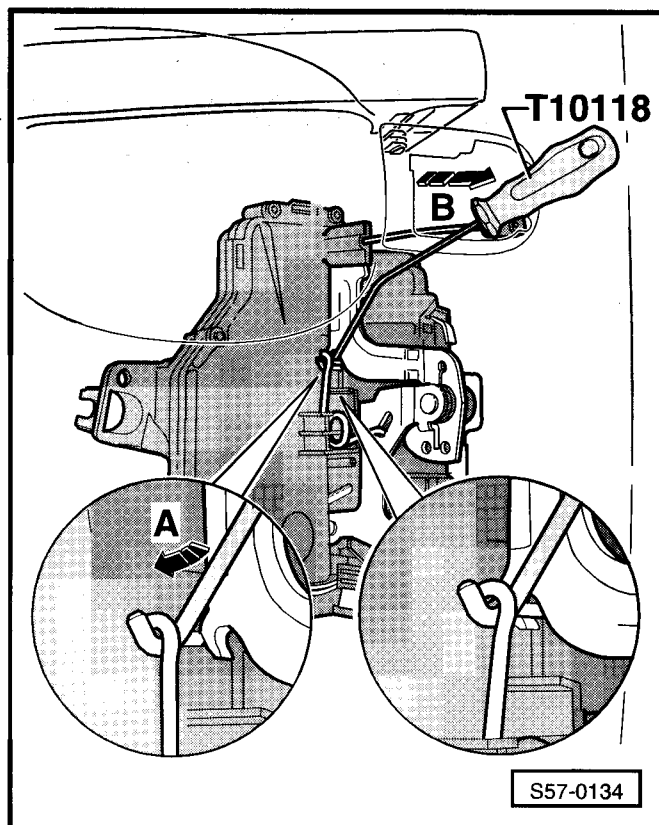

- Vtáhnout svorku -1- do výřezu plechu a zaaretovat do kliky dveří -2-.

Upozornění

Při montáži musí být klika dveří -2- přitlačena k plechu dveří.

Namontovat pouzdro stejně jako pouzdro vložky zámku
⇒ Kap. 57-1.

- Nakonec je bezpodmínečně nutné provést kontrolu funkce, protože při nesprávném nastavení a zaskočení bovdenu nelze dveře otevřít.

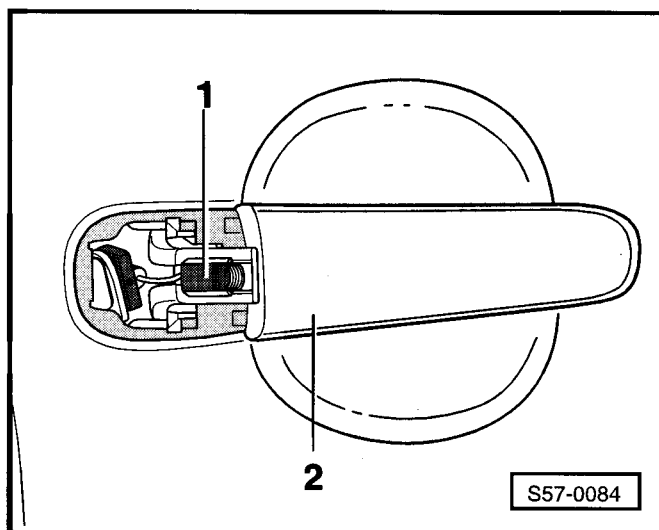

Demontáž a montáž zámku dveří

Na nosníku agregátu je upevněn spouštěč skla, zámek dveří a reproduktor.

Zámek dveří může být demontován pouze ve spojení s nosníkem agregátu.

Nosník agregátu může být opět demontován pouze tehdy, je-li sklo dveří uvolněno od spouštěče skla. K tomu musí sklo dveří sjet do výšky montážního otvoru v nosníku agregátu a musí být odstraněn rozpěrný kolík.

Pokud není u elektrického spouštěče skla sjetí skla dveří možné, musí být nejprve určena přesná příčina závady.

K tomu musí být diagnostickým přístrojem -V.A.G 1552- vypsána paměť závad komfortsystemu (adresa 46)
⇒ Kap. 01-1.

Existuje-li elektrická závada, je nutné tuto závadu nejprve odstranit.

Pokud se ukáže, že příčinou je motor spouštěče skla, je nutné ho odšroubovat od nosníku agregátu.

Demontáž

- Demontovat kliku dveří ⇒ **58-1** strana 3.
- Vyšroubovat šrouby -1-.
- Demontovat nosník agregátu ⇒ **58-1** strana 5 a vyjmout jej spolu se zámkem dveří.
- Demontovat zámek dveří od nosníku agregátu.

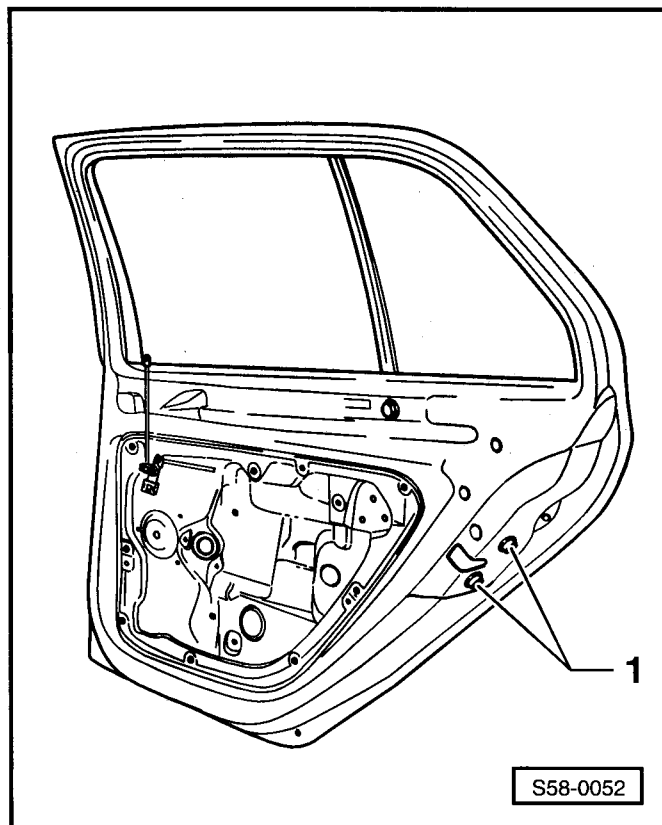

Montáž

- Vytáhnout ovládací páku -1- ve směru šipky.
- Napnout šroubovákem na zámku upevněnou pružinu -2- ve směru šipky a zavěsit páku zámku do pružiny.



Upozornění

Zavěšením ovládací páky se zámek zaaretuje. Tím se zabrání pozdějšímu „chybnému“ zavěšení bovdenů.

- Následná montáž se provede opačným postupem.



Upozornění

Provést kontrolu funkce, protože při nesprávném nastavení a zaskočení bovdenů nelze dveře otevřít.

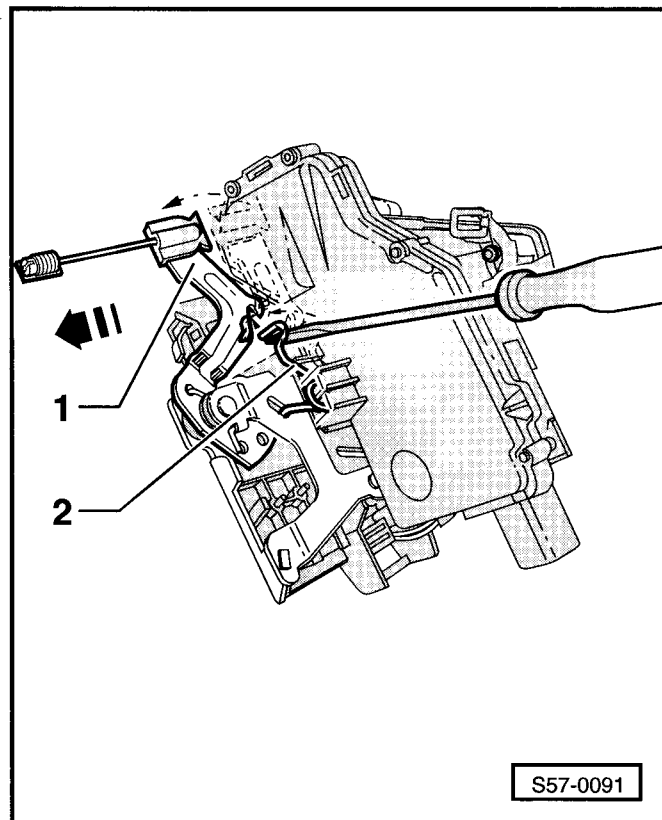

Demontáž a montáž nosníku agregátu

Demontáž



Upozornění

Nosník agregátu se demontuje ve spojení se zámkem dveří.

- Demontovat výplně zadních dveří ⇒ Kap. 70-2.
- Demontovat kliku dveří ⇒ **58-1** strana 3.
- Vypáčit krytku -1-.
- Spustit sklo dveří tak, až je blokovací kolíček -2- a rozpěrný kolík -3- přístupný ve výřezu spouštěče skla.

i **Upozornění**

Není-li možné spustit sklo z důvodu poruchy na motoru spouštěče, musí být motor spouštěče skla odšroubován, a sklo pak posunuto dolů.

- Zašroubovat šroub M5 (délka asi 70 mm) do blokovacího kolíčku -2- a vytáhnout z rozpěrného kolíku -3-.
- Zašroubovat šroub M8 (délka asi 80 mm) do rozpěrného kolíku -3-.

i **Upozornění**

Při zašroubování šroubu do rozpěrného kolíku nevyvíjet příliš silný tlak, protože může vypadnout do dveří.

- Vytáhnout rozpěrný kolík z vedení spouštěče skla a tím ze skla dveří.
- Posunout sklo dveří nahoru a zafixovat lepicí páskou.
- Vyšroubovat šrouby -šipky-.
- Rozpojit svorkovnice.
- Uvolnit svazek vodičů od vnitřního plechu dveří a vytáhnout průchodky.
- Odpojit svorkovnici z úplného zámku dveří (u vozů s komfortsystemem).
- Vytáhnout nosník agregátu nahoru ze dveří, nadzvednout a vyjmout ke straně závěsu.

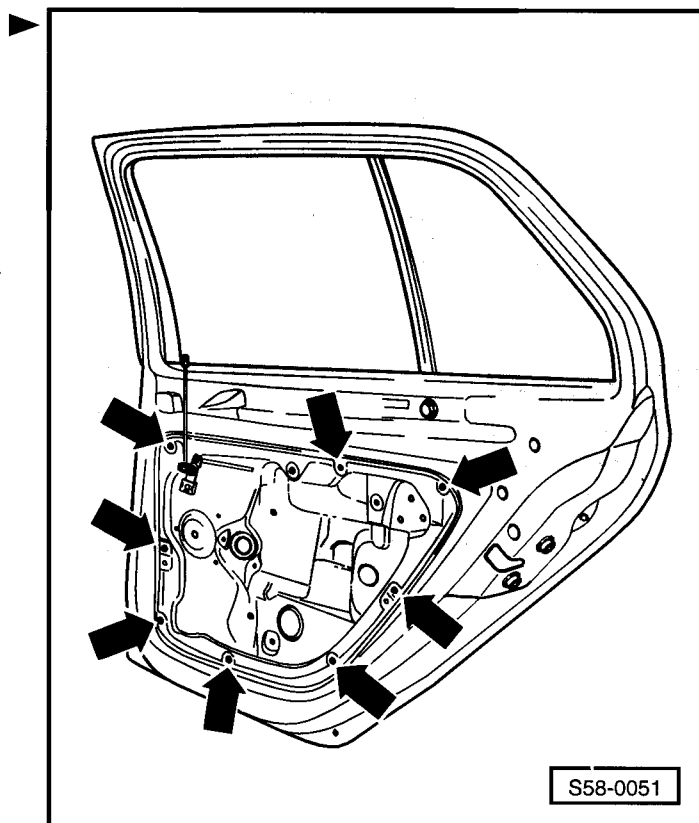
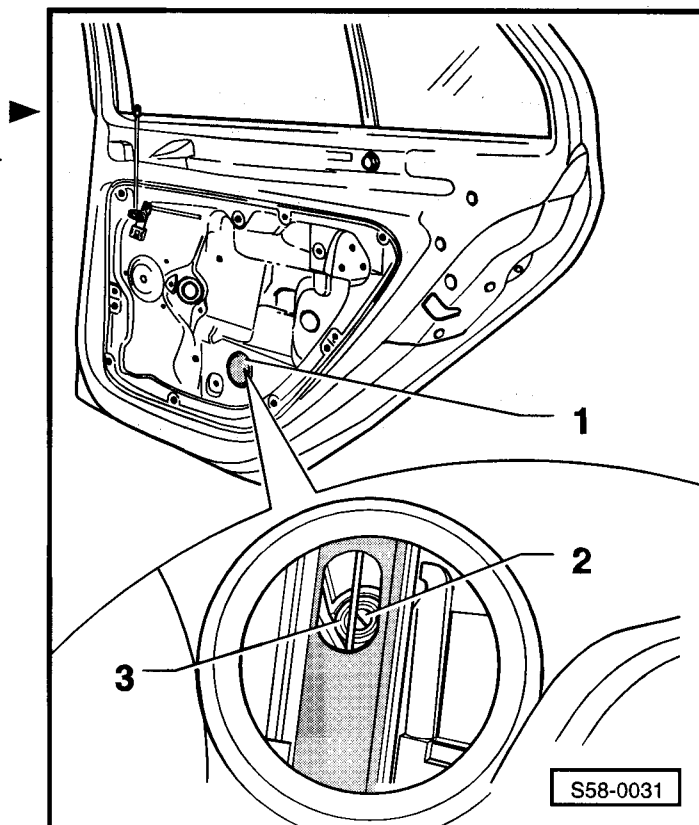

Montáž

- Vložit nosník agregátu do dveří.
- Připevnit el. svazek k nosníku agregátu a zapojit všechny svorkovnice.
- Nasadit všechny šrouby. Nejprve utáhnout šrouby označené -1- a -2-. Utahovací moment 8 Nm.
- Utáhnout zbývající šrouby.
- Namontovat kliku dveří ⇒ **58-1** strana 4.
- Spustit sklo dveří do zářezu vedení spouštěče skla.
- Vložit rozpěrný kolík a blokovací kolíček do skla.
- Lehkým úderem rukou - zeshora na sklo - zaaretovat sklo ve spouštěči skla.
- Namontovat výplně zadních dveří ⇒ Kap. 70-2.

**Upozornění**

Provést kontrolu funkce, protože při nesprávném nastavení a zaskočení bowdenu nelze dveře otevřít.

Demontáž a montáž skla dveří**Demontáž**

- Demontovat nosník agregátu ⇒ **58-1** strana 5.
- Sklo spustit.
- Stáhnout vnitřní vodící těsnění skla z rámu.
- Sklo opatrně vyjmout.

Montáž

- Vložit sklo do rámu.
- Natáhnout těsnění na přírubu.
- Zavést sklo do drážek těsnění a zafixovat jej lepicí páskou.
- Namontovat nosník agregátu ⇒ **58-1** strana 5.

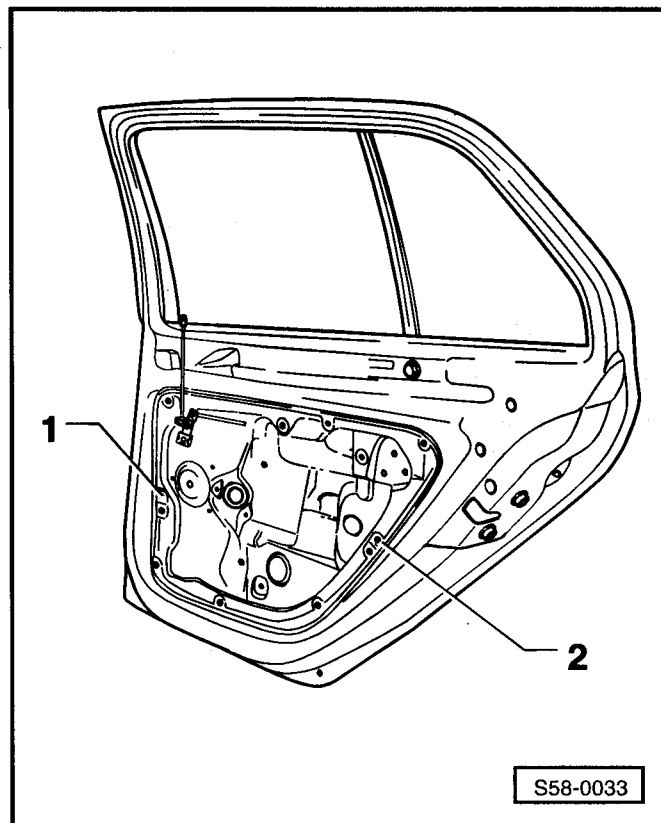

Montážní přehled těsnění dveří

- 1 - Horní těsnění dveří
 - samolepicí
- 2 - Vnitřní těsnění dveří
 - spoj se musí nacházet asi 300 mm od prahu -A-
- 3 - Sklo pevné úplné
- 4 - Dveře zadní
- 5 - Těsnění dveří vnější
 - připevněno svorkami
- 6 - Těsnění dveří
 - připevněno svorkami
- 7 - Stírací těsnění vnitřní
- 8 - Stírací těsnění vnější
- 9 - Vedení skla vnitřní
- 10 - Sklo dveří zadní
- 11 - Vedení skla vnější

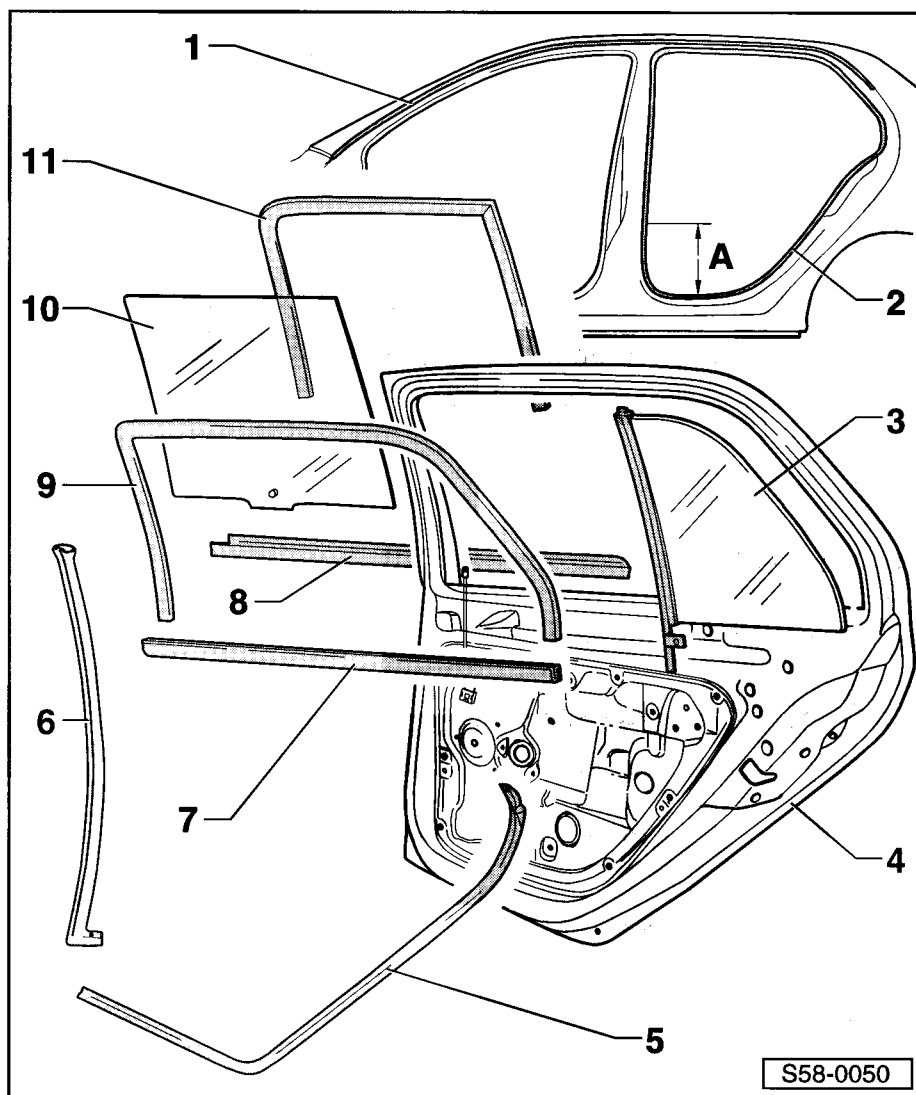

58-2 Dveře zadní (Praktik)

Montážní přehled zadních dveří

Upozornění!

- ♦ Podle zákonných usnesení některých zemí nelze levé zadní dveře otevřít (zámek trvale v poloze zamčeno).
- ♦ Při otevření zamčených levých zadních dveří dojde ke zničení výplně dveří.

1 - Sklo pevné

demontáž:

- Spustit kryt ⇒ poz. 12.
- Demontovat vnější stírací těsnění ⇒ poz. 2.
- Demontovat vnitřní stírací těsnění ⇒ poz. 6.
- Vyšroubovat šroub ⇒ poz. 5.
- Vymout sklo.

montáž:

Montáž se provede opačným postupem.

2 - Stírací těsnění vnější

3 - Dveře

- ##### demontáž a montáž ⇒ Kap. 58-1

4 - Vedení skla vnitřní

5 - 3,5 Nm

6 - Stírací těsnění vnitřní

7 - Nosník agregátu

demontáž:

- Demontovat výplň dveří ⇒ Kap. 70-2.
- Vyháknout táhlo pojistky.
- Vyšroubovat šrouby ⇒ poz. 8.
- Sundat nosník.

montáž:

Montáž se provede opačným postupem.

8 - 8 Nm

9 - 8 Nm

10 - Držák krytu

11 - Doraz

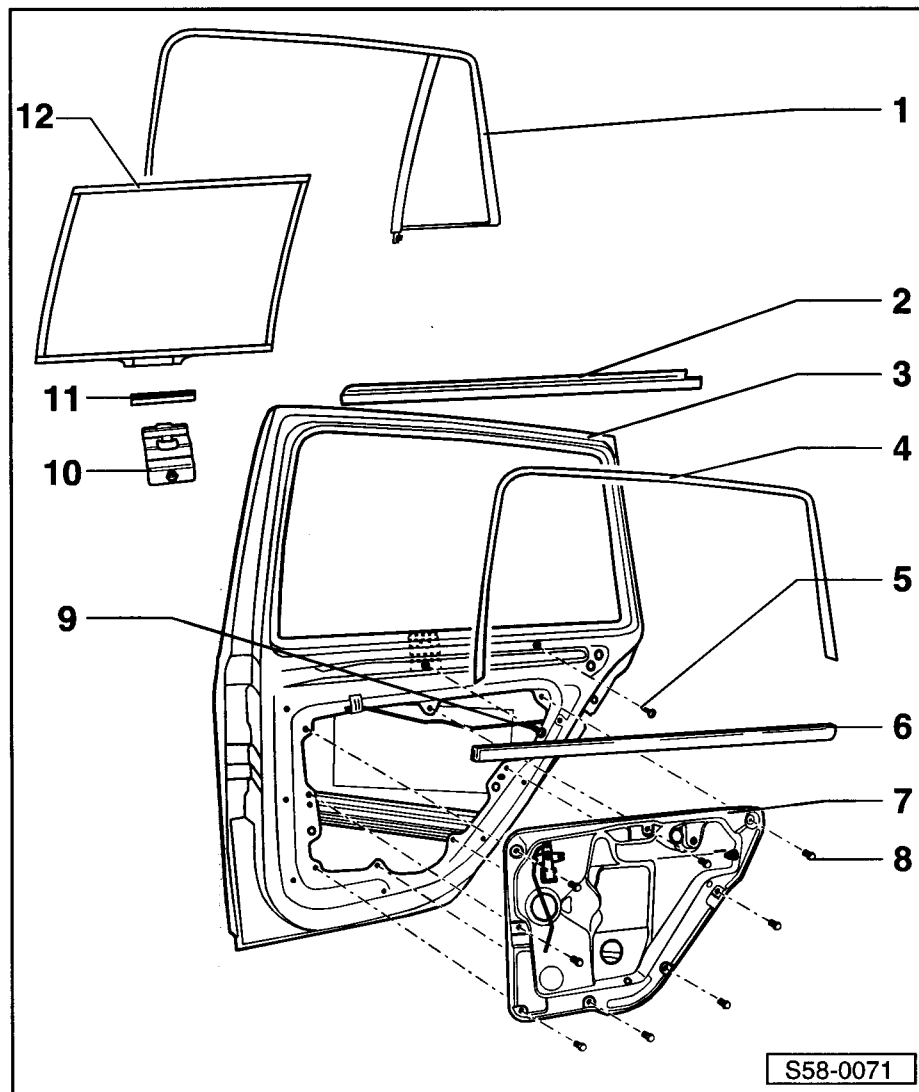

12 - Kryt demontáž:

- Demontovat nosník agregátu ⇒ poz. 7 v **58-2** strana 1.
- Vyšroubovat šroub ⇒ poz. 9 v **58-2** strana 1.
- Vyjmout držák krytu ⇒ poz. 10 v **58-2** strana 1 s dorazem ⇒ poz. 11 v **58-2** strana 1 a spustit kryt směrem dolů.
- Vyjmout kryt.

 montáž:

Montáž se provede opačným postupem.

Demontáž a montáž zámku dveří**Demontáž**

- Demontovat nosník agregátu ⇒ poz. 7 v **58-2** strana 1.
- Demontovat kliku dveří ⇒ Kap. 58-1.
- Vyšroubovat šrouby -1- (20 Nm).
- Vyjmout zámek dveří.

Montáž

Montáž se provede opačným postupem.

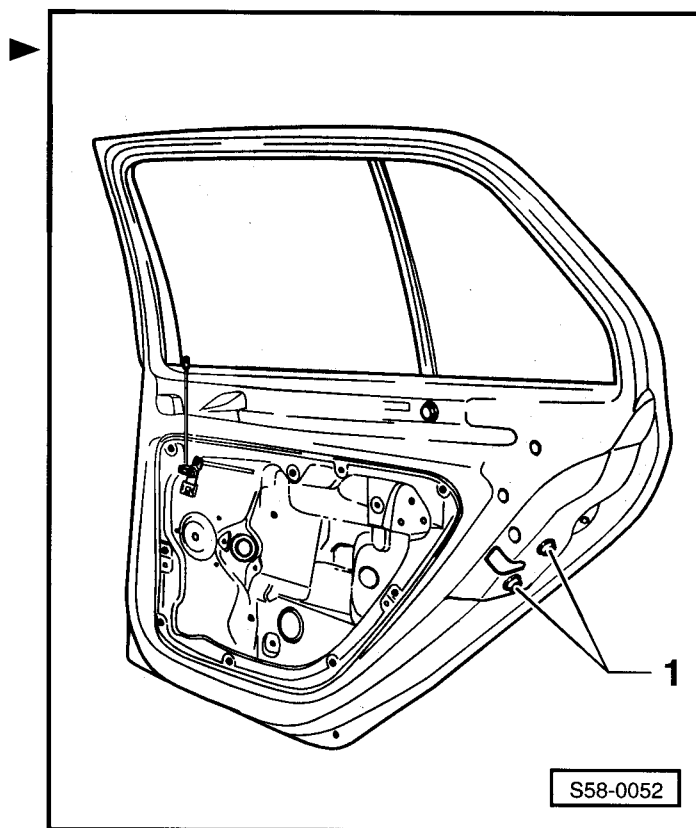

60 – Výklopná, výsuvná střecha

60-1 Výklopná, výsuvná střecha se sklem

Montážní přehled výklopné, výsuvné střechy se sklem

- 1 - Sklo (jednovrstvé bezpečnostní)
- 2 - Těsnění
- 3 - Sluneční clona
- 4 - Horní krytka
- 5 - Spodní krytka
- 6 - Vodní kanál
 - demontovat spolu s vodící kulisou ⇒ poz. 20
- 7 - Krytka
 - k přilepení použít lepidlo -AKL 450 005 05-
- 8 - Šroub
- 9 - Montážní jednotka
 - U-rámeček (s vodící drážkou); na vodící drážky použít sprej -G 052 778-, jinak není zaručena správná funkčnost
- 10 - Úchyt
- 11 - Pružina
- 12 - Elektrický pohon
 - kontrola nastavení elektrického pohonu (poloha 0) ⇒ **60-1** strana 7
- 13 - Šroub
- 14 - Stropní světlo
- 15 - Nastavovač předvolby
- 16 - Kryt elektrického pohonu
 - klíč nouzového ovládání je připevněn ke krytu
- 17 - Kryt
- 18 - Větrný štít
- 19 - 4,5 Nm
- 20 - Vodící kulisa
- 21 - Kluzák s lankem
- 22 - Držák

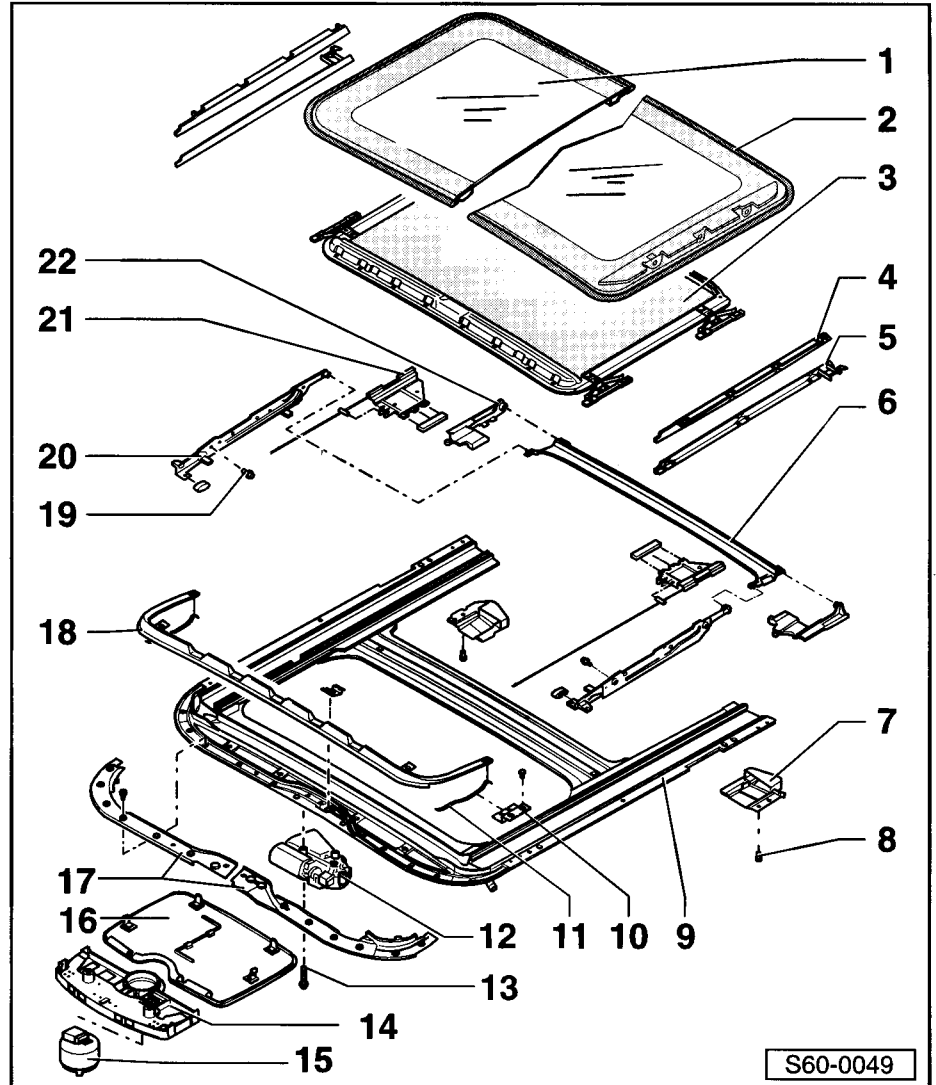

Demontáž a montáž skla

Demontáž

- Posunout sluneční clonu dozadu.
- Vyklopit výsuvnou střechu.

- Odcvaknout spodní krytku -1- a tahem dopředu stáhnout ze střešního rámu.
- Odcvaknout horní krytku -2- vpředu a uprostřed a vyvést vzadu.

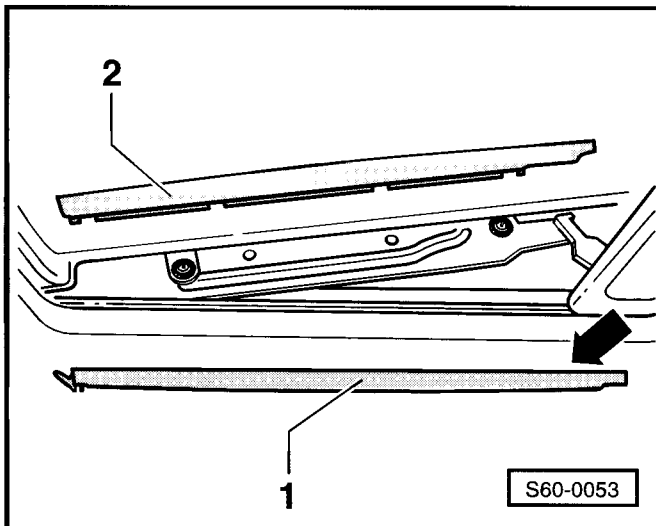

- Demontovat šrouby -1-.
- Sklo vyjmout směrem nahoru.

Montáž

Sklo se musí montovat v poloze „0“ ⇒ **60-1** strana 7.

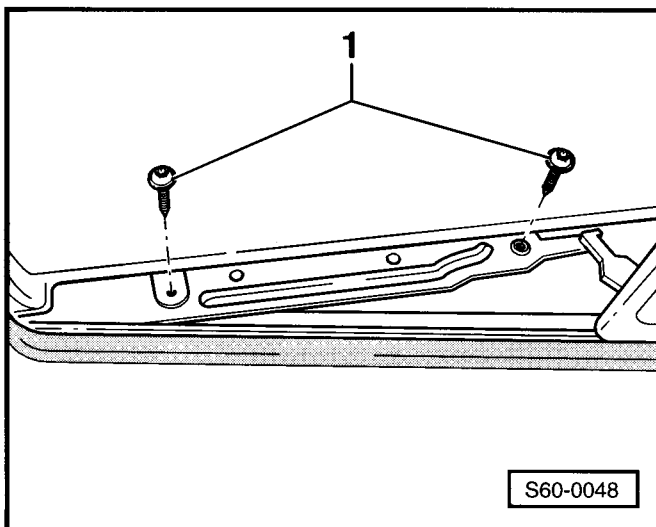

- Osa čepu kulisy se musí kryt se značkou na kulise -šipka-.
- Nekryje-li se „osa“ čepu kulisy s kulisou, je nutné seřídít souběžnost ⇒ **60-1** strana 8.

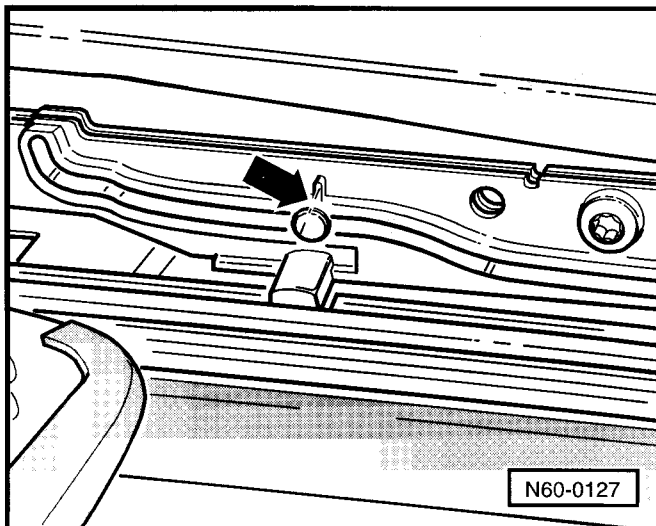

- Nasadit sklo zeshora do rámu a upevňovací šrouby -1- lehce dotáhnout.



Upozornění

Upevňovací šrouby utáhnout až po seřízení výšky skla.

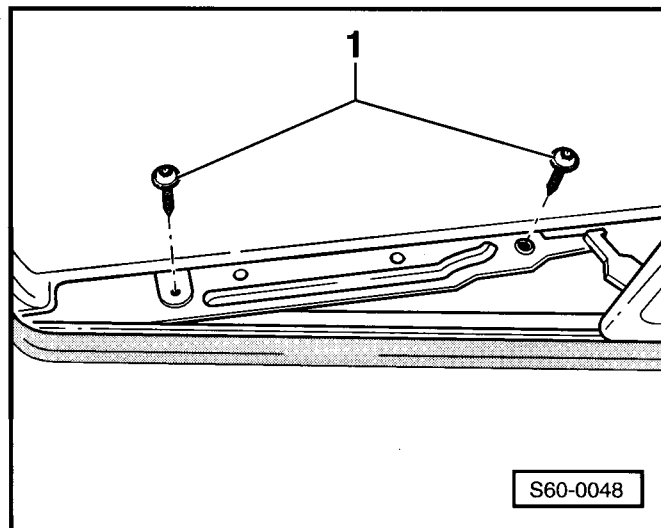

- Seřídít výšku skla => **60-1** strana 3.
- Utáhnout šrouby skla -1-. Utahovací moment - 4,5 Nm.

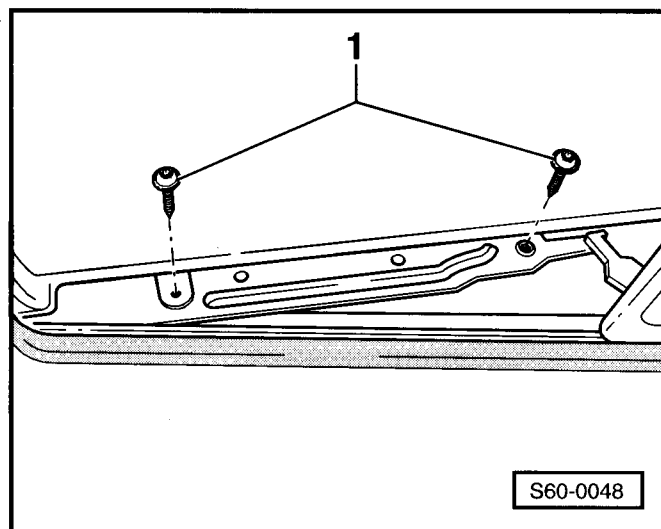

- Horní krytku -2- zavěsit vzadu a nacvaknout uprostřed a vpředu.
- Spodní krytku -1- ve směru -šipky- posunout dozadu a v přední části zaháknout.

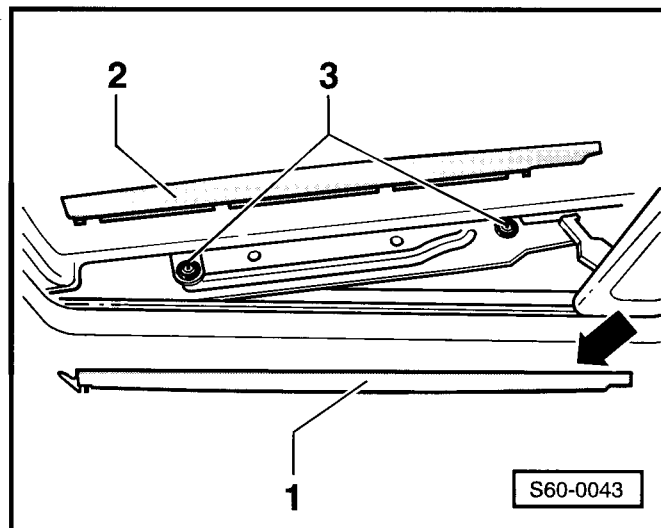

Seřízení výšky skla

- Nastavení skla musí být v pořádku.

- Vyklopit výsuvnou střechu.
- Posunout sluneční clonu dozadu.
- Odcvaknout spodní krytku -1- vzadu -šipka- a tahem dopředu stáhnout ze střešního rámu. ▶
- Odcvaknout horní krytku -2- vpředu a uprostřed a vyvést vzadu.

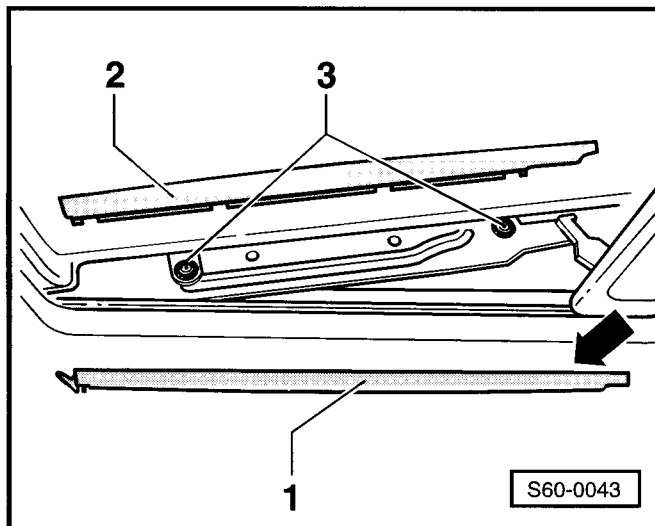

- Uvolnit šrouby -1-.
- Výsuvnou střechu zavřít, otevřít a opět zavřít (pro správné seřízení je důležité dodržet toto pořadí).
- Seřídít výšku skla vpředu i vzadu na obou stranách:

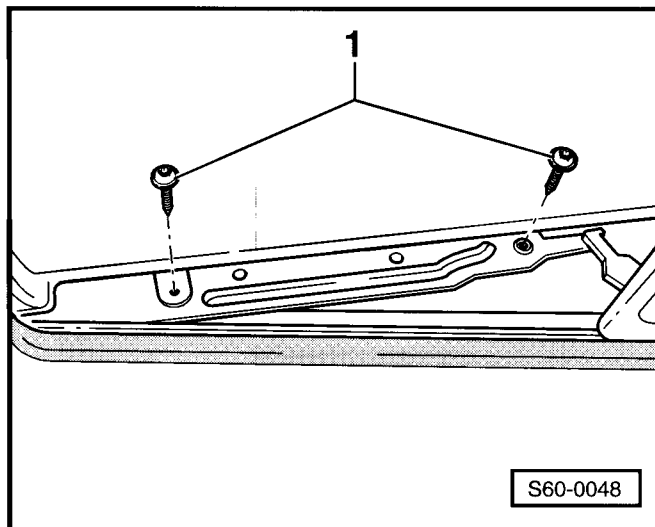

Seřízení skla vpředu:

- a- = 0...1 mm níže než střecha
- šipka- = směr jízdy

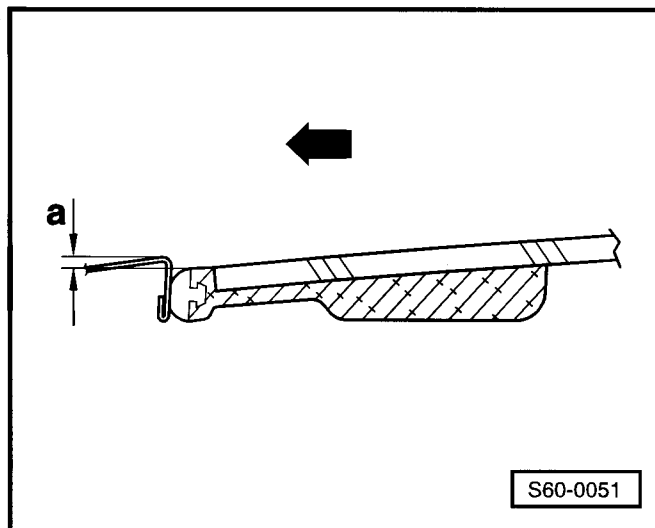

Seřízení skla vzadu:

- b- = 0... 1 mm výše než střecha
- šipka- = směr jízdy
- Utáhnout šrouby skla. Utahovací moment 4,5 Nm.
- Levou a pravou stranu symetricky seřídít.

**Upozornění**

Zkouška výškového nastavení se provede otevřením a zavřením výsuvné střechy.

- Vyklopit výsuvnou střechu.
- Horní krytku -2- zavěsit vzadu a nacvaknout uprostřed a vpředu.
- Spodní krytku -1- ve směru -šipky- posunout dozadu a v přední části zaháknout.

Výměna těsnění skla

- Demontovat sklo výsuvné střechy ⇒ **60-1** strana 1.
- Těsnění -1- vyjmout ze skla -2-.
- Nové těsnění zatlačit do skla.

**Upozornění**

Pro usnadnění montáže potřít těsnění kluzným prostředkem (např. mýdlovou vodou).

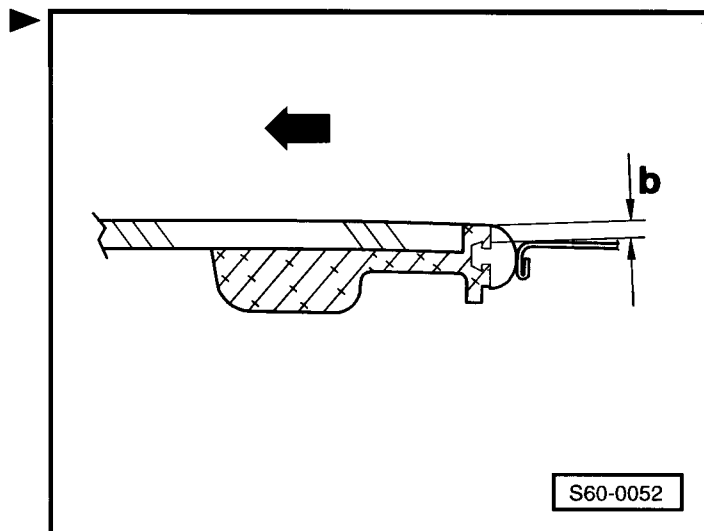

S60-0052

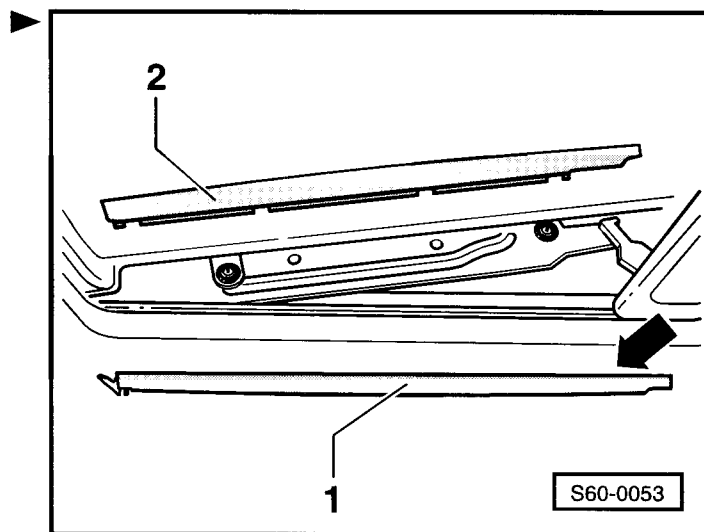

S60-0053

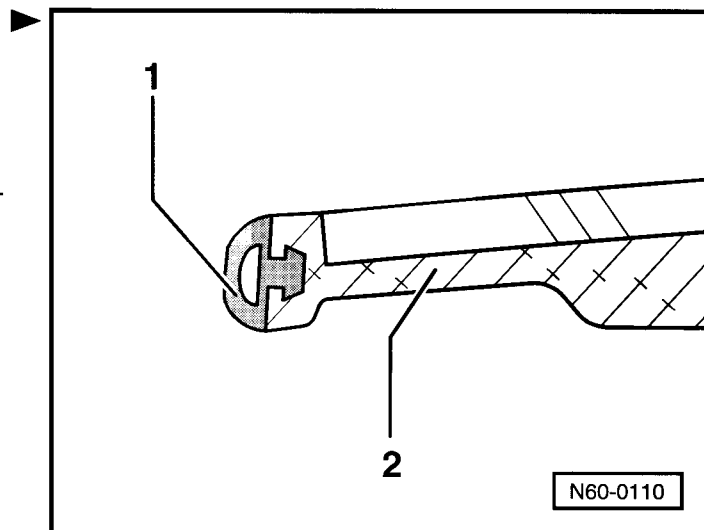

N60-0110

Demontáž a montáž sluneční clony

Demontáž

- Demontovat sklo výsuvné střechy ⇒ **60-1** strana 1.
- Sluneční clonu pro usnadnění montáže trochu vrátit zpět.
- Pomocí šroubováku odpáčit kluzáky vpředu a vzadu ▶
- Vymout sluneční clonu -1- směrem nahoru.

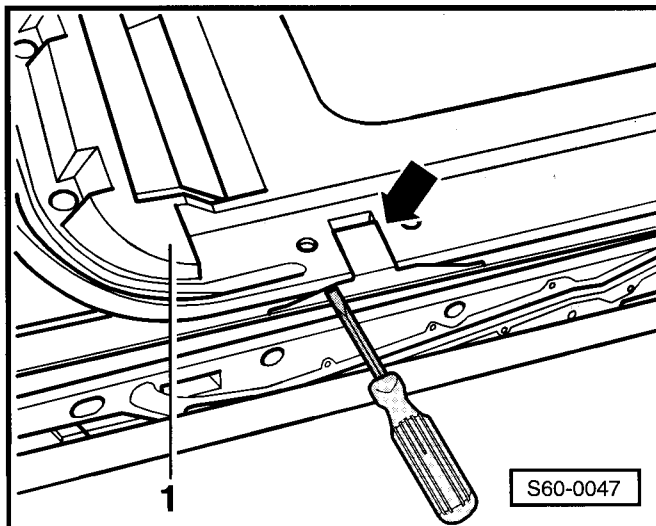

Montáž

Montáž se provede opačným postupem.

Demontáž a montáž elektrického pohonu

i Upozornění

Demontáž a montáž elektrického pohonu lze provádět pouze při zavřeném střešním okně.

Demontáž

- Pomocí klínu -3409- odejmout kryt elektrického pohonu -1-. ▶
- Odpojit svorkovnici elektrického pohonu.
- Demontovat ovladač předvolby ⇒ **60-1** strana 7.

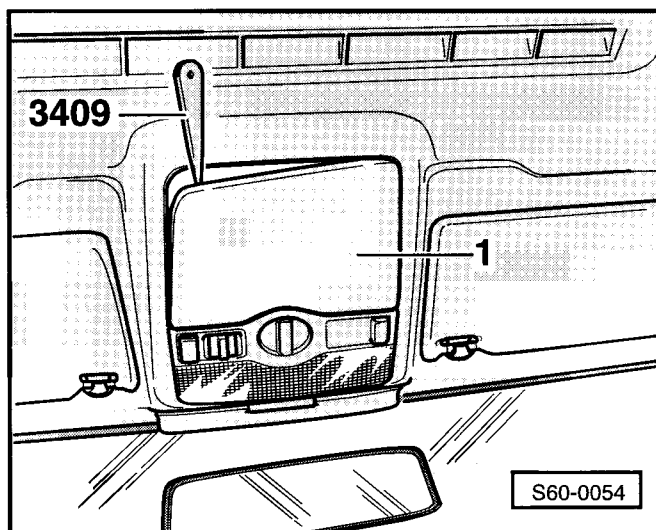

- Vyšroubovat šrouby -šipky- a pohon vymout. ▶

Montáž

- Montáž se provede opačným postupem.

i Upozornění

- ♦ Šrouby pohonu musí být vždy vyměněny za nové (3,5 Nm).
- ♦ Provést přizpůsobení pohonu ⇒ **60-1** strana 8.

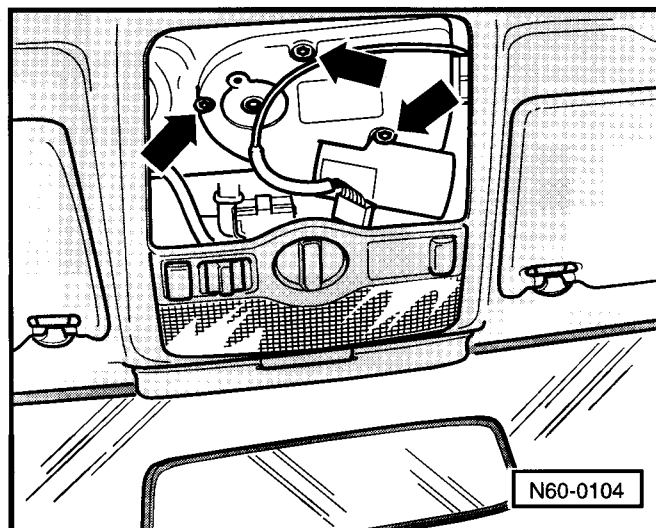

Demontáž ovladače předvolby

- Pomocí klínu -3409- odejmout kryt elektrického pohonu -1-.

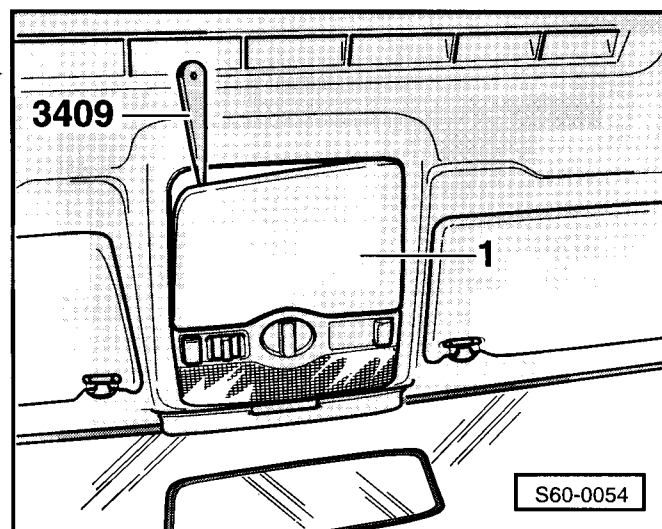

- Kryt lampičky -1- odejmout ve směru -šipek-.

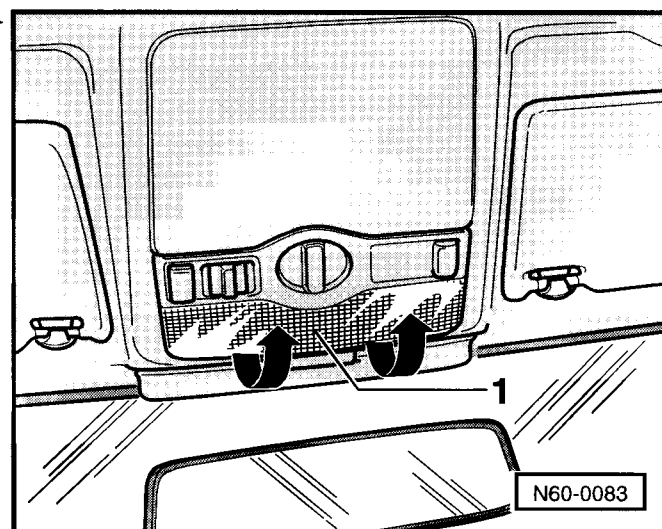

- Šrouby -šipky- demontovat a lampičku s ovladačem vyjmout.
- Rozpojit svorkovnici ovladače a ovladač z lampičky vyjmout.

Montáž

- Montáž se provede opačným postupem.

Nastavení el. pohonu (poloha 0)

- Seřízení „nulové polohy“ je nutno provést v případě, že pohon nebyl v „nulové poloze“ demontován nebo bylo okno otevřeno či zavřeno nouzovým ovládáním.

Pohon je demontován a vodiče připojeny.

- Otočením ovladače předvolby zvolit „Okno vyklopeno“.
- Otočením ovladače předvolby zvolit „Okno uzavřeno“.
- Otočením ovladače předvolby zvolit „Okno otevřeno“.
- Otočením ovladače předvolby zvolit „Okno uzavřeno“.
- V „nulové poloze“ při uzavřeném okně namontovat pohon.

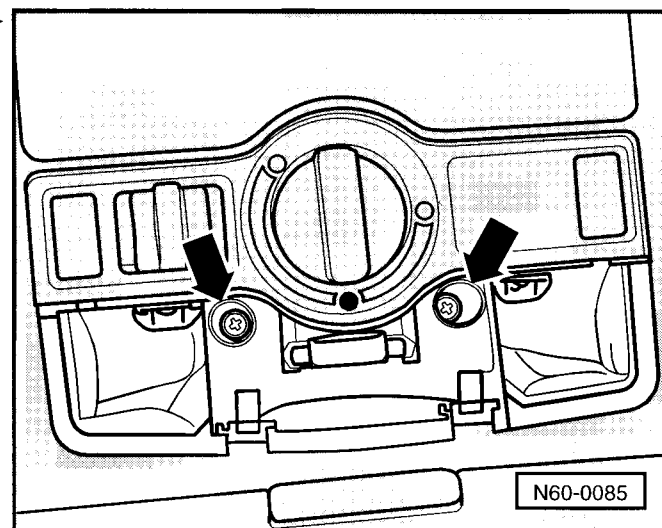

„Nulová poloha“ je vyznačena v okénku -šipka A- vybráním na ozubeném kolečku pohonu -šipka B-.

Přizpůsobení pohonu

– Zapnout zapalování.

Pro vozy MR 03 ►

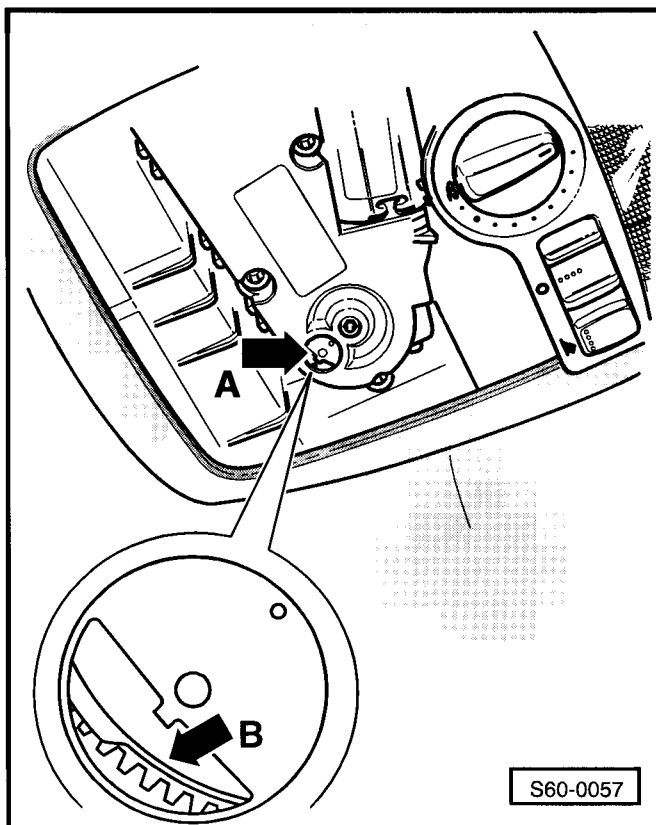

– Pomocí klínu -3409- odejmout kryt elektrického pohonu -1-.

– Odpojit svorkovnici od el. pohonu při otevírání střechy.

– Zapojit svorkovnici el. pohonu.

Pro všechny vozy

– Zavřít výsuvnou střechu.

– Stisknout ovladač předvolby v poloze „Okno uzavřeno“ na minimálně 3 sekundy; dojde k základnímu nastavení pohonu.

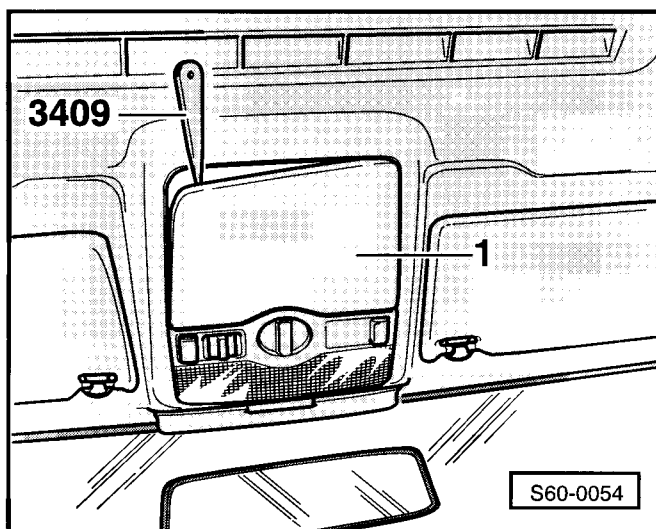

Kontrola souběžnosti

– Demontovat sklo výsuvné střechy ⇒ **60-1** strana 1.

Osa čepu kulisy se musí krýt se značkou na kulise -šipka-.

Seřízení souběžnosti

– Otevřít sklo výsuvné střechy do poloviny.

– Demontovat elektrický pohon ⇒ **60-1** strana 6.

– Zasunout ručně sklo výsuvné střechy na zadní doraz.

– Namontovat elektrický pohon ⇒ **60-1** strana 6.

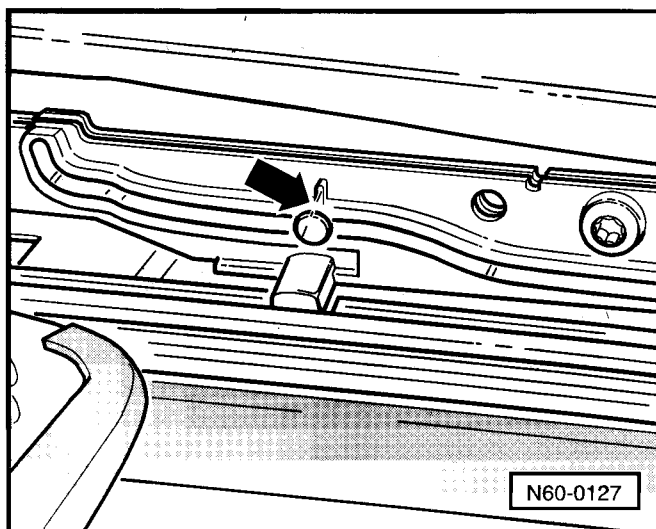

Demontáž a montáž montážní jednotky

Upozornění

Demontáž a montáž montážní jednotky provádějí dva pracovníci.

Demontáž

- Demontovat ovladač předvolby ⇒ **60-1** strana 7.
- Demontovat stropní panel ⇒ Kap. 70-5.
- Stáhnout odvodňovací hadice -šipky- z montážní jednotky -1-.

Upozornění

Elektrický pohon -3- není nutné demontovat od montážní jednotky -1-.

- Vyšroubovat šrouby -2- a montážní jednotku vyjmout z vozidla.

Montáž

- Vložit montážní jednotku -1- do střechy.
- Vyrovnat montážní jednotku -1- v rámu střechy a přišroubovat šrouby -2-, přičemž dodržet pořadí utahovaných šroubů. Utahovací moment: 8 Nm.
- Při utahování šroubů -2- postupovat od elektrického pohonu -3- směrem dozadu.
- Namontovat odtokové hadice -šipky-.
- Namontovat stropní panel ⇒ Kap. 70-5.
- Namontovat elektrický pohon ⇒ **60-1** strana 6.
- Namontovat ovladač předvolby ⇒ **60-1** strana 7.

Čištění odvodňovacích hadic

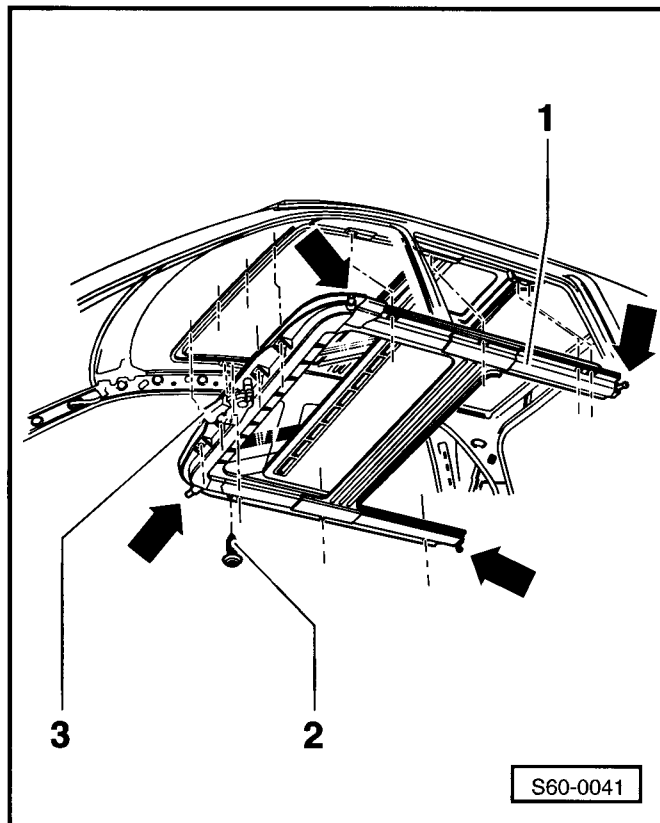
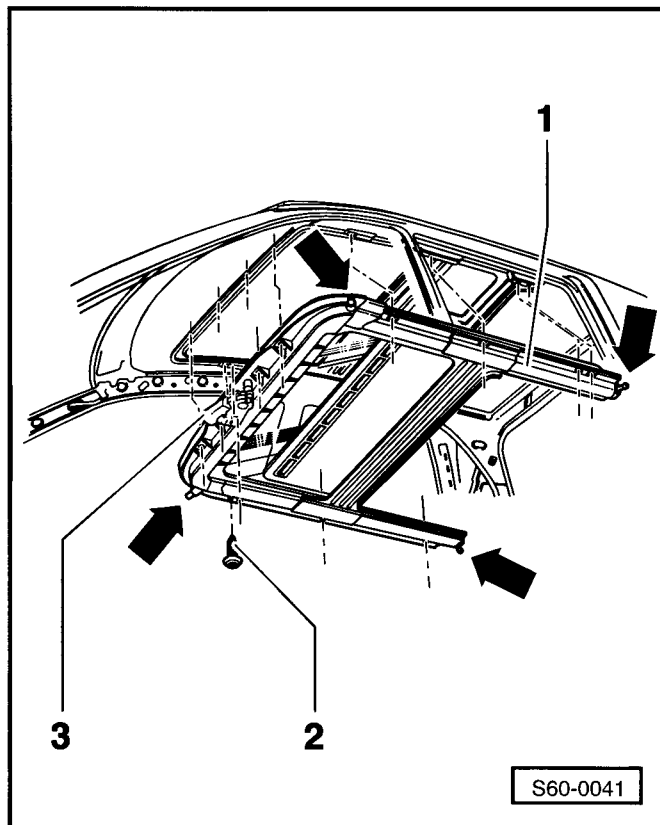

Přední odvodňovací hadice

Přední odvodňovací hadice -1- procházejí sloupky A a končí mezi dveřmi a sloupkem A. Čištění se provádí od horního konce hadice.

- 1 - Přední odvodňovací hadice
- 2 - Odpadní ventil

Upozornění

Pro účely čištění se doporučuje jako pomůcka bovden z tachometru dlouhý 2300 mm.

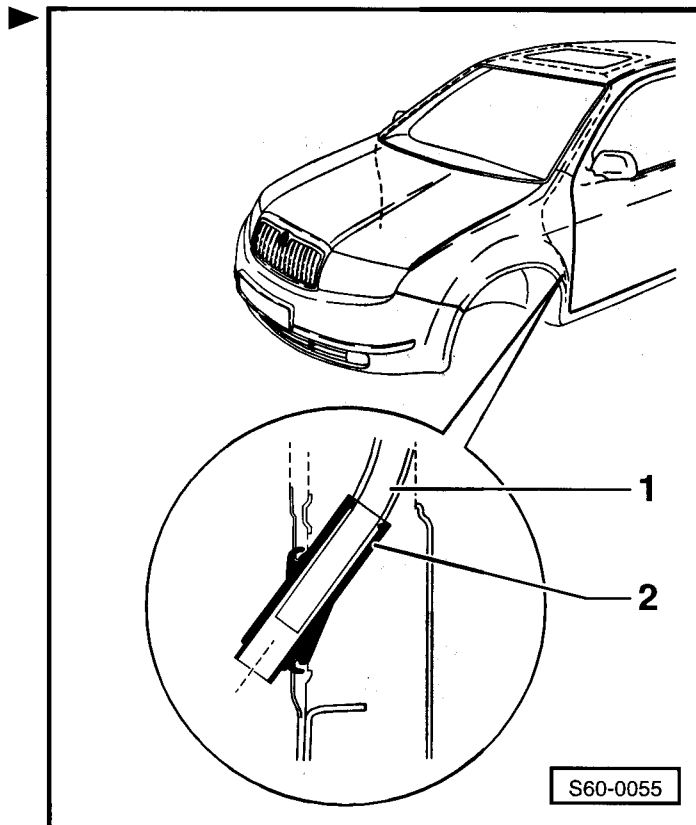

Zadní odvodňovací hadice

Zadní odvodňovací hadice -1- procházejí sloupky C a vyúsťují na boku za nárazníkem. Čištění se provádí od spodního konce. Hadice se nemusí demontovat.

- 1 - Odvodňovací hadice
- 2 - Odpadní ventil

Upozornění

Pro účely čištění se doporučuje jako pomůcka bovden z tachometru dlouhý 2300 mm.

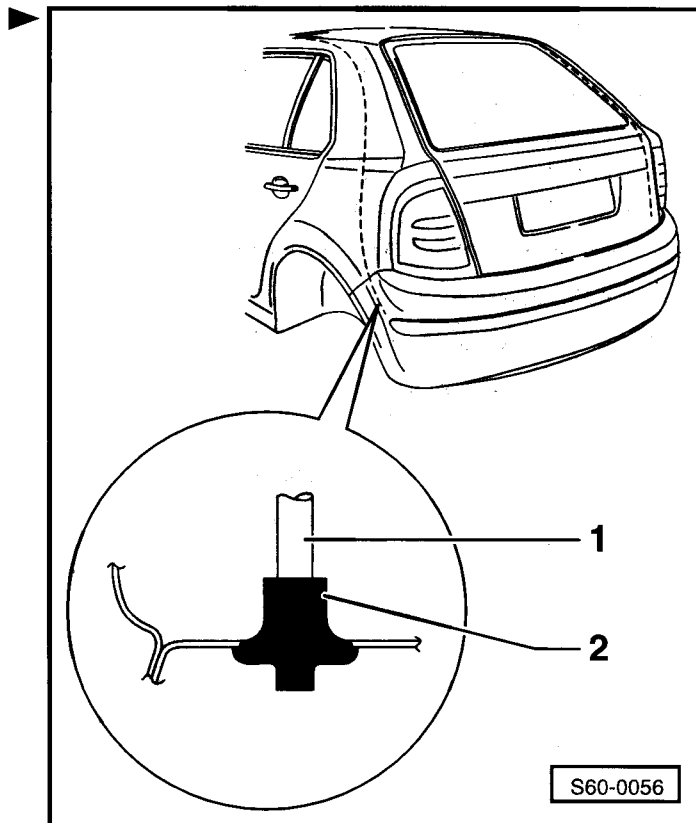

63 – Nárazníky

63-1 Přední nárazník

Montážní přehled nárazníku

1 - Matice

2 - Vodící profil

- slouží pro uchycení pravého a levého rohu předního nárazníku

demontáž:

- Demontovat nárazník ⇒ poz. 5.
- Vyšroubovat šrouby ⇒ poz. 3.
- Vodící profil sejmout.

montáž:

Montáž se provede opačným postupem.

3 - 1,5 Nm

4 - 1,5 Nm

5 - Nárazník

demontáž:

- Demontovat světla do mlhy ⇒ Elektrická zařízení; opr. sk. 94.

- Sejmout krytku ostřikovačů světlometů ⇒ Elektrická zařízení; opr. sk. 92.

- Uvolnit držák ostřikovačů světlometů ⇒ Elektrická zařízení; opr. sk. 92.

- Vyjmout přichytka ⇒ poz. 6.

- Demontovat šrouby ⇒ poz. 4 a ⇒ poz. 7.

- Vycvaknout nárazník z vodících profilů ⇒ poz. 2 a sejmout.

montáž:

Montáž se provede opačným postupem.

6 - Přichytka

7 - 5 Nm

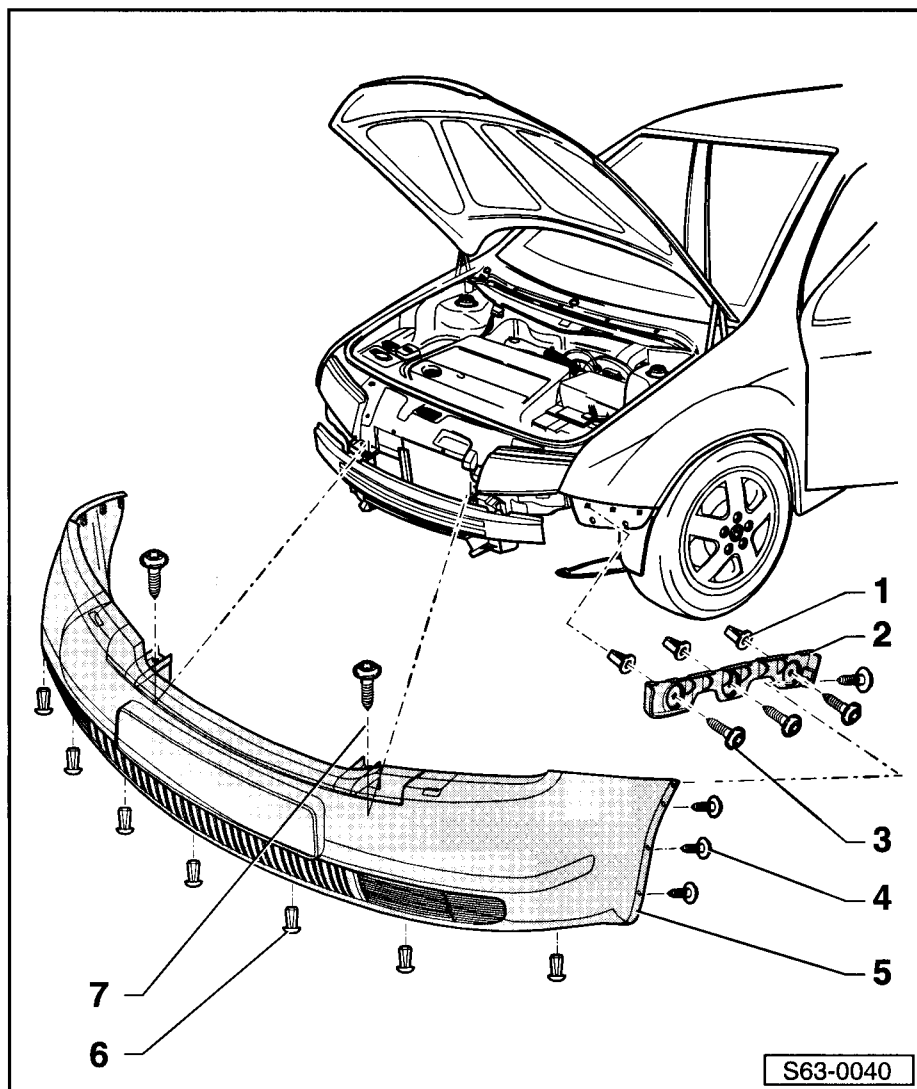

Demontáž a montáž příčnicku

Demontáž

- Demontovat nárazník ⇒ **63-1** strana 1.
- Vyšroubovat šrouby -2- (30 Nm) a sejmut příčník -1-.

Montáž

Montáž se provede opačným postupem.

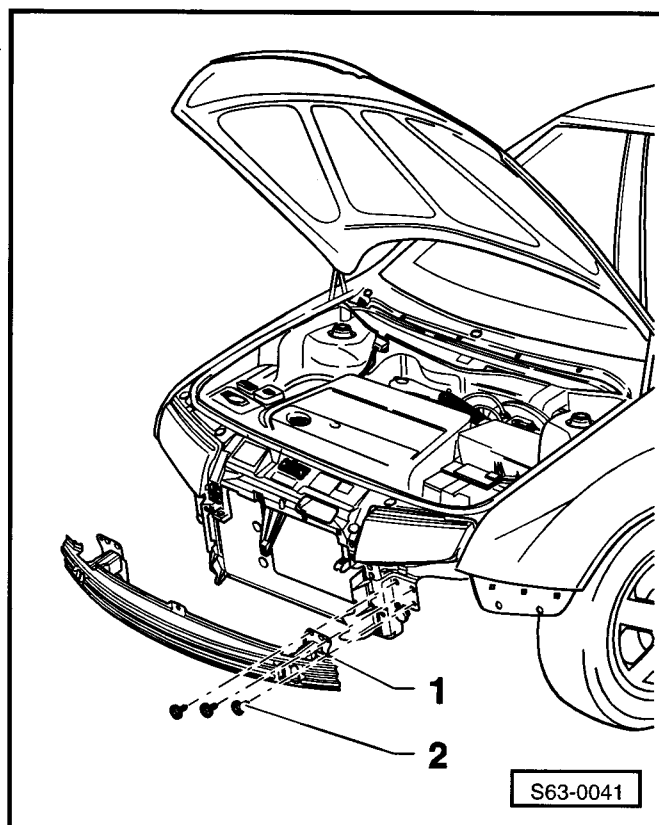

63-2 Zadní nárazník

Montážní přehled zadního nárazníku

1 - Matice

2 - 5 Nm

3 - Nárazník

demontáž:

- Demontovat zadní skupinové světla ⇒ Elektrická zařízení; opr. sk. 94.
- Vyšroubovat šrouby ⇒ poz. 2 a ⇒ poz. 6. Nárazník vycvaknout z úchytů ⇒ poz. 5 a připevňovací lišty ⇒ poz. 8 a sejmout.

montáž:

Montáž se provede opačným postupem.



Upozornění!

Lapače nečistot ⇒ poz. 4 jsou demontovány současně s nárazníkem.

4 - Lapač nečistot

5 - Úchyt

slouží pro uchycení pravého a levého rohu zadního nárazníku

demontáž:

- Demontovat nárazník ⇒ poz. 3.
- Vyšroubovat šrouby ⇒ poz. 7.
- Úchyt sejmout.

montáž:

Montáž se provede opačným postupem.

6 - 1,5 Nm

7 - 5 Nm

8 - Připevňovací lišta

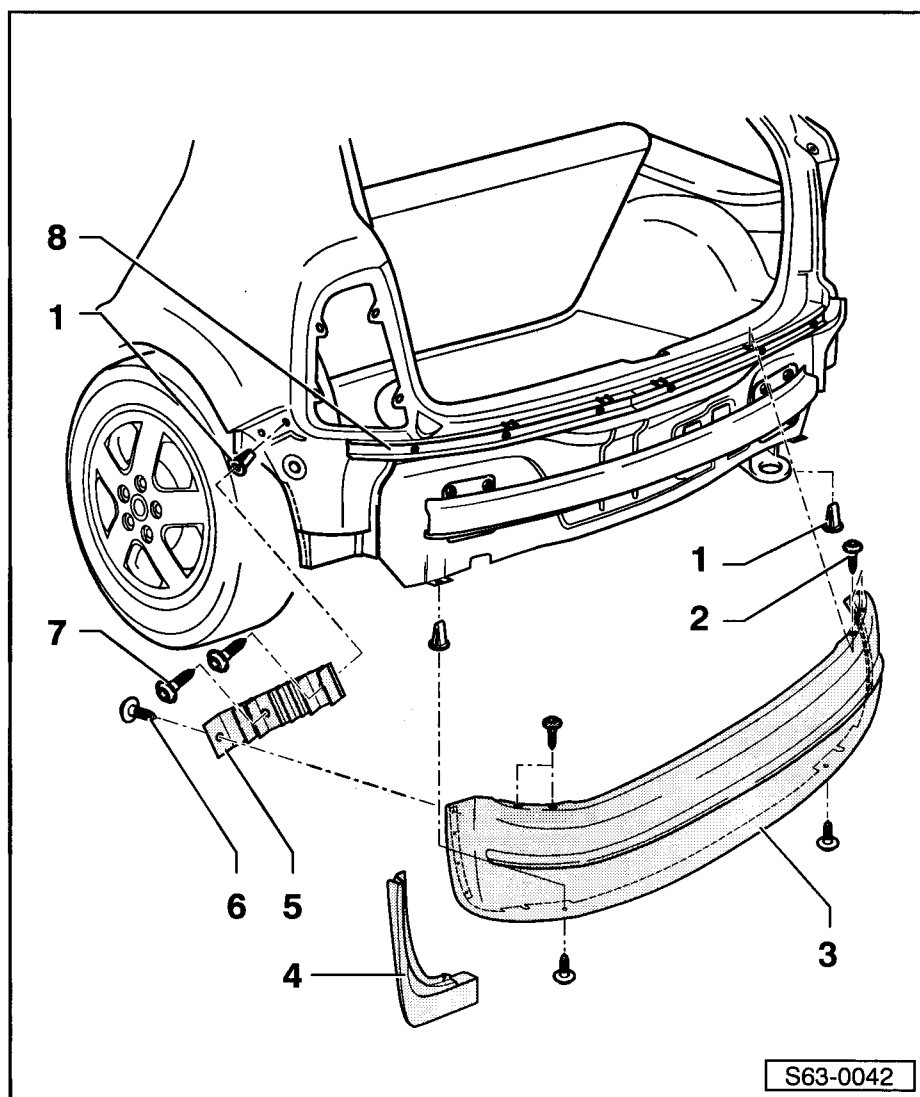

S63-0042

Demontáž a montáž příčnicku

Demontáž

- Demontovat nárazník ⇒ **63-2** strana 1.
- Vyšroubovat matky -3- (30 Nm) a sejmout příčník -4-.
- Vyšroubovat matky -2- a demontovat přípevňovací lištu -1-.

Montáž

Montáž se provede opačným postupem.

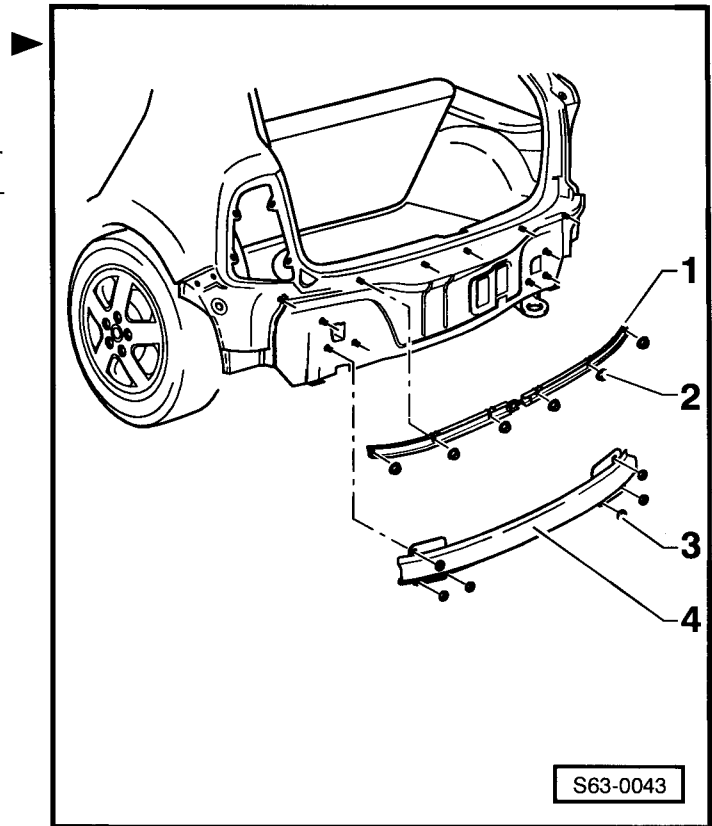

64 – Zasklení

64-1 Lepená skla

Demontáž a montáž lepených skel

Potřebné speciální nářadí, kontrolní a měřicí přístroje a pomocné prostředky

- ♦ Řezák např. -V.A.G 1351- nebo -DGE 100- a -TWH 200- od firmy Equalizer.
- ♦ Elektrický vyřezávač např. -V.A.G 1561A- a příslušné nože nebo elektrický vyřezávač -EET 409- od firmy Equalizer.
- ♦ Navíjecí zařízení např. -V.A.G 1654- a řezací vlákno.
- ♦ Dvojitá přísavka např. -V.A.G 1344- nebo přísavka od firmy Equalizer -ESM 911-.
- ♦ Pneumatický přípravek pro vytlačování tmelu např. od firmy Equalizer (Powerline).
- ♦ Ohřívací box na kartuše např. -V.A.G 1939-.
- ♦ Vytlačovací pistole na dvousložkové lepidlo např. -V.A.S 5237-.

Lepicí materiály	Číslo náhradního dílu	Účel, oblast použití	Označení, Výrobce, Poznámka
2-složková lepicí souprava (PUR)	-DA 004 600 A2- ¹⁾	Pevnostní lepení předního, bočního a zadního skla. Lepicí tmel tvrdne rychle a práci je nutno provést rychle a zručně.	Pozor: Přesně dodržovat návod výrobce.
1-složkové lepidlo (PUR)	-DH 009 100- ¹⁾²⁾	Pevnostní lepení předního, bočního a zadního skla	Náplň 300 ml
1-složkové lepidlo (PUR)	-DH 009 100 03- ¹⁾²⁾³⁾	Pevnostní lepení předního, bočního a zadního skla	Malá náplň 110 ml
Aktivátor	-AMV 181 800 0 2-	Aktivuje předem seříznutou původní vrstvu.	
Aplikátor	-D 009 500 25-	Nanášení primeru a aktivátoru.	Objednací množství 25 ks
Primer na sklo a lakované plochy	-D 009 200 02-	Základování skel. Musí se nanést na sklo. Na lak se nanáší před nanesením lepicího a těsnicího prostředku (PUR).	
Čistící roztok	-D 009 401 04-	Pro čištění všech ploch, na které se bude aplikovat primer nebo lepidlo.	
Odstraňovač lepidla	-D002 000 10-	Odstraňuje zbytky lepicích tmelů	Nesmí být použit na lepené plochy před lepením.

¹⁾ Dodržet dobu vytvrzení.

²⁾ Ohřát podle údajů výrobce přístrojem na ohřev kartuší např. -V.A.G 1939-.

³⁾ Malá kartuše 110 ml pro utěšňovací práce, nebo když nepostačí kartuše 300 ml.

Montážní pøehled pøedního skla

1 - PUR - lepicí tmel

2 - Tèsnicí profil

 je součástí pøedního skla

3 - Pøední sklo

 demontáž a montáž pøedního skla ⇒ 64-1 strana 3

4 - Excentr

 pro ustavení skla

5 - Kryt oddèlovacího prostoru

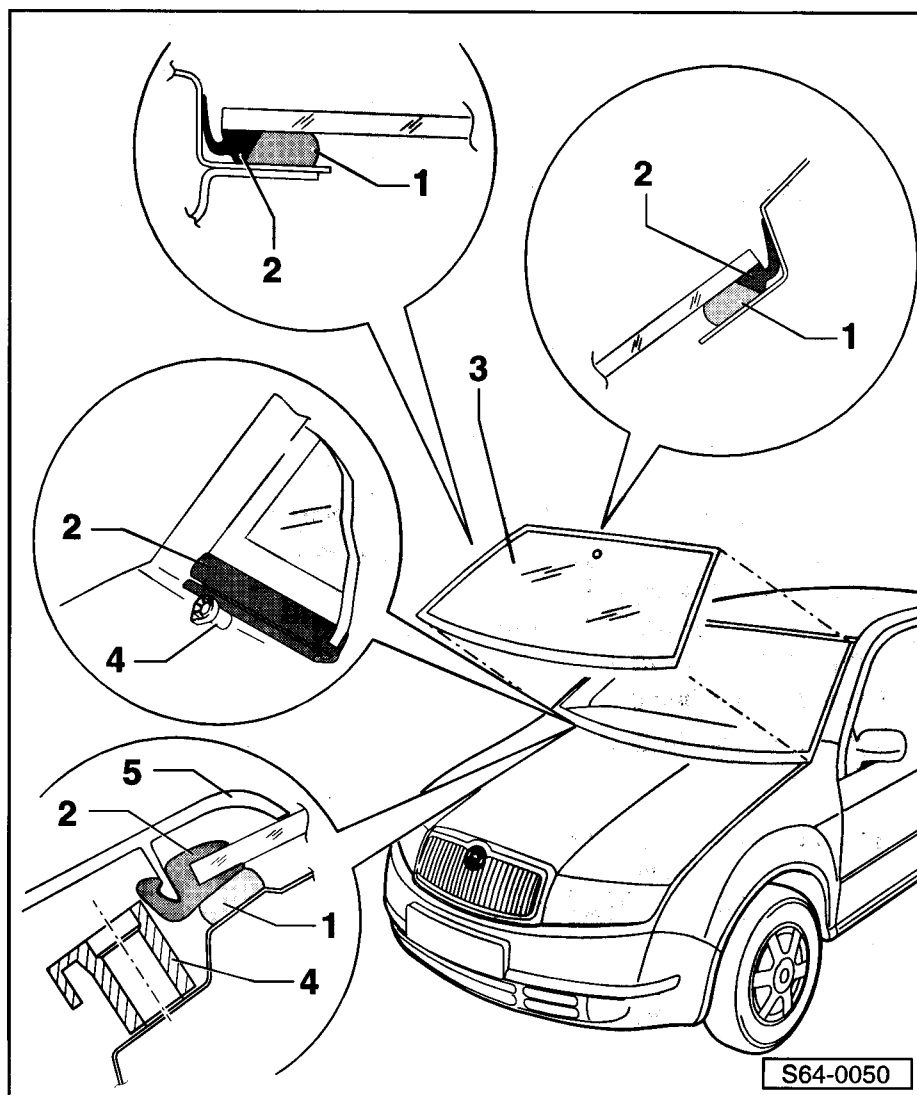
 demontáž a montáž ⇒ Kap. 66-3

Demontáž předního skla

- Demontovat boční střešní lištu -5- ⇒ Kap. 66-4.
- Demontovat stírací raménka -2-. Utahovací moment matice: 20 Nm.
- Demontovat kryt oddělovacího prostoru -1- ⇒ Kap. 66-3.
- Demontovat vnitřní zrcátko -3- ⇒ Kap. 68-1.
- Demontovat panel sloupku A ⇒ Kap. 70-3.
- Demontovat sluneční clony -4- ⇒ Kap. 68-2.
- Lakované plochy v blízkosti skla zakrýt textilní lepicí páskou.
- Proříznout PUR tmel pomocí spec. náradí.

Vyříznutí skla provést dle návodu k obsluze příslušného ořezávače.



Pozor!

Při řezání vytvrzeného PUR tmelu je nutné používat ochranné brýle a rukavice.

- Vyjmout sklo pomocí dvojité přísavky např. -V.A.G. 1344- nebo od fy Equalizer -ESM-911-.

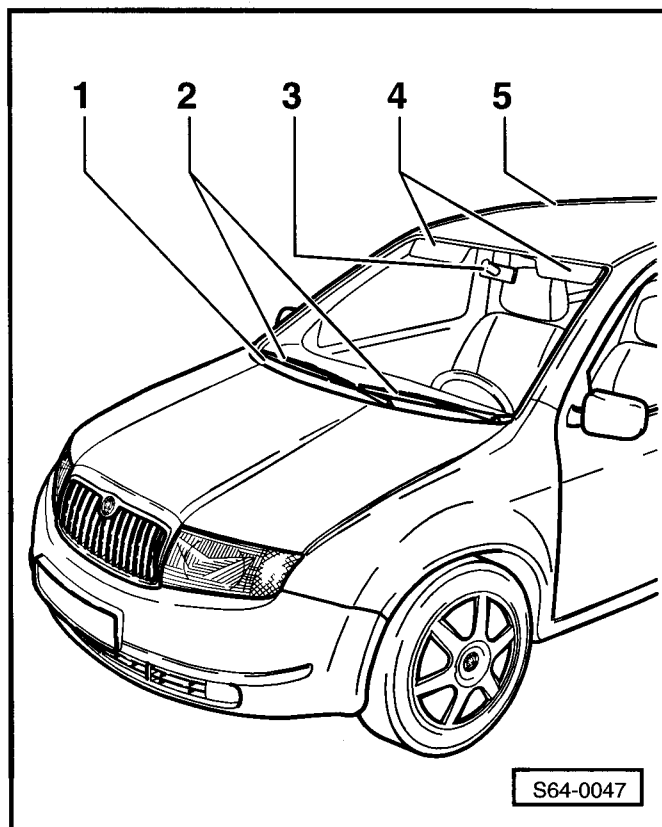

Montáž předního skla

Přípravit nové sklo k zasklení ⇒ **64-1** strana 8.

Přípravit přírubu skla k zasklení ⇒ **64-1** strana 9.

Doba tvrdnutí ⇒ **64-1** strana 11.

Montážní přehled zadního skla

- 1 - PUR-lepicí tmel
- 2 - Zadní sklo
- 3 - Doraz
- pro montáž skla

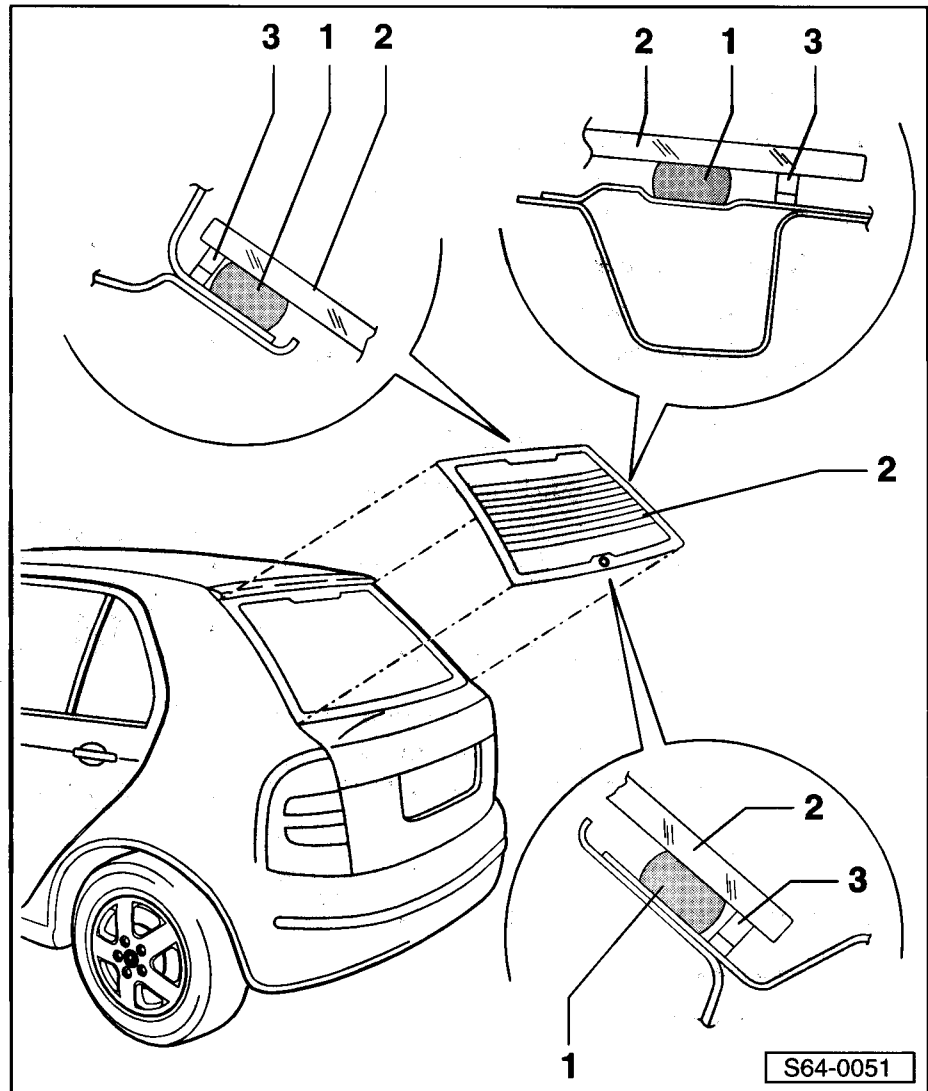

Demontáž nerozbitého skla

- Demontovat třetí brzdové světlo ⇒ Elektrická zařízení; opr. sk. 94.
- Odpojit svorkovnice vyhřívání zadního skla a kontaktní jazýčky přitisknout na sklo.
- Další demontáž se provádí obdobně jako u zadního skla Fabia Sedan ⇒ **64-1** strana 5.

Demontáž rozbitého skla



Pozor!

Bezpodmínečně používat ochranné brýle a rukavice.

- Provést ochranu vnitřního prostoru vozu před střepy.
- Rozpojit vyhřívání zadního skla.
- Odstranit zbytky skla až po lepicí tmel.

- Lakované plochy v blízkosti skla zakrýt textilní lepicí páskou.
- Seříznout lepicí tmel na tloušťku asi 1 mm.

Montáž zadního skla

Příprava nového skla k zasklení ⇒ **64-1** strana 8.

Příprava příruby k zasklení ⇒ **64-1** strana 9.

Lepení ⇒ **64-1** strana 10

Doba tvrdnutí ⇒ **64-1** strana 11.

Montážní přehled zadního skla (Sedan)

1 - PUR-lepicí tmel

2 - Zadní sklo

- dodržet rozměr: $a = 3,7 \pm 1$ mm

3 - Doraz

- pro montáž skla

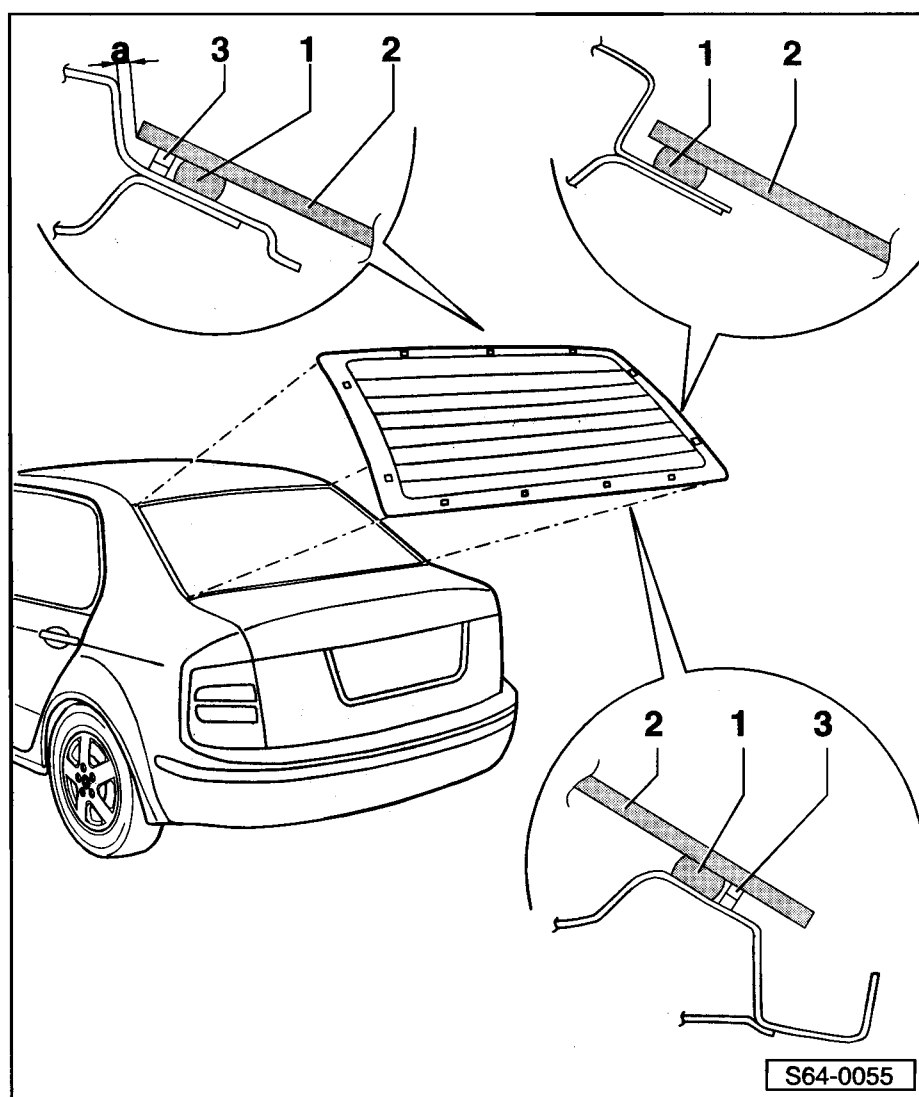

Demontáž nerozbitého skla

Upozornění

Pro demontáž skla je třeba druhého pracovníka.

- Demontovat odkládací plato ⇒ Kap. 70-3.

- Demontovat krytku třetího brzdového světla.
- Odpojit svorkovnice vyhřívání zadního skla a kontaktní jazýčky přitisknout na sklo.
- Lakované plochy v blízkosti skla zakrýt textilní lepicí páskou.



Pozor!

Při řezání vytvrzeného PUR tmelu je nutné používat ochranné brýle a rukavice.

- Propíchnout lepicí tmel propichovací jehlou.
- Protáhnout jehlou řezací strunu a nasadit držáky řezací struny.
- Řezací strunou vyříznout zadní sklo po jeho obvodu. ►
- Vyjmout sklo pomocí dvojité přísavky např. -V.A.G 1344-.

Demontáž rozbitého skla

- Demontáž provést jako u rozbitého zadního skla ⇒ **64-1** strana 4.

Montáž zadního skla

- Montáž provést jako u zadního skla ⇒ **64-1** strana 5.

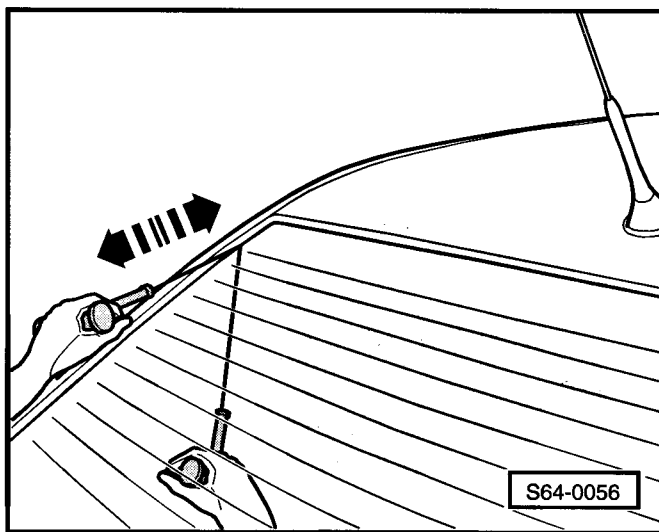

Demontáž a montáž bočního skla (Combi)

Montážní přehled bočního skla (Combi)

- 1 - Boční sklo
- 2 - Těsnicí profil (součást výrob-
cem nanesené vrstvy)
- 3 - Ozdobná lišta
 - ♦ nalepená na těsnicí profil -2-
 - ♦ demontáž a montáž ⇒ Kap.
66-9
- 4 - PUR-lepicí tmel

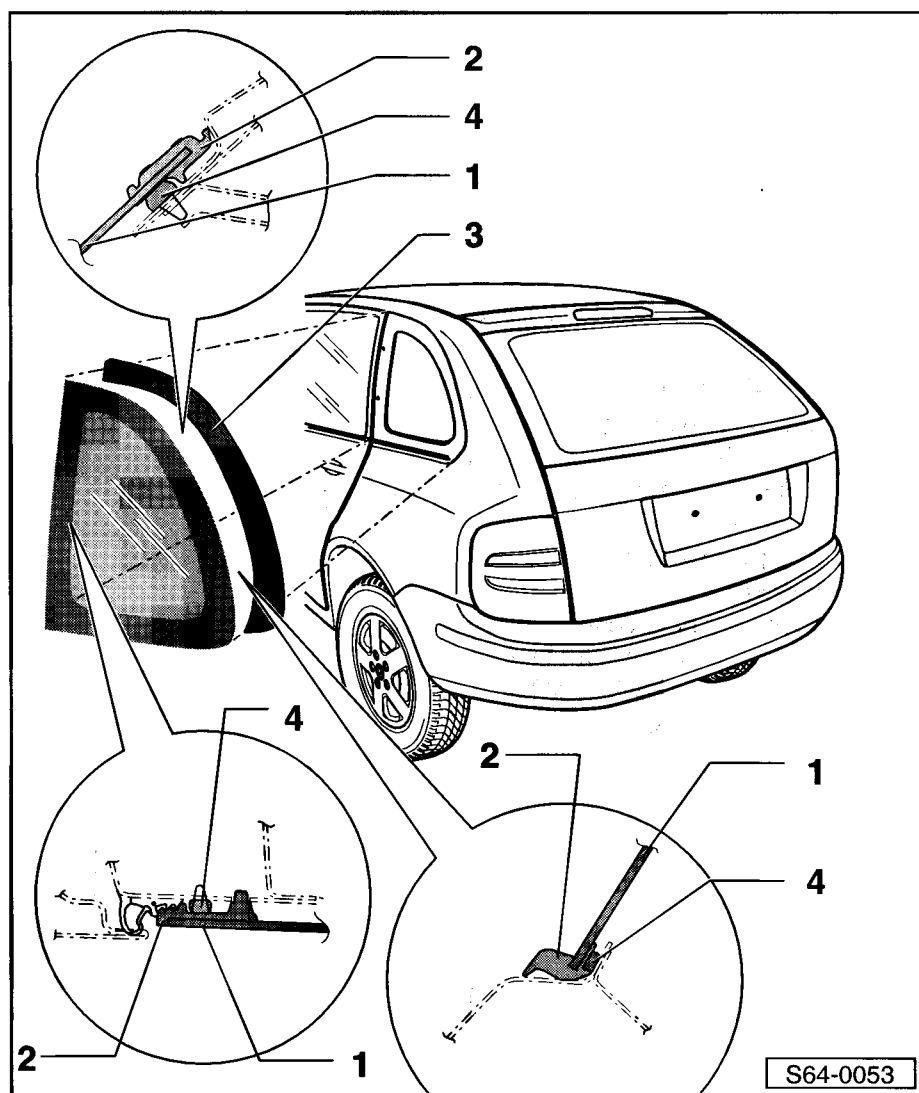

Demontáž nerozbitého skla

- Demontovat výplň na sloupku C ⇒ Kap. 70-3.
- Demontovat výplň na sloupku D ⇒ Kap. 70-3.
- Další demontáž provést jako u zadního skla (Fabia Sedan) ⇒ **64-1** strana 5.

Demontáž rozbitého skla

- Demontáž provést jako u rozbitého zadního skla ⇒ **64-1** strana 4.

Montáž bočního skla

Příprava nového skla k zasklení ⇒ **64-1** strana 8.

Příprava příruby k zasklení ⇒ **64-1** strana 9.

Doba tvrdnutí ⇒ **64-1** strana 11.

– Nalepit boční sklo.

Nalepení boční lišty:

- Lepenou plochu lišty potříť lakovým primerem -D 009 200 02- a po zaschnutí nanést na lištu lepicí tmel a lištu nalepit.

Dodržet dobu tvrdnutí ⇒ **64-1** strana 11.

Příprava nového skla k zasklení

Přední sklo

Nová skla jsou dodávána s těsnicím profilem.

1 - Nanesená housenka

- nanesení housenky ⇒ **64-1** strana 10
- dodržet rozměry: $a = 8 \text{ mm}$, $b = 12 \text{ mm}$

2 - Těsnicí profil s distančním výstupkem

- plochu pro nanesení housenky otřít suchým hadrem, který nepouští vlákna

3 - Přední sklo lepené

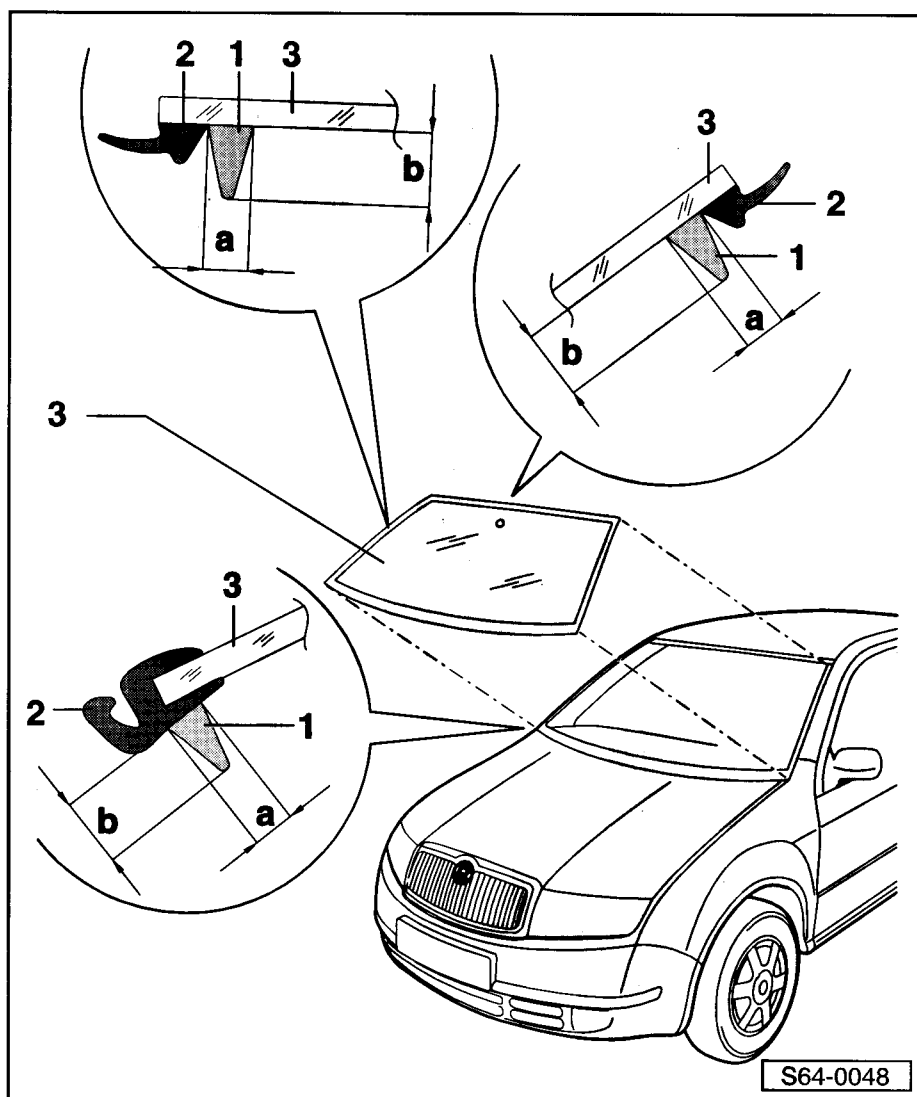

Zadní sklo

1 - Zadní sklo

- po obvodu jsou umístěny dorazy pro montáž skla

2 - Nanesená housenka

- nanesení housenky ⇒ 64-1 strana 10
- dodržet rozměry: a = 8 mm, b = 12 mm

3 - Dorazy

- pro montáž skla

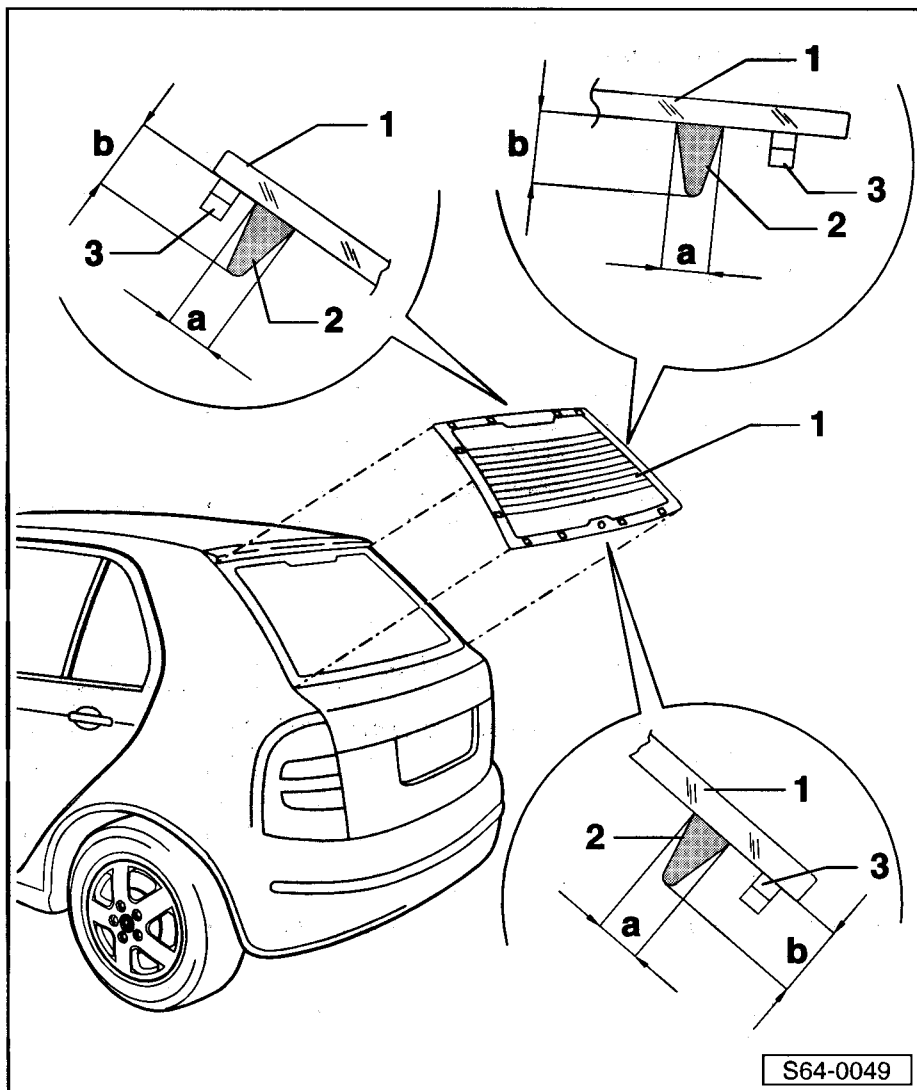

Příprava příruby skla k zasklení

- Seříznout vytvrzený PUR pomocí nože např. -V.A.G 1561/8- na tloušťku cca. 1 mm.
- Na seříznutou vrstvu tmelu nanést v tenké vrstvě aktivátor.
- Aktivátor nechat působit minimálně 10 minut.



Upozornění

- ♦ Zbytek vytvrzeného lepicího tmelu slouží jako základ pro nově nanesený lepicí tmel. Lepené plochy udržovat v čistém a nemastném stavu.
- ♦ Aktivátor se nesmí dostat do styku s lakem, jinak dojde k jeho poškození.
- ♦ Pokud došlo třeba i jen k částečné výměně příruby nebo k poškození laku, je nutno po provedení laku tuto oblast znovu očistit a ošetřit primerem.

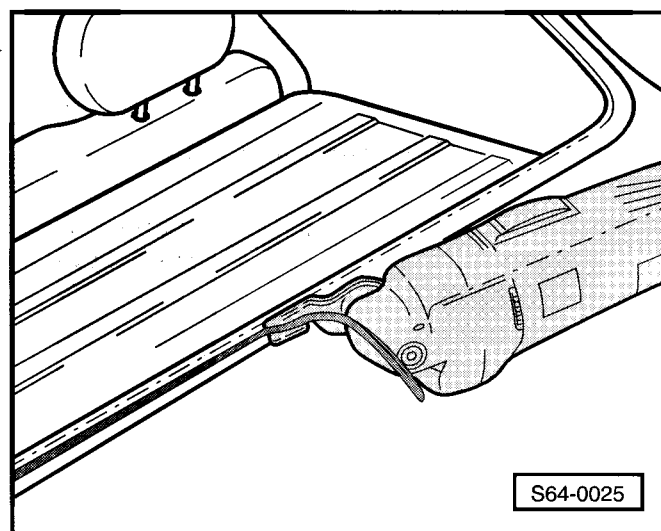

Lepení

- Po provedené přípravě přříznout trysku, kterou se nanáší tmel podle obrázku.
- Míra -a- 12 mm.
- Šířka housenky 8 mm.
- Směr nanášení -šipka-.

Upozornění

- ♦ Průřez housenky je závislý na průměru trysky a rychlosti nanášení.
- ♦ Při použití 1-složkových lepicích tmelů -DH 009 100- nebo -DH 009 100 03- je nutné kartuše s tmelem předehřát 20 minut v ohřívacím boxu např. -V.A.G 1939-.
- ♦ Při práci se všemi druhy lepicích tmelů a přípravků je nutné používat jednorázové ochranné rukavice.

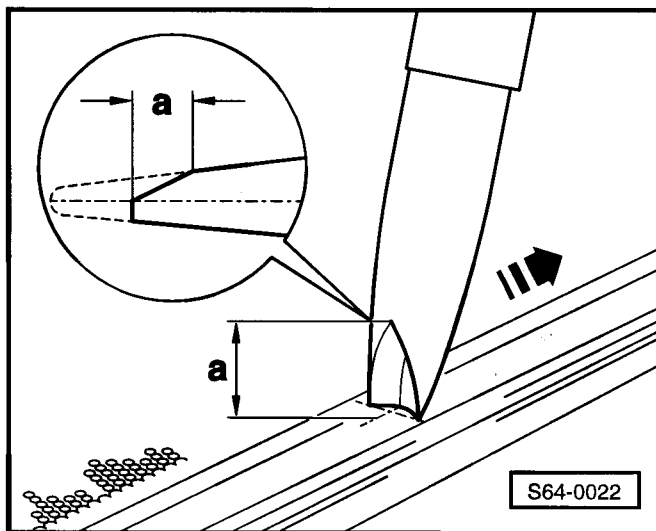

Pozor!

Postupovat přesně podle návodu výrobce.

- Lepicí tmel nanést po celém obvodu na těsnicí profil -1- kolmo k ploše skla.

Upozornění

- ♦ Tmel nanášet při teplotě 10 až 30 °C.
- ♦ Před montáží skla do rámu je nutno otevřít všechna okna vozidla.
- Nasadit sklo pomocí dvou dvojitých přísavek (např. -V.A.G 1344-) do rámu, vystředit a dotlačit na distanční výstupky.

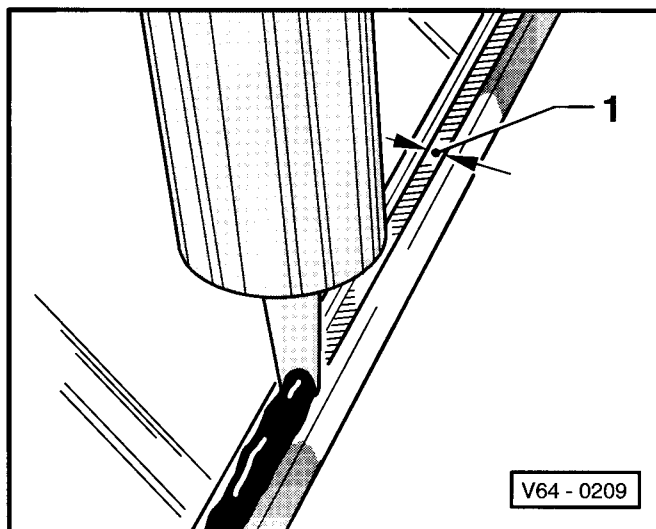

Pozor!

Zasklení se musí provést ihned, jinak se lepicí vlastnosti tmelu výrazně sníží.

- Seřídít sklo v rámu pomocí excentrů (platí pro přední sklo).
- Zafixovat sklo během procesu tvrdnutí pomocí lepicí pásky.
- Pokud byl lepicí tmel nanesen v příliš tlusté vrstvě a vytlačil se až k linkám elektrického vyhřívání skla, je nutno jej odstranit.

Doba tvrdnutí



Upozornění

- ♦ *Doba tvrdnutí: Od nasazení skla až do uvedení vozidla do provozu.*
- ♦ *Během doby tvrdnutí musí vozidlo stát na rovné ploše při okolní teplotě vyšší než 15 °C.*
- ♦ *Vyšší teplota a větší relativní vlhkost vzduchu urychlují vytvrzování tmelu.*

Druh skla	Vozidlo	Lepidlo	Doba tvrdnutí
Přední sklo	s airbagem	-DH 009 100- -DA 004 600 A2-	16 hodin 3 hodiny
	bez airbagu	-DH 009 100- -DA 004 600 A2-	4 hodiny 3 hodiny
Boční skla		-DH 009 100- -DA 004 600 A2-	4 hodiny 3 hodiny
Zadní sklo		-DH 009 100- -DA 004 600 A2-	4 hodiny 3 hodiny



Pozor!

Vozidlo je schopné provozu teprve po uplynutí doby nutné pro vytvrzení lepicího tmelu.

Oprava poškozeného laku

Lak je nutno uvést do původního stavu podle údajů v příručce „Opravy laku“ a v případě potřeby je nutno provést ochranu proti korozi schválenou technologií oprav fy Škoda.

Pro opravy laku na místech, které nejsou vidět je vhodná následující metoda:

- Dvakrát potřít (mokrým do mokrého) lakovým primerem -D 009 200 02-. Doba působení cca 10 minut.

Čištění a odstraňování lepicího tmelu

- Pro čištění se doporučuje použít odstraňovač lepidla -D 002 000 10-. Během pracovního postupu se musí dodržovat předpisy o bezpečnosti práce.



Pozor!

Při čištění vnitřního prostoru vozu se nesmí tlačit na čerstvě přilepené sklo.

- Lakované plochy nejdříve nahrubo očistit suchým hadrem. Zbytek lepidla odstranit odstraňovačem lepidla -D 002 000 10-.

- Čistění výplní z plastů: nechat lepicí tmel vytvrdnout (cca. 1 hodinu) a následně jej stáhnout.

66 – Vnější výbava

66-1 Vložka blatníku

Demontáž a montáž vložky předního blatníku

Demontáž

- Demontovat kolo, Mu = 120 Nm.
- Vyšroubovat šrouby -2-.
- Vytáhnout vložku blatníku -1-.

Upozornění!

Pro vozy s kódem motoru ATD a AUN: Při vyjmutí vložky blatníku je možnost vypadnutí protihlukové izolace blatníku -3-. Je nutné ji nasadit zpátky, popřípadě vyměnit.

Montáž

Montáž se provede opačným postupem.

Demontáž a montáž vložky zadního blatníku

Demontáž

- Demontovat kolo, Mu = 120 Nm.
- Vyšroubovat šrouby -2-.
- Vytáhnout vložku blatníku -1-.

Montáž

Montáž se provede opačným postupem.

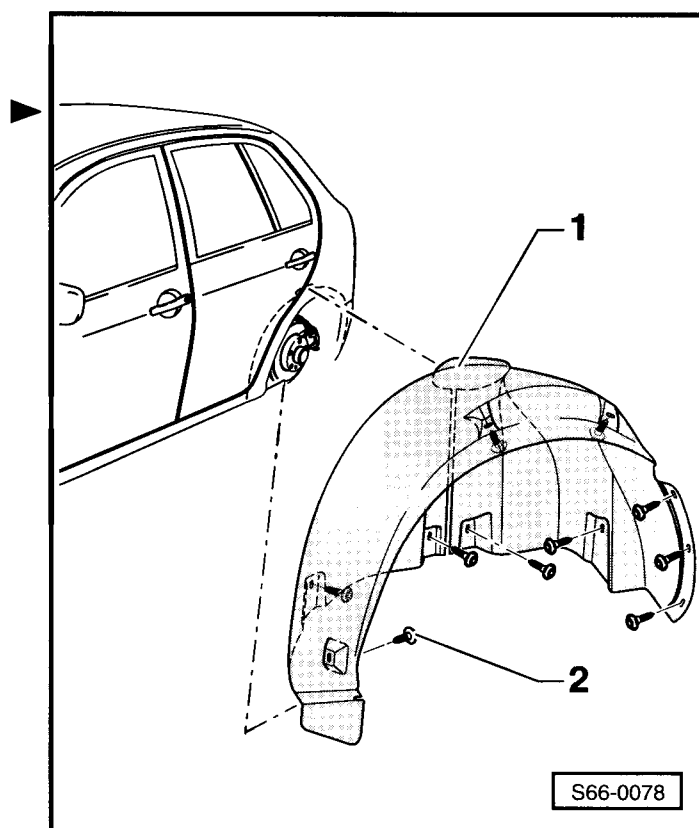
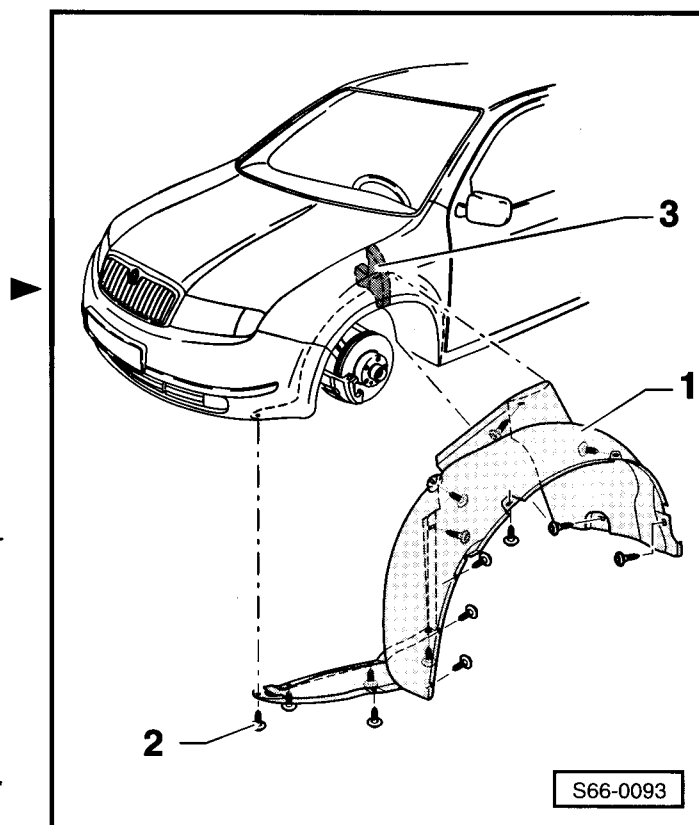

66-2 Zpětné zrcátko

Montážní přehled zpětného zrcátka

- 1 - Těsnění
- 2 - 10 Nm
- 3 - Kryt
- 4 - Přichytka
- 5 - Ovládání
- 6 - Matice
- 7 - Svorkovnice
 - pouze u elektricky nastavitelného zpětného zrcátka
- 8 - Táhlo
 - pouze u ručně nastavitelného zpětného zrcátka
- 9 - Těleso zrcátka
- 10 - Sklo zrcátka
 - zamáčknuto u obou provedení (ruční i elektrické přestavení)
 - demontáž:
 - Rozpojit konektory el. vyhřívání zrcátka (je-li ve výbavě).
 - Sklo zrcátka nejdříve dole a potom nahoře odtláčit (přípravek -MP 8-506- nebo -MP 8-602/1-). Těleso zrcátka chránit před poškozením.
 - montáž:
 - Montáž se provede opačným postupem.

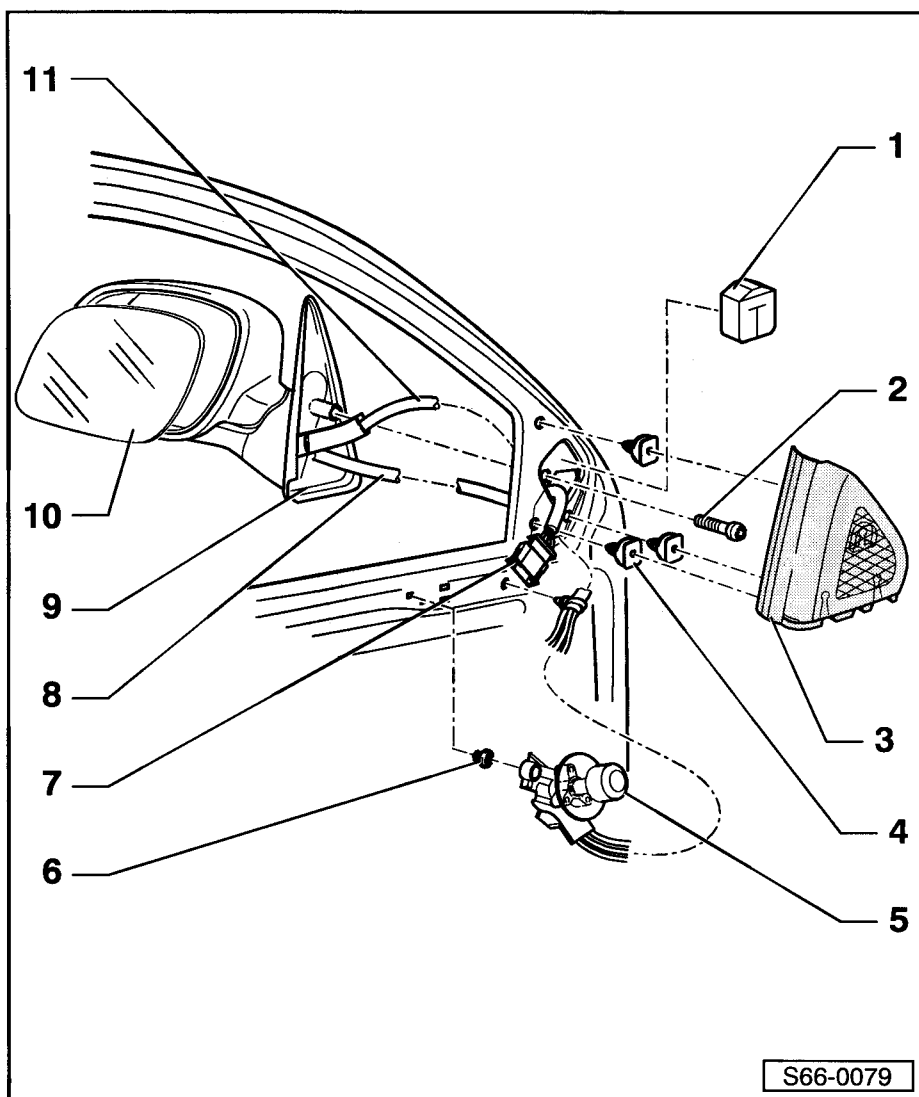

 Upozornění!

Zatlačit pouze do středu skla - bezpodmínečně použít ochranné rukavice a ochranné brýle.

11 - Kabelový svazek

- pouze u elektricky nastavitelného zpětného zrcátka

66-3 Kryt oddělovacího prostoru

Demontáž a montáž krytu oddělovacího prostoru

1 - Zátky

- vyměnit za nové

2 - Kryt oddělovacího prostoru

- nacvaknutý v těsnicím profilu skla -3-

3 - Těsnicí profil skla

4 - Přední sklo

5 - Těsnění

- při odlepení přilepit např. vteřinovým lepidlem

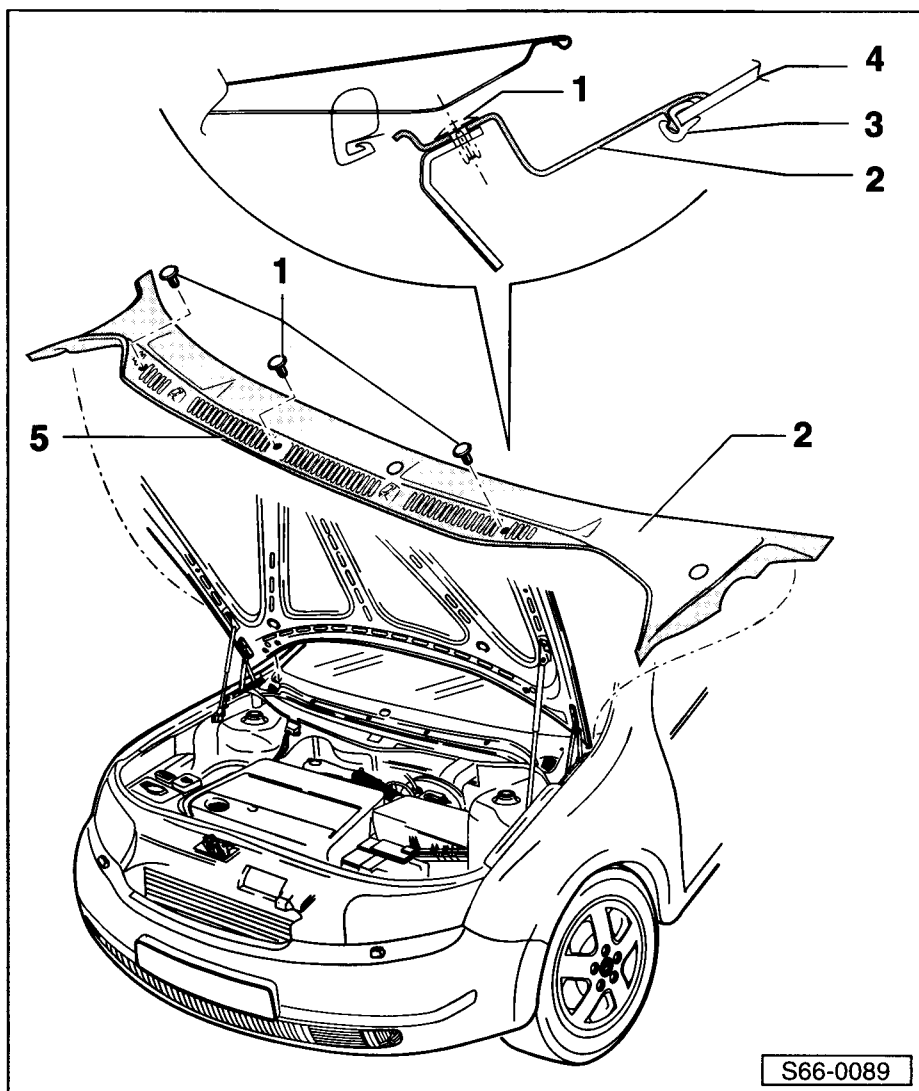

Demontáž

- Lehce uvolnit zátky -1- a prostor kolem nich oblepit textilní lepicí páskou z důvodu možného poškození krytu oddělovacího prostoru.
- Zátky odštípnou kleštěmi.
- Demontovat stírače ⇒ Elektrická zařízení; opr. sk. 92.
- Vycvaknout kryt oddělovacího prostoru -2- z těsnicího profilu skla. Přitom dát pozor na těsnění -5-.
- Tahem rozpojit hadičky ostříkovačů.
- Rozpojit svorkovnici vyhřívání ostříkovačů.

Montáž

Montáž se provede opačným postupem.

66-4 Střešní lišta

Demontáž a montáž střešní lišty

- 1 - Střešní lišta
- 2 - Upevňovací prvek střešního nosiče
- 3 - 10 Nm
- 4 - Krytka
 - zakrývá otvory pro střešní nosič
- 5 - Držák střešní lišty

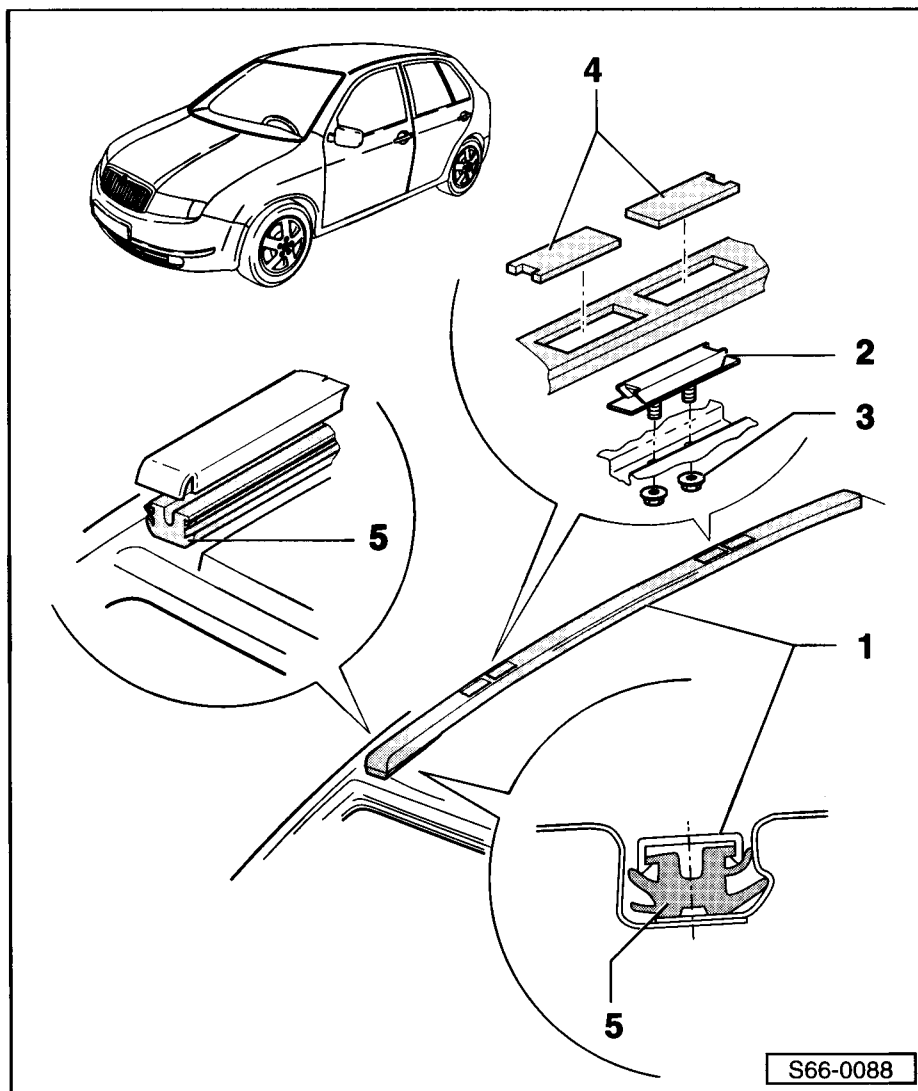

Demontáž

- Vypáčit střešní lištu -1- od profilu střechy pomocí přípravku -3409- (plastový klín).

Montáž

- Vyrovnat střešní lištu a dlaněmi přitisknout do profilu střechy.

66-5 Ochranné lišty

Demontáž a montáž bočních ochranných lišt

1 - Ochranná lišta předních dveří

☐ samolepicí

2 - Ochranná lišta zadních dveří

☐ samolepicí

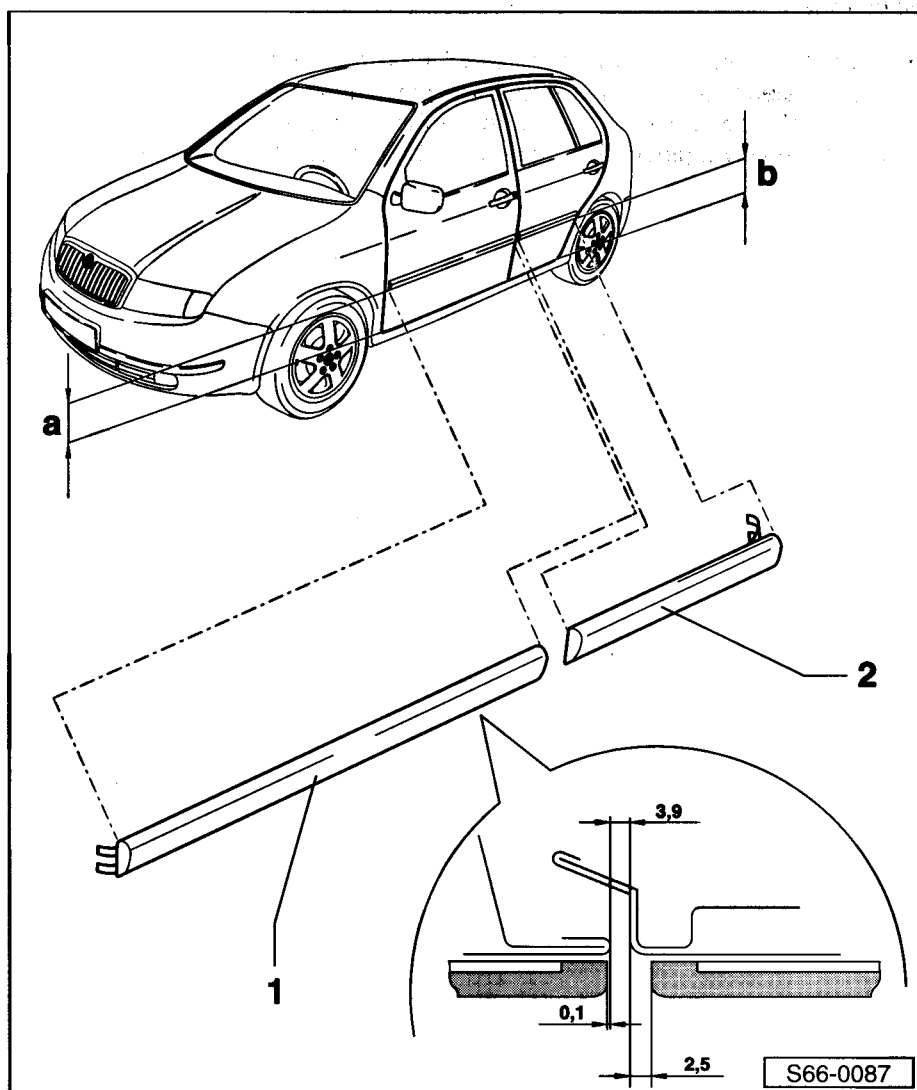

Demontáž

- Ohřát samolepicí ochrannou lištu horkým vzduchem ze svářečky na umělé hmoty (např. -V.A.G 1416-) a lištu stáhnout.

Montáž

- Očistit benzinem, pečlivě odmastit odstraňovačem silikonu a následně vysušit příslušné místo na karoserii.
- Označit na karoserii polohu ochranné lišty.

a = 150 mm

b = 175 mm

**Upozornění!**

Pokud jsou ještě na karoserii jiné ochranné lišty, musí být nově lepená lišta vyrovnaná tak, aby se stávajícími lištami lícovala.

- Stáhnout ochrannou folii, ochrannou lištu lehce přichytit a následně ji silně přitisknout (před přitisknutím se přesvědčit, zda nedošlo ke změně polohy). Teplota ochranné lišty a plechu karoserie by měla být cca 20 °C.

66-6 Tažné zařízení

Montážní přehled tažného zařízení

1 - Rám tažného zařízení

- ◆ Demontáž:
 - Sejmout tažné rameno -4-.
 - Zasadit záslepku -5-.
 - Demontovat zadní nárazník ⇒ Kap. 63-2.
 - Demontovat zásuvku -8-.
 - Demontovat šrouby -2-.
 - Vyjmout rám tažného zařízení z vozu.
- ◆ Montáž se provede opačným postupem.

2 - 70 Nm

3 - Ochranná krytka

4 - Tažné rameno

- ◆ Demontáž:
 - Sklopit ovládací páčku o 90° dolů.
 - Odemknout zámek na ovládací páčce.
 - Odejmout tažné rameno a ovládací páčku vrátit zpět do původní polohy.
- ◆ Montáž:
 - Montáž se provede opačným postupem.

5 - Záslepka

- ◆ Nasazena do otvoru pro tažné rameno.

6 - 2,5 Nm

7 - Podložka

8 - Zásuvka

- ◆ Demontáž:
 - Vyšroubovat šrouby -6-.
 - Rozpojit el. instalaci.
- ◆ Montáž:
 - Montáž se provede opačným postupem.



Upozornění!

Je nutno použít typ zásuvky a el. instalace dle předpisů dané země.

9 - Těsnění

10 - Držák

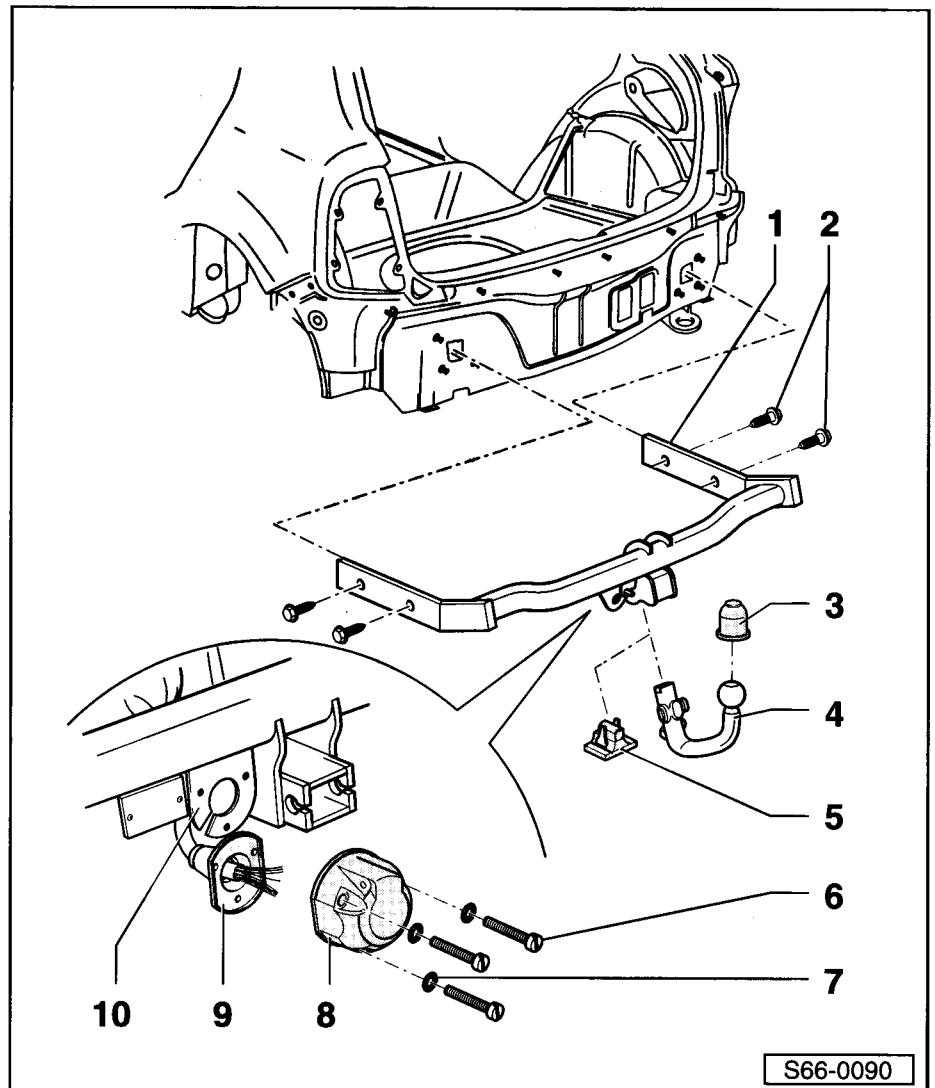

S66-0090

66-7 Střešní nosič (Combi)

Demontáž a montáž střešního nosiče

Demontáž

- Demontovat stropní panel ⇒ Kap. 70-5.
- Odšroubovat spodní upevňovací matice -3- (6 Nm) a střešní nosič -1- sejmut.

Střešní nosič je možné také demontovat, aniž by se demontoval panelový strop:



Upozornění!

Při tomto způsobu demontáže je nutno počítat s tím, že dojde ke zničení koncových krytek střešního nosiče -4-.

- Odpáčit krytky šroubů střešního nosiče na konci a uprostřed.
- Odšroubovat vrchní upevňovací matice -2- (6 Nm) střešního nosiče -1-.
- Odejmout střešní nosič -1-.

Montáž

Montáž se provede opačným způsobem.

Je nutno zachovat montážní polohu těsnění -5-.

Rozměry otvorů pro střešní nosiče

Otvory pro střešní nosič umístit v podélné ose.

a = 229,7 mm (od rohu hrany střechy)

b = $72,5 \pm 0,2$ mm

c = $567 \pm 0,5$ mm

d = $530 \pm 0,5$ mm

e = $85 \pm 0,2$ mm

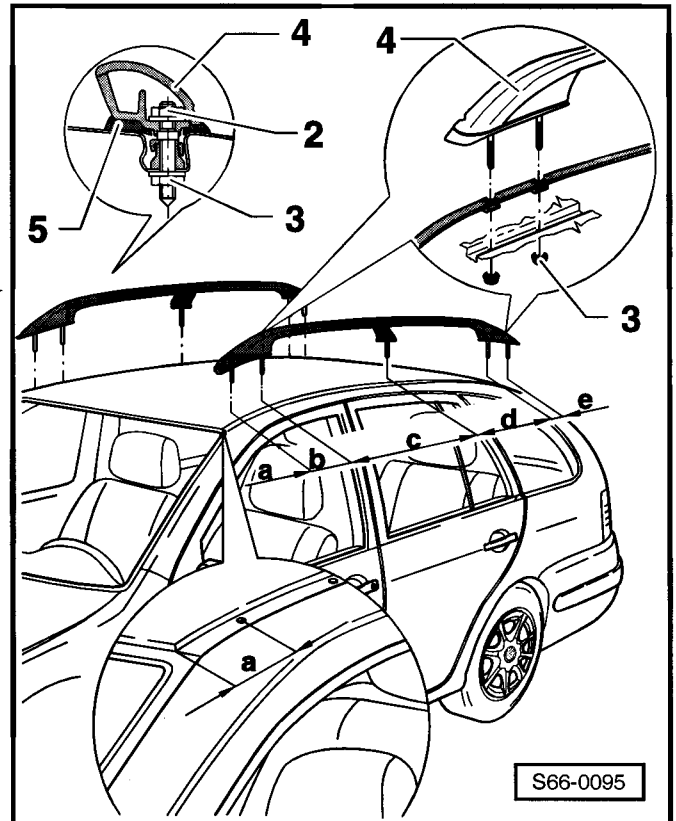

66-8 Zadní spoiler (Combi)

Montážní přehled úplného zadního spoileru ►

- 1 - Zadní spoiler
- 2 - 3. brzdové světlo
- 3 - Lepidlo

Demontáž a montáž úplného zadního spoileru

Potřebné speciální nářadí, kontrolní a měřicí přístroje a pomocné prostředky

- ◆ řezací drát s držáky např. -V.A.G 1351-
- ◆ lepidlo -HHA 381 013-
- ◆ čisticí roztok -D 009 401 04-

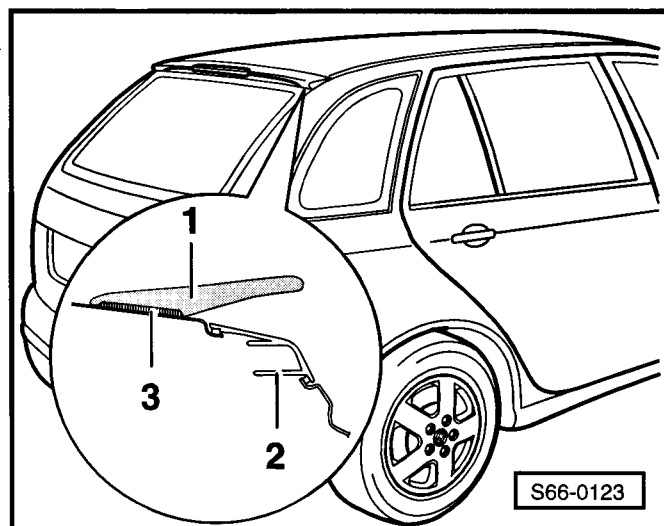

Demontáž spoileru

- Odříznout spoiler od víka zavazadlového prostoru (proříznout lepicí tmel).
- Spoiler odejmout.



Upozornění!

Nepoškodit lakované plochy.

Montáž spoileru

- Očistit dosedací plochy spoileru a víka zavazadlového prostoru čisticím roztokem -D 009 401 04-, přičemž dbát pokynů výrobce.
- Nanést lepicí tmel -1- na vyznačenou plochu spoileru. ►
- Vystředit spoiler na víko zavazadlového prostoru.
- Přitisknout spoiler na víko zavazadlového prostoru.
- Zajistit polohu spoileru lepicí páskou.
- Očistit čističem případné nečistoty.

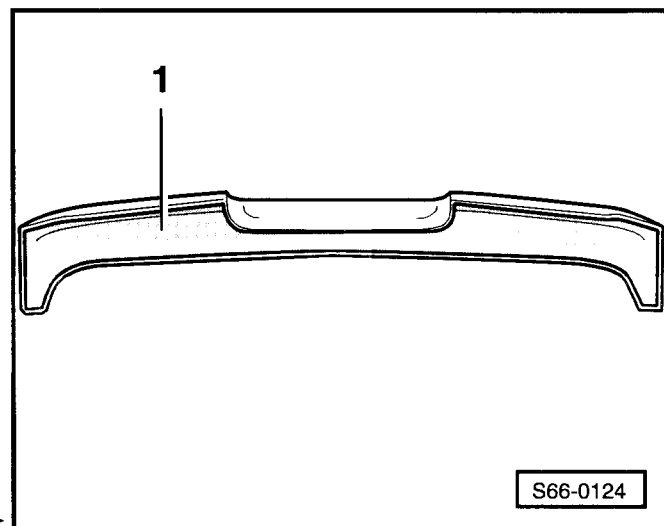

Upozornění!

- ◆ *Lepicí tmel musí 2 hodiny schnout. Po tuto dobu nejezdít s vozidlem.*
- ◆ *Do 24 hodin po nalepení spoileru nejezdít do myčky.*

66-9 Ozdobné lišty (Combi)

Demontáž a montáž ozdobných lišt

Potřebné speciální nářadí, kontrolní a měřicí přístroje a pomocné prostředky

- ♦ horkovzdušná pistole např. -HLG - 600-
- ♦ technický benzín
- ♦ nemastný lihový roztok
- ♦ oboustranná lepicí páska např. od firmy 3M; šířka = 8 mm, tloušťka = $0,8 \pm 0,1$ mm

Demontáž

- Ohřát ozdobnou lištu horkovzdušnou pistolí. Teplota vzduchu max. 100 °C.
- Ozdobnou lištu opatrně odejmout.

Montáž

- Očistit zbytky lepicí pásky -3- z těsnícího profilu -2- a ozdobné lišty -1- technickým benzínem.
- Očistit těsnící profil -2- a ozdobnou lištu -1- nemastným lihovým roztokem.
- Nalepit na těsnící profil -2- oboustrannou lepicí pásku -3-.
- Stáhnout ochrannou folii z lepicí pásky -3-.
- Nalepit ozdobnou lištu -1- na těsnící profil bočního skla -2-.

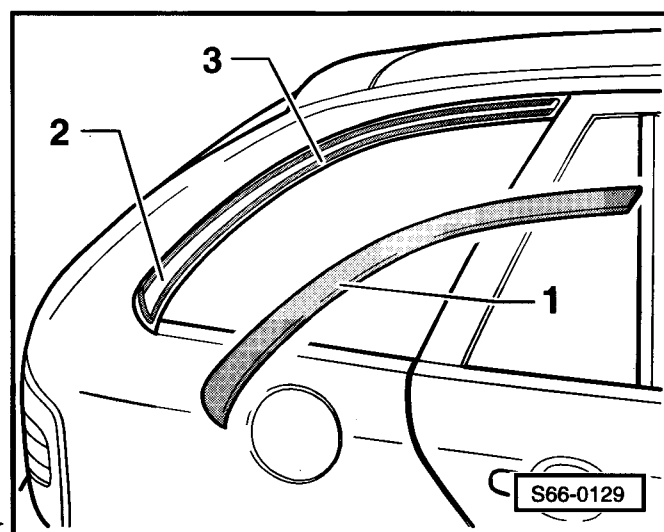

Upozornění

Teplota ozdobné lišty a těsnícího profilu by měla být cca 20 °C.

68 – Vnitřní výbava

68-1 Vnitřní zrcátko

Demontáž vnitřního zrcátka

- Vytlačit vnitřní zrcátko -1- šikmo dolů -šipka- z držáku (pružina v nožce zrcátka).

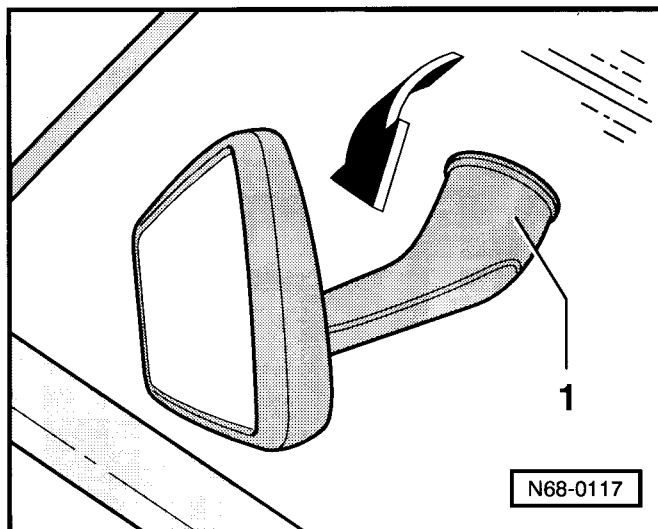

Montáž vnitřního zrcátka

- Nasadit zrcátko -1- otočené o 60°...90° do montážní polohy a otočit -šipka- až aretační pružina zaskočí.

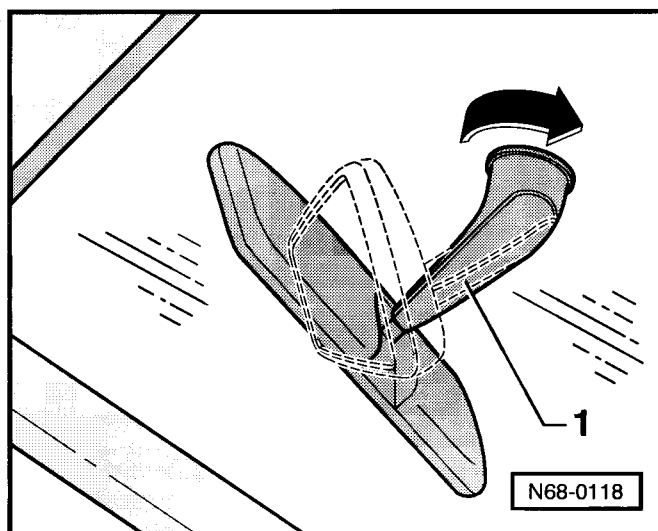

Oprava pomocí lepidla

Potřebné speciální nářadí, kontrolní a měřicí přístroje a pomocné prostředky

- ◆ Lepicí souprava -D 000 703 A1-
- ◆ 1 - Škrabka na sklo
- ◆ 2 - Čepelka

- Vymout držák zrcátka z nožky.
- Odstranit staré lepidlo z držáku pomocí drátěného kartáče.
- Položit brusný papír o zrnitosti 360...400 na rovnou plochu a odbrousit na lepené ploše tři distanční výstupky.
- Udržet obroušenou plochu v čistém a nezamaštěném stavu.
- Odškrabat pomocí škrabky zbytky starého lepidla a primeru z předního skla až na keramickou vrstvu.
- Očistit lepenou plochu pomocí přípravku -D 009 401 04-.

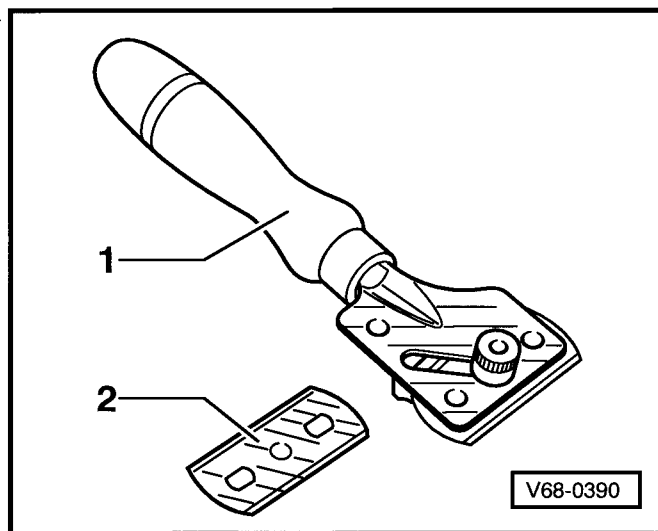

**Pozor!**

Nepoškodit keramickou vrstvu, neboť škrábance zůstanou stále viditelné.

- Přistříhnout silonovou tkaninu s oky přesně na rozměr nožky zrcátka.

**Upozornění!**

Musí se použít ochranné (gumové) rukavice.

- Nanést rovnoměrně dostatečné množství lepidla na držák zrcátka.
- Přiložit silonovou tkaninu na držák zrcátka.
- Nanést na silonovou tkaninu z tuby další vrstvu lepidla.

Přítisknutí držáku na sklo je nutno provést do 30 vteřin od přiložení silonové tkaniny na lepidlo.

- Přítisknout silně avšak bez násilí držák zrcátka na přední sklo na dobu 15 vteřin.
- Setřít hadrem přebytečné lepidlo.

**Upozornění!**

Vnitřní zrcátko se může namontovat za 15 minut.

68-2 Kryty, odkládací prostory a clony

Montážní přehled středního panelu

- 1 - Přichytka
- 2 - Přední část středního panelu
- navaknutá ve středním panelu ⇒ poz. 10
 - je možno demontovat pouze společně se středním panelem ⇒ poz. 10
- 3 - 2 Nm
- 4 - Šroub
- pro upevnění předního popelníku
- 5 - Vložka předního popelníku
- 6 - Přední popelník s krytem řazení
- 7 - Hlavice řadící páky
- 8 - Manžeta řazení
- 9 - Kryt
- vyjmout při demontáži středního panelu
 - zasazen ve středním panelu ⇒ poz. 10
- 10 - Střední panel
- demontáž:
 - Vyjmout tahem zadní popelník ⇒ poz. 12 a vyšroubovat šrouby ⇒ poz. 11.
 - Vyjmout kryt ⇒ poz. 9.
 - Vyjmout manžetu ⇒ poz. 8 a hlavici řazení ⇒ poz. 7 ze středního panelu.
 - Vyjmout vložku předního popelníku ⇒ poz. 5, vyšroubovat šrouby ⇒ poz. 4 a přední popelník s krytem řazení vyjmout ⇒ poz. 6.
 - Vyšroubovat šrouby ⇒ poz. 3.
 - Vyjmout přichytky ⇒ poz. 1.
 - Vyjmout střední panel včetně přední části středního panelu ⇒ poz. 2 a oddělit je od sebe pohybem šikmo nahoru.
 - montáž:
 - Montáž se provede opačným postupem.
- 11 - 2 Nm
- 12 - Zadní popelník

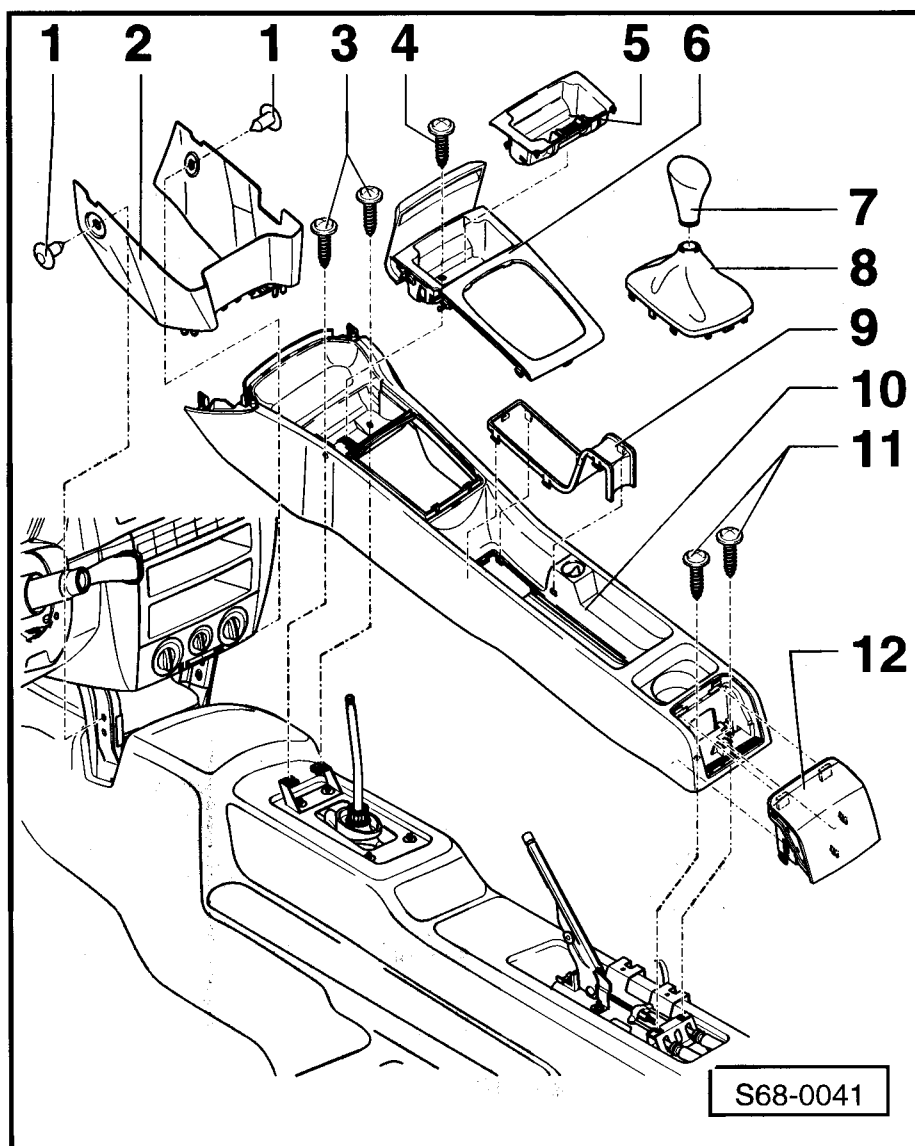

Demontáž a montáž předního držáku nápojů

Demontáž

- Vyklopit držák -3-.
- Vymout -šipka- záslepku -1-.
- Vyšroubovat šrouby -2-.
- Vymout držák nápojů -3- ze středního dílu přístrojové desky.

Montáž

Montáž se provede opačným postupem.

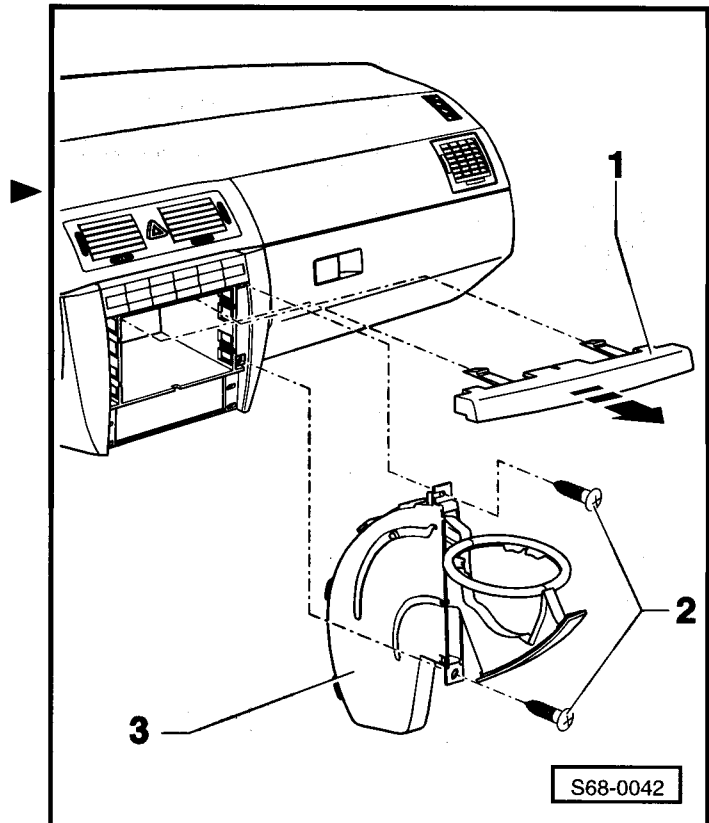

Demontáž a montáž sluneční clony

Demontáž

- Sluneční clonu -1- uvolnit z úchytu -4-.
- Záslepku -3- vymout.
- Šroub -2- vyšroubovat.
- Sluneční clonu -1- vymout.
- Sejmout krytku -6-.
- Šrouby -5- vyšroubovat a úchyt -4- sejmout.

Montáž

Montáž se provede opačným postupem.

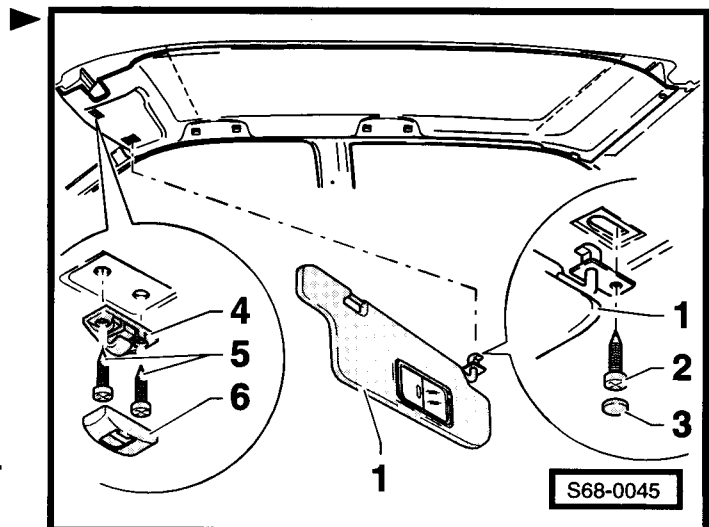

Demontáž a montáž střední sluneční clony

Demontáž

- Střední sluneční clonu rukou odpáčit -šipka A- a vymout -šipka B-.

Montáž

Montáž se provede opačným postupem.

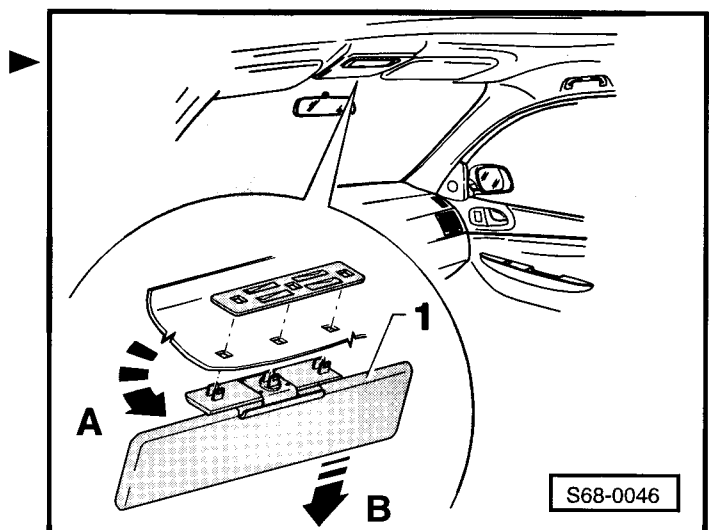

Demontáž a montáž odkládací kapsy (Praktik)

Demontáž

- Vyšroubovat šrouby -šipky- (1,5 Nm).
- Demontovat panelový strop ⇒ Kap. 70-5.
- Vymout odkládací kapsu.

Montáž

Montáž se provede opačným postupem.

Demontáž a montáž stropní odkládací schránky (Praktik)

Demontáž

- Otevřít schránku.
- Vymout schránku ve směru -šipky-.

Montáž

Montáž se provede opačným postupem.

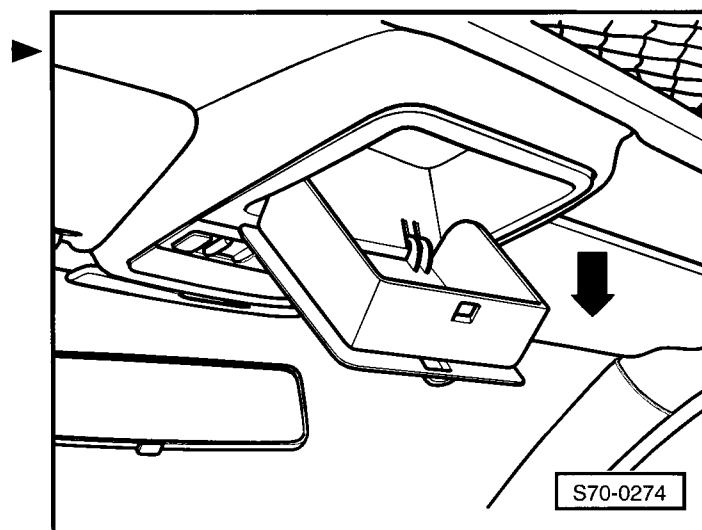
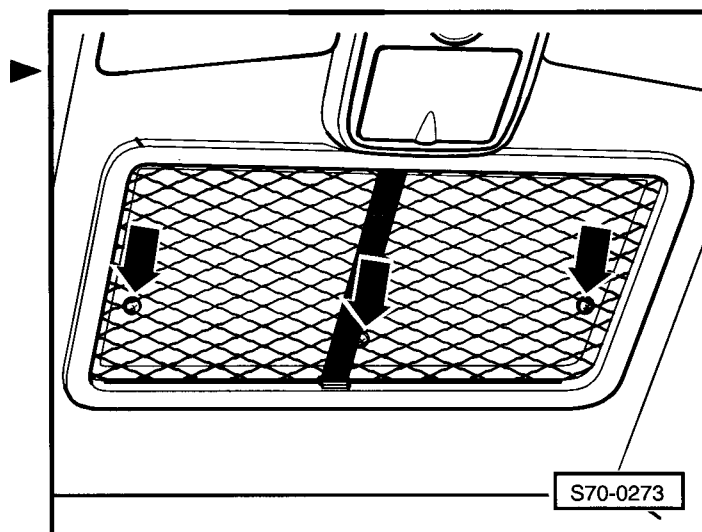

68-3 Stropní madlo

Demontáž a montáž stropního madla

Demontáž

- Sklopit madlo -1- směrem dolů.
- Vypáčit tenkým šroubovákem zásepky -2- a vyklopit.
- Vyšroubovat šrouby -3- a stropní madlo -1- sejmout.

Montáž

Montáž se provede opačným postupem.

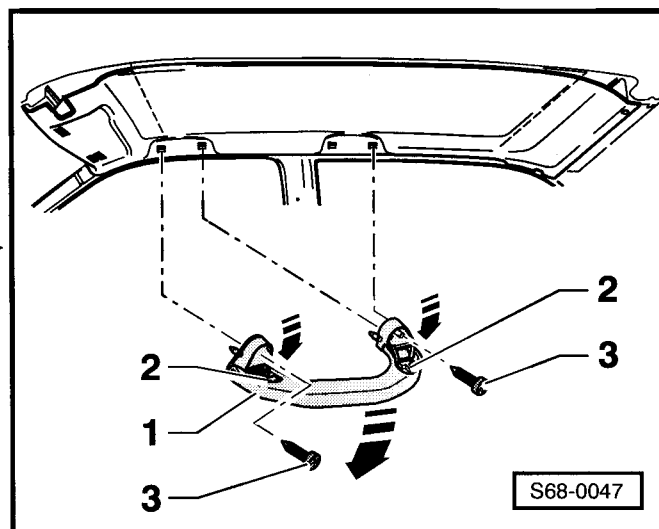

68-4 Dělicí stěna a ochranná mříž (Praktik)

Montážní přehled dělicí stěny

1 - 10 Nm

2 - Dělicí stěna

demontáž:

- Demontovat zadní desku podlahy ⇒ Kap. 68-6.
- Demontovat přední desku podlahy ⇒ Kap. 68-6.
- Vyšroubovat šrouby ⇒ poz. 3.
- Vyšroubovat šrouby ⇒ poz. 1.
- Vyjmout dělicí stěnu směrem dozadu.

montáž:



Upozornění!

Pro zamezení poškození stropu, je třeba při montáži dělicí stěny podložit horní úchyty plastovou destičkou.

Montáž se provede opačným postupem.

3 - 20 Nm

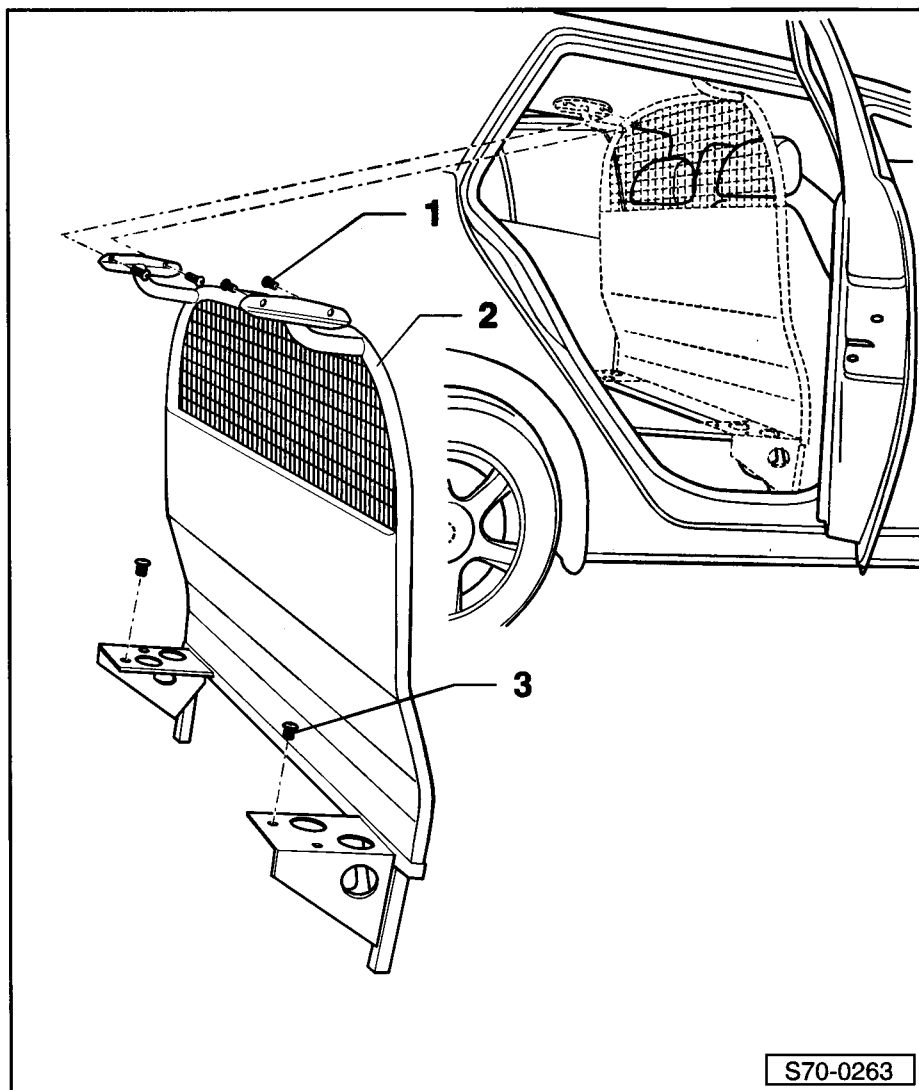

Demontáž a montáž ochranné mříže víka zavazadlového prostoru

Demontáž

- Vyšroubovat šrouby -1- (6 Nm).
- Sejmout ochrannou mříž -2-.

Montáž

Montáž se provede opačným postupem.

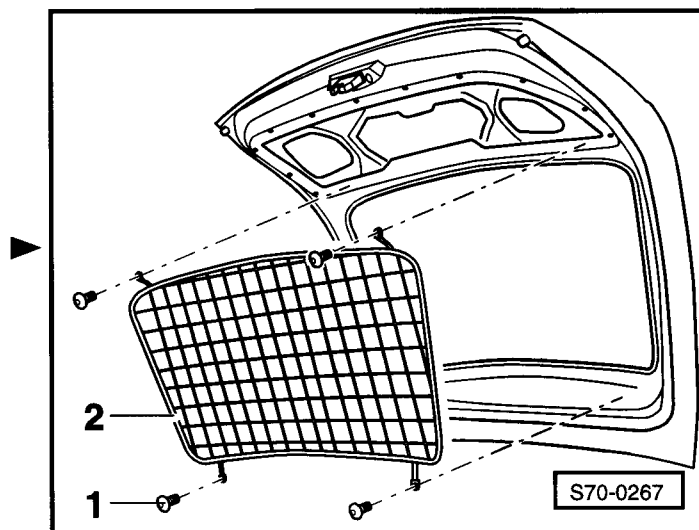

68-5 Dělená podlaha (Praktik)

Demontáž a montáž přední desky podlahy

Demontáž

- Demontovat zadní desku podlahy ⇒ **68-5** strana 1.
- Demontovat úchytná oka -1- (17 Nm).
- Vyjmout desku -2-.

Montáž

Montáž se provede opačným postupem.

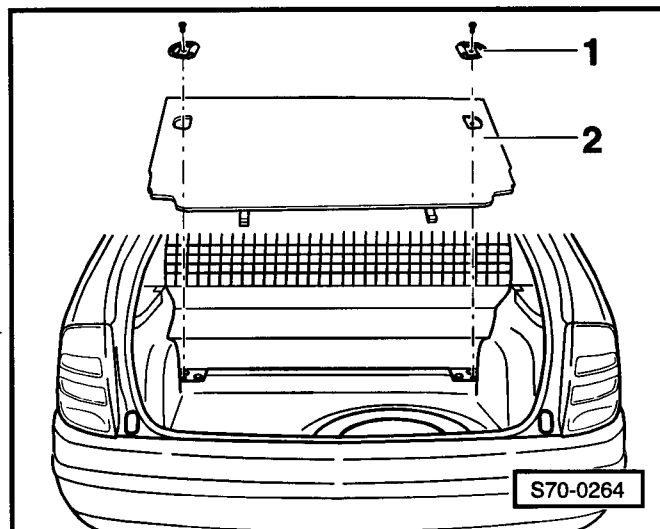

Demontáž a montáž zadní desky podlahy

Demontáž

- Odjistit podlahu.
- Zatlačit šroubovákem na obou stranách podlahy pojistnou západku -2- ve směru -šipky-.
- Vyjmout podlahu -1- směrem nahoru.

Montáž

Montáž se provede opačným postupem.

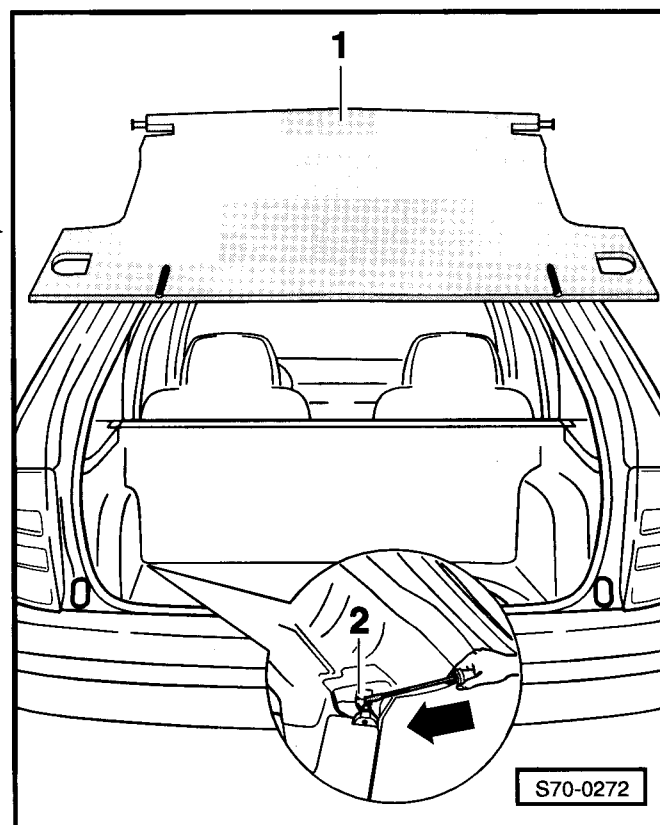

69 – Ochrana cestujících

69-1 Bezpečnostní pásy

Bezpečnostní předpisy pro práci s předepínači pásů

- ♦ Veškeré zkoušky a montážní a demontážní práce mohou být prováděny pouze vyškoleným personálem.
- ♦ Jednotky předepínačů pásů nesmějí být ani otvírány ani opravovány. Zásadně používat pouze originální nové díly (nebezpečí poranění).
- ♦ Jednotky předepínačů pásů, které byly vystaveny tvrdým nárazům nebo spadly na zem, nesmějí být zabudovány do vozidla.
- ♦ Mechanicky poškozené jednotky předepínačů pásů (vypoukliny, trhliny) zásadně vyměnit za originální nové díly.
- ♦ Skladování a transport podléhají zákonu o nebezpečných explozivních látkách.
- ♦ Neodpálené předepínače pásů musí být odeslány k likvidaci specializované firmě nebo importérovi dle pokynů PST a ochrany životního prostředí. Je nutné použít předepsaný transportní obal.
- ♦ Odpálené předepínače pásů mohou být likvidovány jako běžný odpad.
- ♦ Montáž jednotky předepínače pásu musí být provedena bezprostředně po jejím vyjmutí z přepravního obalu.
- ♦ Pro demontáž a montáž předepínačů pásů nesmí být použity elektrické šroubováky nebo nárazové utahovačky.
- ♦ Při přerušení práce uložit jednotku předepínače pásu zpět do přepravního obalu.
- ♦ Odložení jednotky předepínače pásu bez dozoru je nepřipustné.
- ♦ Jednotka předepínače pásu nesmí přijít do styku s tukem, čisticími nebo podobnými předměty a ani krátkodobě nesmí být vystavena teplotě nad 100 °C.
- ♦ Pyrotechnická hnací nálož má životnost 15 let. Po uplynutí této doby je nutné předepínač pásu včetně bezpečnostního pásu vyměnit za nový originální díl.
- ♦ Po nehodě se spuštěním předepínačů pásů je nutné vyměnit oba předepínače s bezpečnostními pásy (bezpečnostní pásy se nenavíjejí) za nové originální díly.
- ♦ Před sešrotováním vozidel s neodpálenými předepínači pásů musí být předepínače demontovány a podle předpisu musí být odeslány k likvidaci specializované firmě nebo importérovi dle pokynů PST a ochrany životního prostředí.
- ♦ Před zahájením klempířských prací musí být demontovány jednotky předepínačů pásů.

Bezpečnostní pásy vpředu - montážní přehled

1 - Posuvný horní úchyt bezpečnostního pásu

2 - 23 Nm

3 - Horní úchyt bezpečnostního pásu

4 - 35 Nm

5 - Krytka úchytu

6 - Vodící oko pásu

upevněno šrouby ⇒ poz. 7.

7 - 1,5 Nm

8 - Zámek předního pásu

demontáž:

– Demontovat plastové kryty sedadla ⇒ Kap. 72-1.

– Rozpojit svorkovnici signalizace zámku pásu pod sedadlem.

– Uvolnit svorky el. vedení signalizace zámku pásu.

– Vyšroubovat upevňovací šroub zámku pásu.

montáž:

Provede se opačným postupem. Utahovací moment upevňovacího šroubu zámku pásu 35 Nm.

9 - 35 Nm

10 - 35 Nm

11 - Úchyt spodní

12 - Navijecí zařízení s předepínačem pásu

pro demontáž nejprve demontovat panel sloupku B dole a panel prahu

přídržný výstupek určuje polohu navijecího zařízení

mechanicky odpalované předepínače pásů

elektricky odpalované předepínače pásů

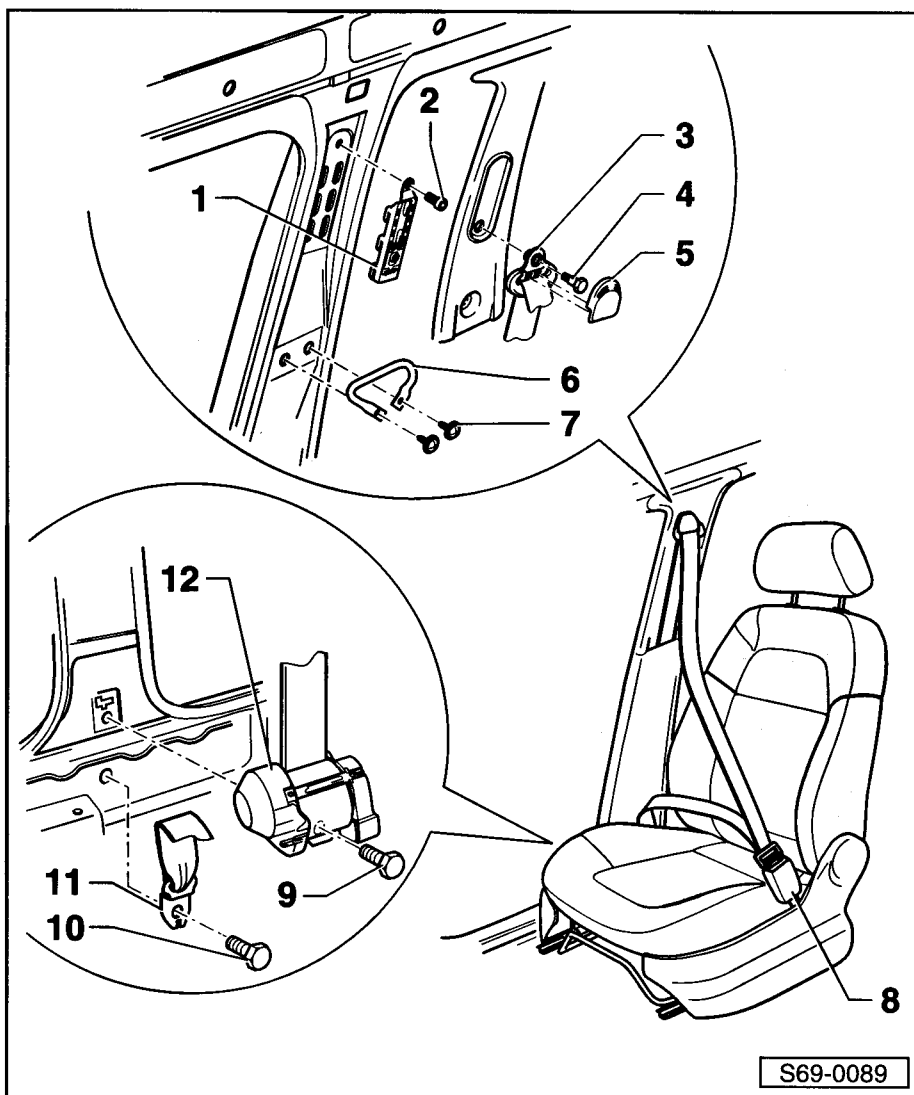

Demontáž a montáž zadních bezpečnostních pásů

1 - Spodní úchyt zadního bezpečnostního pásu

2 - 35 Nm

3 - Navíjecí zařízení pásu

přídržné výstupky určují polohu navíjecího zařízení

demontáž:

– Uvolnit zadní sedadlo nahoru a sklopit.

– Odaretovat opěradlo zadního sedadla a sklopit dopředu.

– Demontovat držák krytu zavazadlového prostoru ⇒ Kap. 70-4.

– Demontovat boční výplň zavazadlového prostoru ⇒ Kap. 70-4.

– Demontovat šroub ⇒ poz. 2 a odejmout navíjecí zařízení ⇒ poz. 3.

– Demontovat horní oko bezpečnostního pásu ⇒ poz. 4 a spodní úchyt zadního bezpečnostního pásu ⇒ poz. 1.

montáž:

Montáž se provede opačným postupem.

4 - Horní oko bezpečnostního pásu

5 - 35 Nm

6 - Krytka úchytu

7 - Zámek

8 - 35 Nm

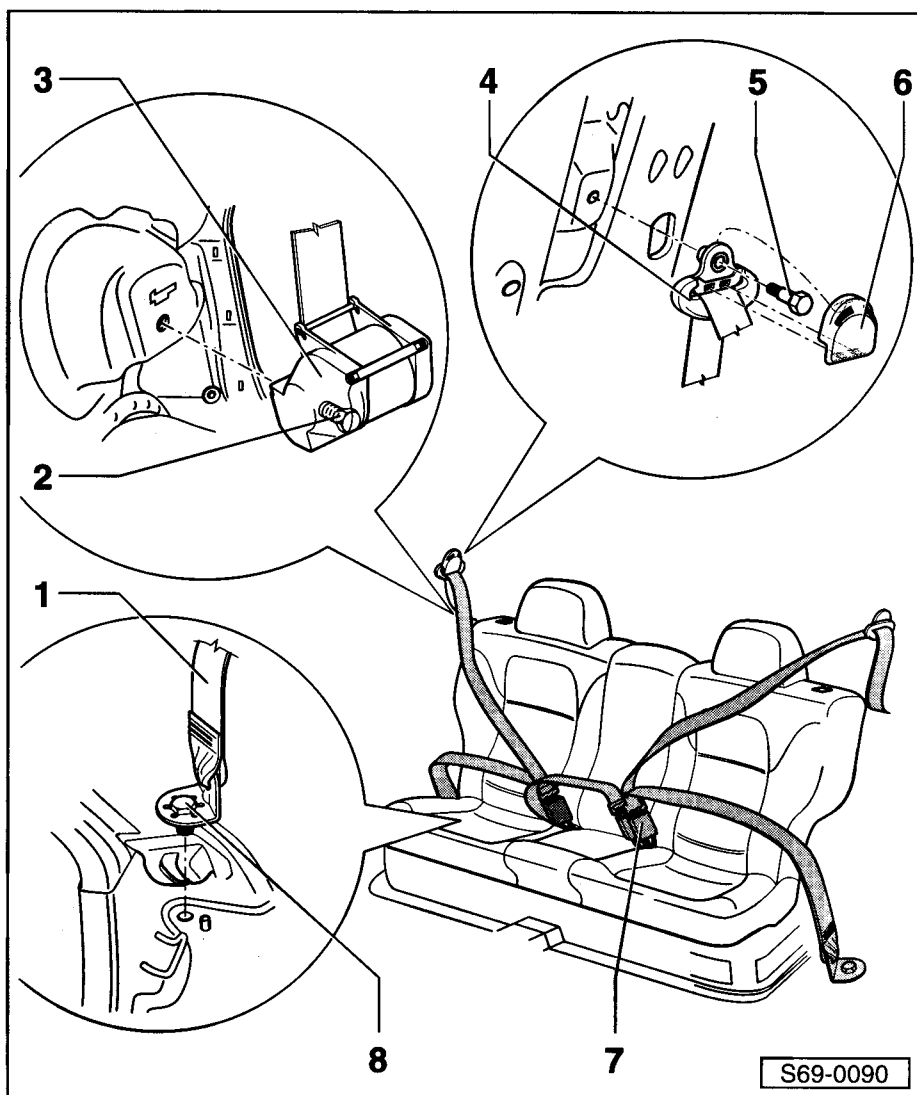

69-2 Kontrola bezpečnostních pásů



Pozor!

Po každé nehodě se musí celý systém bezpečnostních pásů systémově zkontrolovat! Pokud se během kontroly na základě kontrolního postupu zjistí poškození pásů, musí být zákazník upozorněn na nutnost výměny bezpečnostních pásů.

Kontrolní postup:

- ◆ Kontrola pásů.
- ◆ Kontrola blokovací funkce navijecího mechanismu - účinnost blokovací funkce.
- ◆ Pohledová kontrola zámku
- ◆ Funkční kontrola zámku
- ◆ Kontrola úchytů a jazýčků zámků.
- ◆ Kontrola připevňovacích dílů a kotevních bodů.
- ◆ Kontrola navijecího mechanismu.



Upozornění!

V případě, že zákazník odmítne výměnu poškozeného pásu je nutno o této skutečnosti učinit příslušný záznam.

Kontroly

Kontrola pásu

- Vytáhnout celý pás z navijecího mechanismu nebo pánevního stavěcího úchytu.
- Zkontrolovat pás na:
 - Znečištění, případně jej omýt mýdlovou vodou.
 - Protržené smyčky na okraji pásu.
 - Poškození pásu nařiznutím, natržením, prodřením.
 - Propálená místa cigaretou nebo pod.

Pokud se na havarovaném vozidle zjistí některé z výše uvedených poškození, musí se celý bezpečnostní pás včetně zámku vyměnit za nový originální díl.

Kontrola blokovací funkce navijecího mechanismu

Navijecí automat má dva druhy blokovací funkce.

- ◆ První druh blokování se uvede v činnost pokud se pás začne zrychleně odvíjet z navijecího mechanismu.

Kontrola

- Vytáhnout prudkým pohybem pás z navijecího mechanismu.

- Pokud se při této zkoušce pás nezablokuje, je nutno celý pás včetně zámku vyměnit za nový originální díl.
- Pokud je zjištěna závada při navijení nebo odvíjení pásu, je nutno nejprve zkontrolovat správnou polohu navíjecího mechanismu.
- Druhý druh blokování se uvede v činnost při zrychleném nebo zpožděném pohybu vozidla.

Kontrola

- Nasadit bezpečnostní pás.
- Rozjet vozidlo do rychlosti 20 km/h a následně plnou silou zabrzdít.
- Pokud se při této zkoušce pás nezablokuje, je nutné vyměnit celý pás včetně zámku za nový originální díl.



Pozor!

Z bezpečnostních důvodů je nutno provádět tuto zkoušku na vozovce, kde není žádný silniční provoz, aby nedošlo k ohrožení ostatních účastníků silničního provozu.

Pohledová kontrola zámku bezpečnostních pásů

- Kontrola zámku na trhliny a jiné mechanické deformace.
- Pokud se zjistí poškození, musí být pás včetně zámku vyměněn za nový originální díl.

Kontrola funkcí zámku bezpečnostních pásů

Kontrola zamykací funkce:

- Zasadit jazýček do zámku, až slyšitelně zaskočí. Zkontrolovat prudkým trhnutím, zda jazýček spolehlivě v zámku zaaretoval.
- Pokud se při 5 pokusech zjistí, že jazýček alespoň jednou nezaaretoval, je nutné celý pás včetně zámku vyměnit za nový originální díl.

Kontrola odemykací funkce:

- Odemknout zámek tlakem prstů na tlačítko zámku pásu.
- Pokud není pás napnut, musí jazýček zámku samovolně vyskočit ze zámku.
- Popsanou zkoušku provést minimálně 5-krát. Pokud se zjistí, že jazýček alespoň jednou nevyskočil, je nutné celý pás včetně zámku vyměnit za nový originální díl.

**Pozor!**

*V žádném případě se nesmí použít jakékoliv ma-
zací prostředky k odstranění hluku nebo těžkého
chodu tlačítek zámků.*

Kontrola úchytů a jazýčků zámků

Pokud došlo k nehodě, jsou na úchytech pásů potažených umělou hmotou viditelné drobné rýhy, které probíhají paralelně. U pásu, který nezachytil žádnou nehodu, je vidět hladký vyleštěný povrch bez rýh.

- Kontrola plastické hmoty na deformace, trhliny a zúžení.
- Při zjištění rýh nebo při poškození a deformaci je nutno celý pás včetně zámku vyměnit za nový originální díl.

Kontrola připevňovacích dílů a kotevních bodů

- ◆ Deformace jazýčku (natažený).
- ◆ Horní přestavitelný úchyt nefunkční.
- ◆ Kotevní body (sedačka, sloupek, podlaha) jsou zdeformovány nebo jsou poškozeny závity.
- Pokud jsou na dílech zjištěna poškození, je třeba provést kompletní výměnu pásu včetně zámku za nový originální díl.
- Vyměnit kotevní body za nový originální díl.

**Upozornění!**

*Při poškozeních, jejichž příčinou není havarie vozidla, ale
pouhé opotřebení, se vymění pouze příslušný vadný díl
za nový originální díl.*

69-3 Airbag

Systém airbag

Upozornění

Vlastní diagnostika systému airbag ⇒ Kap. 01-5.

- 1 - Kontrolka systému airbag -K75-
- 2 - Modul airbagu na straně spolujezdce
 - demontáž ⇒ **69-3** strana 6
 - vypnutí a zapnutí funkce (přizpůsobení) ⇒ Kap. 01-7
- 3 - Vypínač airbagů spolujezdce
 - vypínač airbagů spolujezdce je umístěn v odkládací schránce
 - demontáž ⇒ **69-3** strana 9
- 4 - Modul bočního airbagu na straně řidiče
 - boční modul airbagu spolujezdce je umístěn v opěře sedadla spolujezdce
 - demontáž ⇒ **69-3** strana 7
 - vypnutí a zapnutí funkce (přizpůsobení) ⇒ Kap. 01-7
- 5 - Modul airbagu na straně řidiče
 - demontáž a montáž ⇒ **69-3** strana 4
- 6 - Řídicí jednotka systému airbag -J234-
 - na tunelu v přední části středové konzoly
 - demontáž ⇒ **69-3** strana 9
- 7 - Diagnostická svorkovnice
 - na levé straně za odkládací skříňkou
- 8 - Snimač nárazu bočního airbagu
 - je umístěn v přední části příčného nosníku sedadla řidiče a spolujezdce
 - demontáž ⇒ **69-3** strana 7

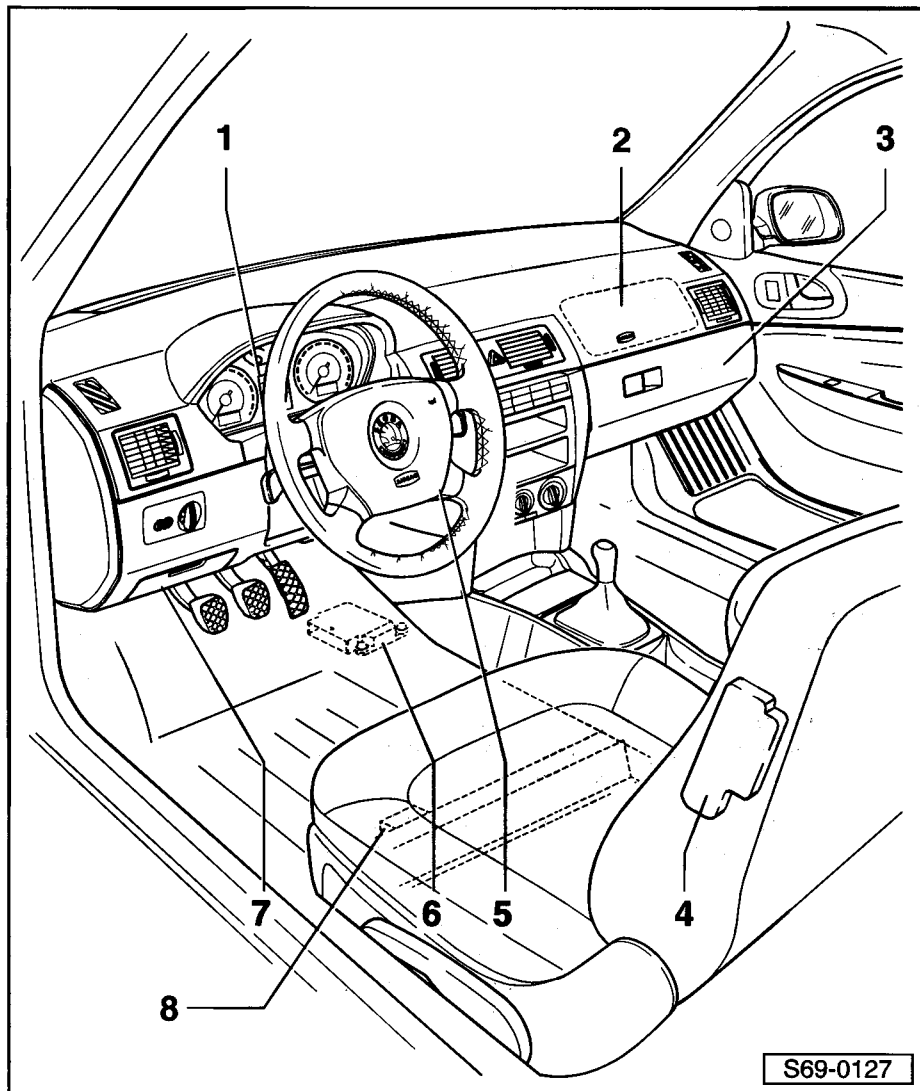

Zásady bezpečnosti práce při pracích na airbagu

Nebezpečí!

Pyrotechnická nálož modulu obsahuje jed a při neodborném zacházení je riziko výbuchu!

- ♦ Kontrolní, montážní a opravárenské práce smí provádět pouze vyškolení pracovníci.
- ♦ Kontroly systému airbag mohou být prováděny pouze k tomu určenými kontrolními a měřicími prostředky, jinak hrozí nebezpečí odpálení.
- ♦ Je dovoleno provádět jen práce, popsané v této Dílenské příručce. Rozebrání modulu airbagu je přísně zakázáno.
- ♦ Vadné díly smí být vyměněny pouze za nové originální díly.
- ♦ Před započítím všech prací na systému airbagu musí být odpojen kostřící kabel akumulátoru. Po odpojení akumulátoru je potřebná prodleva 1 minuta. Při připojení systému airbag na zdroj napětí musí být zapnuto zapalování a ve vnitřním prostoru vozidla se nesmí nacházet žádná osoba.
- ♦ Před uchopením (dotykem) modulu airbagu se pracovník musí elektrostaticky vybit. Toho se dosáhne dotykem uzemněných kovových dílů, např. vodovodního potrubí, topného potrubí nebo kovových nosníků.
- ♦ Montáž modulů airbagu se musí provést bezprostředně po vyjmutí z transportního obalu.
- ♦ V případě přerušení práce je třeba modul airbagu opět uložit do transportního obalu.
- ♦ Ponechání modulu airbagu bez dozoru je nepřijatelné.
- ♦ Moduly airbagu se v demontovaném stavu musí položit tak, že jsou položeny nafukovacím vakem nahoru.
- ♦ Moduly nesmí přijít do styku s tukem, čisticími prostředky nebo podobnými materiály a nesmí být ani krátkodobě vystaveny teplotě nad 100 °C.
- ♦ Moduly airbagu, které spadly na tvrdou podložku nebo vykazují jakoukoli známku poškození, se již nesmějí použít.
- ♦ Vadné moduly airbagu, které nebyly odpáleny, se musí zaslat k likvidaci specializované firmě nebo importérovi dle pokynů PST a ochrany životního prostředí. Je nutné použít předepsaný transportní obal.
- ♦ Pyrotechnická hnací nálož a řídicí jednotka airbagu mají životnost 15 let. Po uplynutí této doby je nutno moduly airbagu a řídicí jednotky vyměnit za nové originální díly.
- ♦ Před sešrotováním vozidla je nutné moduly airbagu zlikvidovat ⇒ Kap. 69-4.
- ♦ Skladování a transport podléhají zákonům o nebezpečných explozivních látkách.
- ♦ Smí být zabudovány pouze originální potahy sedadel, schválené pro boční airbag.
- ♦ Použití běžných ochranných potahů není přípustné, neboť negativně ovlivňují funkci bočního airbagu.
- ♦ Všechny potahové svorky musí být vyměněny za nové originální díly.
- ♦ Při poškození potahu - trhliny, propálené díry, atd. - v oblasti bočního airbagu je nutné z bezpečnostních důvodů vždy potah vyměnit za nový originální díl.

Výměna dílů systému airbag

Registrace dílů systému airbag

Při výměně dílů systému airbag za nové originální náhradní díly je třeba z následujících dílů sejmout samolepicí štítky s čísly a nalepit je na doklad č. 000 010 100 A a odeslat k zaregistrování do Servisních služeb (tuzemsko) nebo importérovi (ostatní země):

- ◆ Centrální řídicí jednotka systému airbag
- ◆ Modul airbagu na straně řidiče
- ◆ Modul airbagu na straně spolujezdce
- ◆ Boční modul airbagu na straně řidiče i s potahem sedadla
- ◆ Boční modul airbagu na straně spolujezdce i s potahem sedadla
- ◆ Snímač bočního nárazu na straně řidiče
- ◆ Snímač bočního nárazu na straně spolujezdce

Nehoda s odpálením modulů airbagu

Zásadně se musí vyměnit následující díly za nové originální díly:

- ◆ Řídicí jednotka¹⁾
- ◆ Modul airbagu na straně řidiče²⁾
- ◆ Modul airbagu na straně spolujezdce²⁾
- ◆ Boční modul airbagu na straně řidiče²⁾
- ◆ Boční modul na straně spolujezdce²⁾
- ◆ Vratný kroužek se spirálovým vodičem³⁾
- ◆ Předepínač s bezpečnostním pásem řidiče²⁾
- ◆ Předepínač s bezpečnostním pásem spolujezdce²⁾

V případě potřeby (pohledová kontrola) je třeba vyměnit všechny poškozené díly za nové originální díly.

Po výměně řídicí jednotky je nutno řídicí jednotku znovu nakódovat ⇒ Kap. 01-5.

Nehoda bez odpálení modulu airbagu

- ◆ Pokud kontrolka airbagu -K75- nesignalizuje žádnou závadu a díly systému airbag nejsou poškozeny, pak není třeba vyměnit žádný díl systému airbag. Bezpečnostní pásy je třeba prohlédnout zvlášť.

¹⁾ V případě odpálení pouze boč. airbagu je možné jednotku znovu použít - celkem 3-krát.

²⁾ Pokud došlo k odpálení.

³⁾ Pokud došlo k odpálení modulu airbagu řidiče.

Demontáž a montáž modulu airbagu řídiče

⚠ Pozor!

Při manipulaci s moduly airbagu dodržet bezpečnostní předpisy ⇒ 69-3 strana 1.

Po připojení kostřícího kabelu akumulátoru je nutné provést některé dodatečné práce ⇒ Elektrická zařízení; opr. sk. 27.

Demontáž

- Otáčet volantem tak dlouho, až se dostane jeden otvor -šipka A- do horní polohy.
- Vyvěsit malým šroubovákem ze zadní strany volantu (skrz otvor) pružinu -šipka B-.
- U druhé pružiny postupovat stejně.
- Modul opatrně vyjmout z volantu a sklopit.

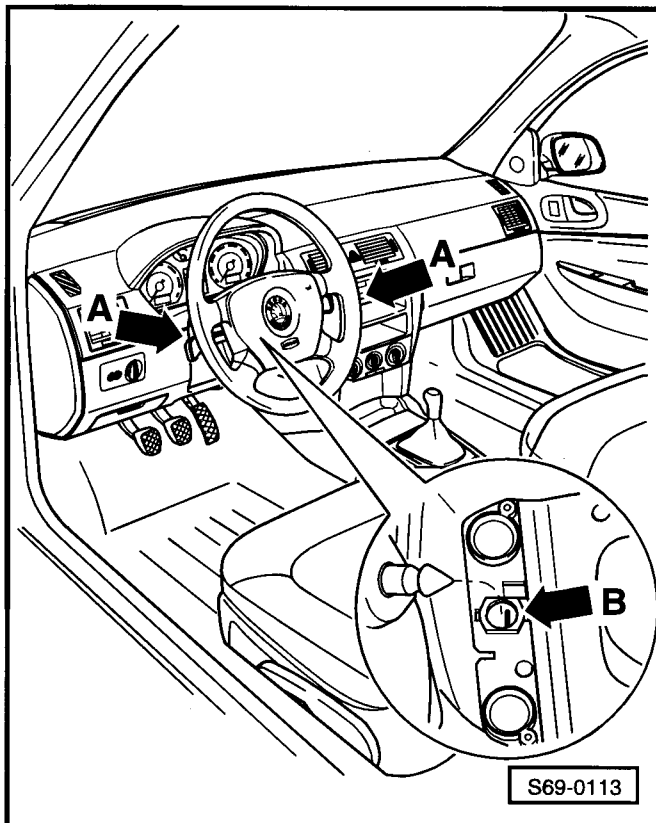

- Odpojit svorkovnici -šipka- od modulu.
- Odložit modul tak, aby čalouněná část byla směrem nahoru.

Montáž

- Montáž se provádí opačným postupem.
- Zapnout zapalování.
- Připojit kostřící kabel akumulátoru.

⚠ Pozor!

Při připojování akumulátoru se nesmí ve vozidle nacházet žádná osoba.

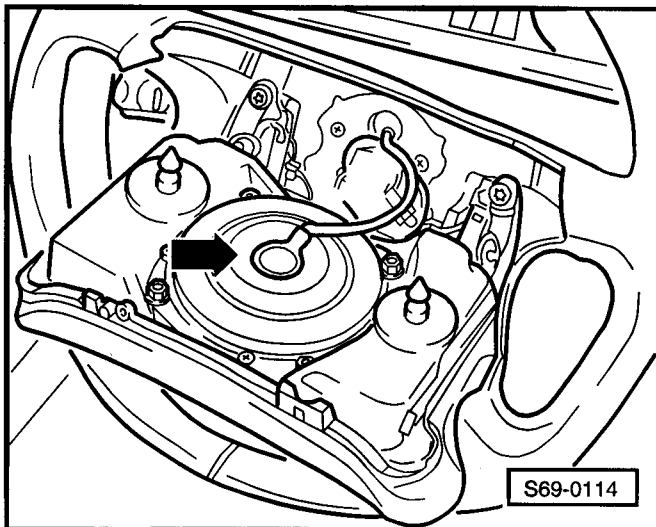

Demontáž a montáž volantu

1 - Volant

☐ demontáž:

- Demontovat modul airbagu řidiče ⇒ **69-3** strana 4.
- Nastavit volant do střední polohy (kola v přímém směru).
- Vyšroubovat šroub ⇒ poz. 2 a označit ryskou vzájemnou polohu volantu a hřídele, sejmut volan ze sloupku řízení.

☐ montáž:

- Montáž se provádí opačným postupem.

2 - 50 Nm

- ☐ opatřen zajišťovacím prostředkem -D 185 400 A2-
- ☐ může být použit až 5-krát
- ☐ každou montáž označit důlčičkem

3 - 5 Nm

4 - Modul airbagu

5 - Svorkovnice

6 - Upevňovací deska

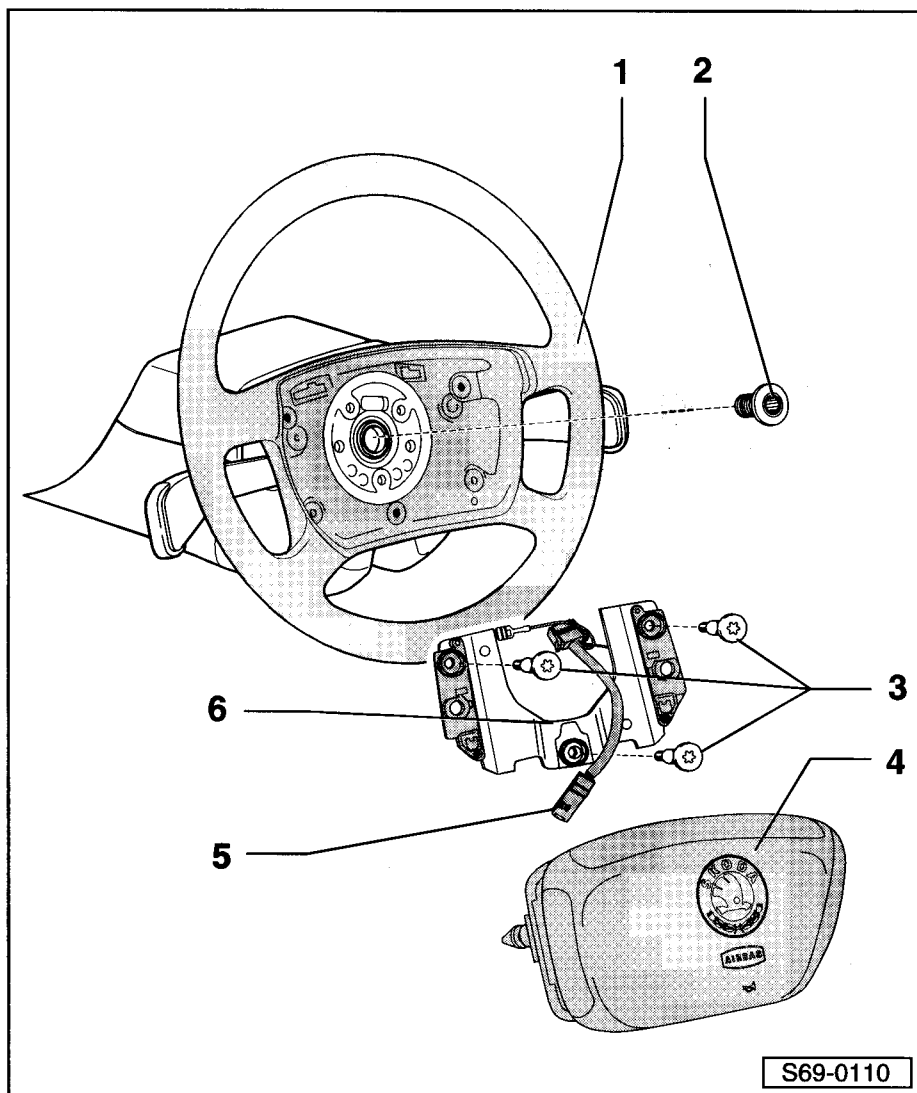

Demontáž a montáž vratného kroužku se spirálovým vodičem

Demontáž

- Modul airbagu na straně řidiče a volant demontovány.
- Demontovat obložení sloupku řízení ⇒ Kap. 70-1.
- Odpojit svorkovnici -1-.
- Odaretovat západky -šipky- a stáhnout vratný kroužek se spirálovým vodičem ze sloupku řízení.

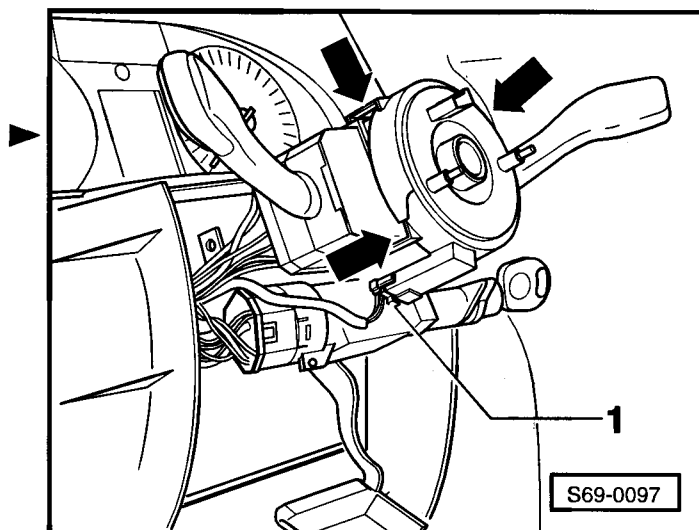

Upozornění

- ◆ Demontáž a montáž vratného kroužku se spirálovým vodičem se musí provést ve střední poloze volantu (kola v přímém směru).
- ◆ Vratný kroužek se spirálovým vodičem je jako náhradní díl zajištěn přichytkou ve střední poloze. Tuto přichytku sejmout až bezprostředně před montáží.
- ◆ Bude-li při montáži použit stávající vratný kroužek se spirálovým vodičem, je nutné ho ve střední poloze přelepit lepicí páskou.

Výstraha!

Vratným kroužkem neotáčet. Hrozí nebezpečí přetržení spirálového vodiče za jízdy.

Montáž

Montáž se provede opačným postupem.

Demontáž a montáž modulu airbagu na straně spolujezdce

Pozor!

Při manipulaci s moduly airbagu dodržet bezpečnostní předpisy ⇒ 69-3 strana 1.

Po připojení kostřícího kabelu akumulátoru je nutné provést některé dodatečné práce ⇒ Elektrická zařízení; opr. sk. 27.

Demontáž

- Odpojit kostřící kabel akumulátoru.
- Demontovat odkládací schránku ⇒ Kap. 70-1.
- Rozpojit svorkovnici modulu.
- Vyšroubovat šrouby -2-.
- Vyjmout modul airbagu -1- z přístrojové desky.

Montáž

Upozornění

Přípevňovací šrouby zajistit pomocí -Loctite 275-.

- Namontovat modul airbagu na držák v přístrojové desce.

Utahovací moment: 10 Nm.

- Zapojit svorkovnici modulu airbagu.
- Namontovat odkládací schránku ⇒ Kap. 70-1.
- Zapnout zapalování.
- Připojit kostřící kabel akumulátoru.

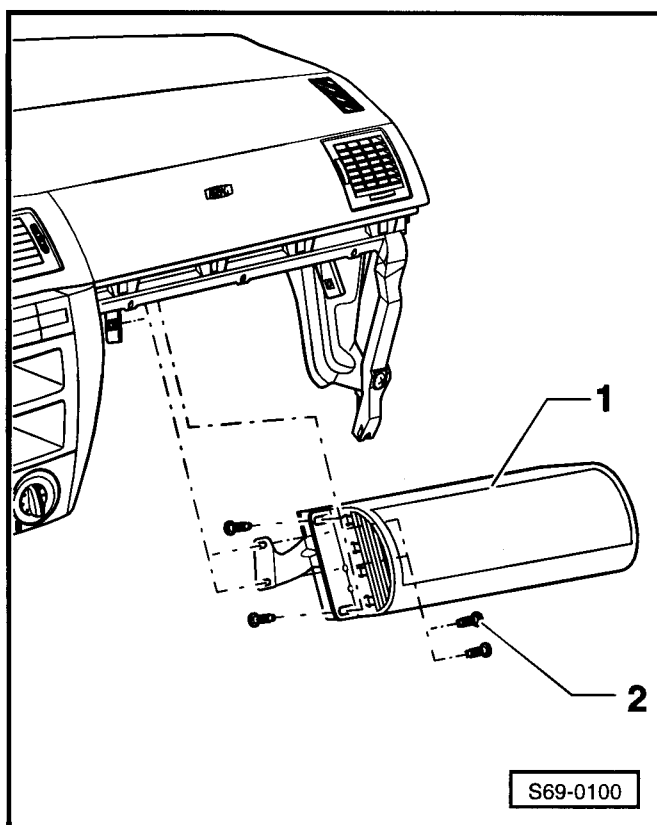

**Pozor!**

- ◆ Při připojování akumulátoru se nesmí ve vozidle nacházet žádná osoba.

Demontáž a montáž snímače nárazu bočních airbagů

**Pozor!**

Při manipulaci s moduly airbagu dodržet bezpečnostní předpisy ⇒ 69-3 strana 1.

Po připojení kostřícího kabelu akumulátoru je nutné provést některé dodatečné práce ⇒ Elektrická zařízení; opr. sk. 27.

Demontáž

- Demontovat přední sedadlo ⇒ Kap. 72-1.
- Demontovat panel prahu ⇒ Kap. 70-3.
- Odhrnout koberec z přední části příčného nosníku sedadel.
- Rozpojit svorkovnici -1-.
- Vyšroubovat šrouby -3- snímače nárazu -2-. Utahovací moment = 9 Nm.

Montáž

Montáž se provede opačným postupem.

- Před připojením akumulátoru zapnout zapalování.

**Pozor!**

- ◆ Při připojování akumulátoru se nesmí ve vozidle nacházet žádná osoba.

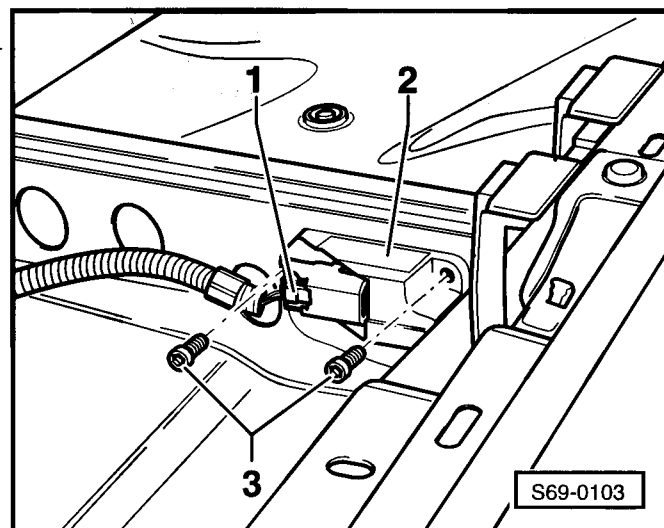

Demontáž a montáž modulů bočních airbagů

**Pozor!**

Při manipulaci s moduly airbagu dodržet bezpečnostní předpisy ⇒ 69-3 strana 1.

Po připojení kostřícího kabelu akumulátoru je nutné provést některé dodatečné práce ⇒ Elektrická zařízení; opr. sk. 27.

Demontáž:

- Demontovat přední sedadlo z vozu ⇒ Kap. 72-1.
- Demontovat opěru od sedáku ⇒ Kap. 72-1.

- Povolit potah opěry v oblasti modulu airbagu ⇒ Kap. 74-1.
- Demontovat přichytku -5- el. vedení airbagu -4-.
- Demontovat šrouby -2- a modul airbagu -3- vyjmout z rámu opěry -1-.

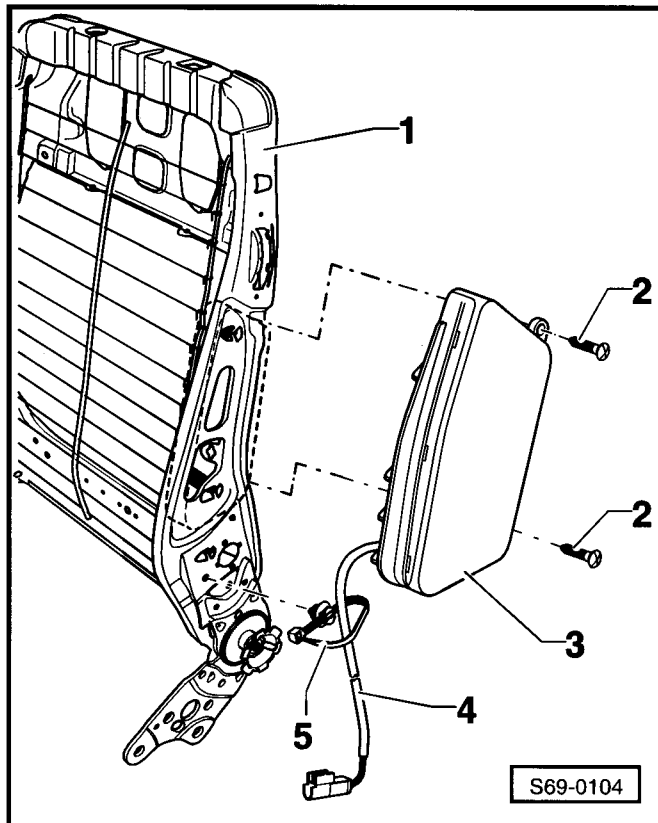

Montáž

- Vložit nový modul airbagu do rámu opěry.
- Vložit ukostření -1- modulu airbagu -2- pod spodní šroub -3-.
- Utáhnout šrouby -3- modulu airbagu. Utahovací moment: 7 Nm.

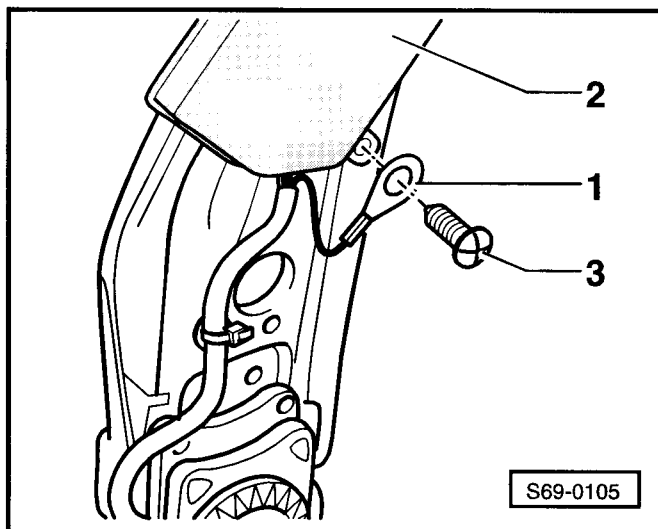

- Připevnit el. vedení -1- modulu airbagu pomocí přichytky -2- k rámu -3-, kabel umístit do přichytky v místě barevné značky.

Upozornění

El. vedení modulu airbagu je z důvodu možného poškození při montáži staženo plastovou páskou. Tuto pásku je možno rozpojit až po montáži opěry k sedáku.

- Nasadit potah opěry ⇒ Kap. 74-1.
- Namontovat opěru k sedáku ⇒ Kap. 72-1.
- Namontovat sedadlo do vozu ⇒ Kap. 72-1.
- Před připojením akumulátoru zapnout zapalování.

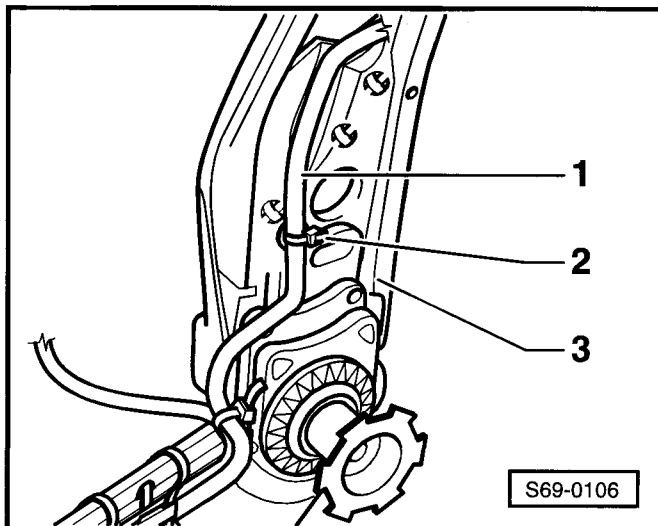

**Pozor!**

Při připojování akumulátoru se nesmí ve vozidle nacházet žádná osoba.

Demontáž a montáž řídicí jednotky airbagu -J234-

1 - 8 Nm

2 - Svorkovnice řídicí jednotky

3 - Řídicí jednotka

**Upozornění**

Po připojení kostřícího kabelu akumulátoru je nutné provést některé dodatečné práce => Elektrická zařízení; opr. sk. 27.

Demontáž:

- Odpojit kostřící kabel akumulátoru.
- Demontovat pravou výplň v prostoru nohou na straně řidiče.
- Demontovat přední část středního panelu => Kap. 68-2.
- V případě potřeby naříznout v oblasti řídicí jednotky koberec a tlumicí vrstvu.
- Odjistit zajišťovací element svorkovnice -2- a svorkovnici odpojit.
- Odšroubovat matice -1-.
- Vyjmout řídicí jednotku -3-.

Montáž:

- Montáž se provede opačným postupem.

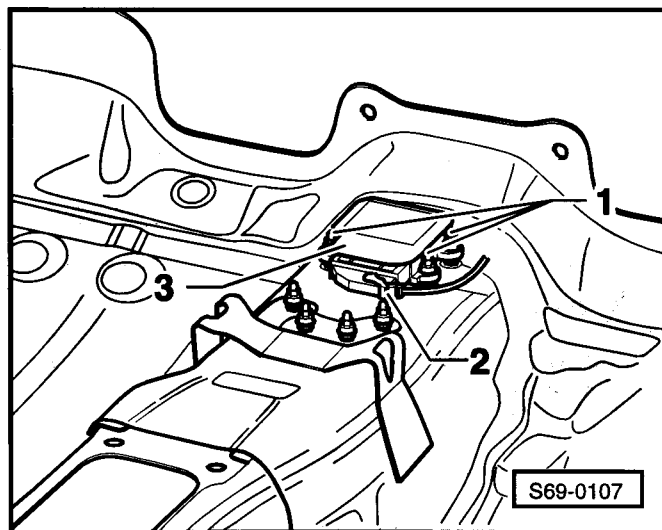
**Pozor!**

Při připojování akumulátoru se nesmí ve vozidle nacházet žádná osoba.

**Upozornění**

Při výměně řídicí jednotky provést nové kódování => Kap. 01-5.

Demontáž a montáž vypínače airbagů spolujezdce

**Pozor!**

Při manipulaci s moduly airbagu dodržet bezpečnostní předpisy => 69-3 strana 1.

Demontáž:

- Odpojit kostřící kabel akumulátoru.
- Pomocí klíče zapalování otočit vypínač do mezipolohy a tahem opatrně vyjmout vypínač airbagů spolujezdce -šipka-.
- Rozpojit svorkovnici vypínače airbagů spolujezdce.

Montáž

Montáž se provede opačným postupem.

- Před připojením akumulátoru zapnout zapalování.

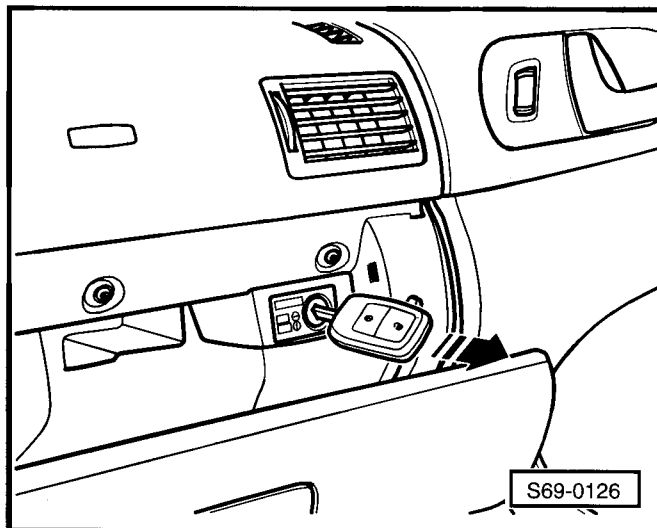
**Pozor!**

Při připojování akumulátoru se nesmí ve vozidle nacházet žádná osoba.

**Upozornění**

Po připojení kostřícího kabelu akumulátoru je nutné provést některé dodatečné práce => Elektrická zařízení; opr. sk. 27.

69-4 Likvidace pyrotechnických dílů před sešrotováním vozidla

V souladu s bezpečnostními předpisy je nutno před sešrotováním a likvidací vozidla zabezpečit moduly airbagu a předepínačů pásů proti nežádoucí explozi (nechtěnému odpálení). Tuto podmínku je třeba dodržet, neboť by při neodborném nebo nechtěném odpálení (např. při řezání autogenem) mohlo dojít k vážnému zranění.

Likvidace modulů airbagu před sešrotováním vozidla

Potřebné speciální nářadí, kontrolní a měřicí přístroje a pomocné prostředky

- ◆ Zapalovací zařízení -V.A.G 1821-
- ◆ Kabelová spojka ze soupravy -V.A.G 1594-
- ◆ Propojovací kabel -V.A.S 5232-
- ◆ Propojovací kabel -V.A.S 5094-

Moduly airbagu je nutno odpálit ve vozidle při zavřených dveřích.



Pozor!

Při připojování ke zdroji napětí a při odpalování musí být osoby vzdáleny min. 10 metrů od vozidla.

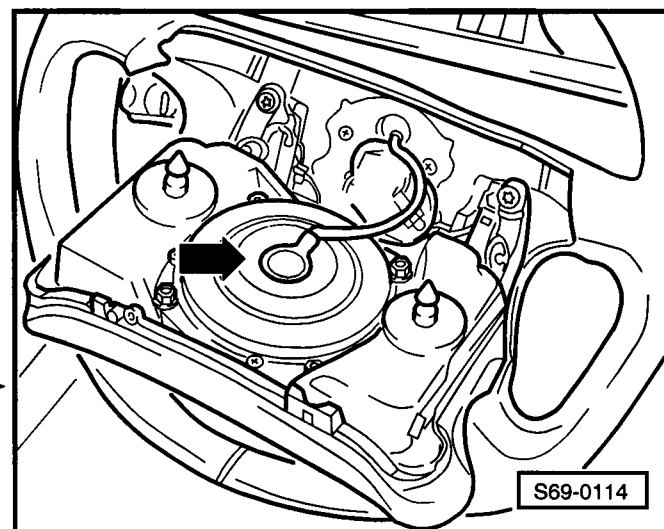
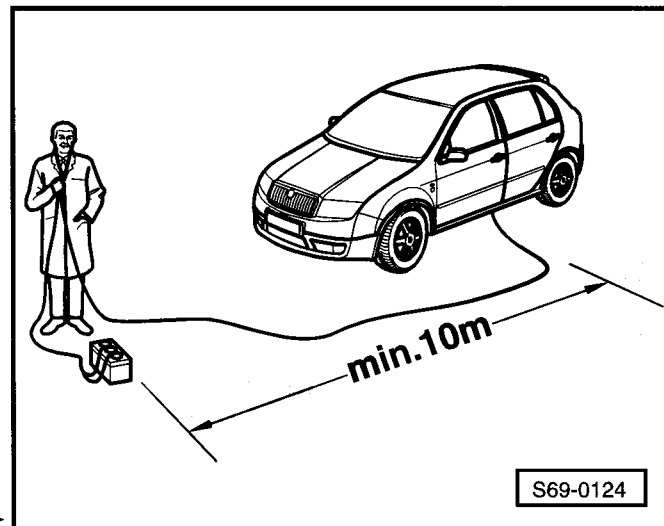

Odpálení modulu airbagu na straně řidiče

- Demontovat modul airbagu ⇒ Kap. 69-3.
- Odpojit svorkovnici -šipka- od modulu.
- Připojit k modulu propojovací kabel -V.A.S 5094-.
- Namontovat modul zpět. Propojovací kabel prochází mezi modulem a volantem.
- Připojit pomocí kabelové spojky na propojovací kabel odpalovací zařízení -V.A.G 1821-.
- Odpalovací zařízení protáhnout dveřní mezerou a připojit jej na externí akumulátor.
- Odpálit modul a zlikvidovat jej jako šrot.

Odpálení modulu airbagu na straně spolujezce

- Demontovat odkládací schránku ⇒ Kap. 70-1.
- Rozpojit svorkovnici modulu.
- Připojit na svorkovnici modulu propojovací kabel -V.A.S 5232-.
- Připojit pomocí kabelové spojky na propojovací kabel odpalovací zařízení -V.A.G 1821-.
- Odpalovací zařízení protáhnout dveřní mezerou a připojit jej na externí akumulátor.

- Odpálit modul a zlikvidovat jej jako šrot.

Odpálení modulů bočních airbagů

- Rozpojit svorkovnici modulu airbagu pod předním sedadlem ⇒ Kap. 69-3.
- Připojit na svorkovnici modulu propojovací kabel -V.A.S 5232-.
- Připojit pomocí kabelové spojky na propojovací kabel odpalovací zařízení -V.A.G 1821-
- Odpalovací zařízení protáhnout dveřní mezerou a připojit jej na externí akumulátor.
- Odpálit modul a zlikvidovat jej jako šrot.

Likvidace předepínačů pásů

Předepínače pásů nesmí být likvidovány jako běžný odpad, ale musí být odeslány k likvidaci specializované firmě nebo importérovi dle pokynů PST a ochrany životního prostředí. Toto platí i pro aktivované předepínače (nelze s jistotou určit zda došlo k odpálení všech 3 pyrotechnických náloží předepínače).

70 – Výplně, panely

70-1 Přístrojová deska

Demontáž a montáž přístrojové desky

Demontáž přístrojové desky



Pozor!

Před zahájením prací na elektrickém zařízení odpojit kostřící kabel akumulátoru.

- Demontovat volant ⇒ Kap. 69-3.
 - Demontovat panel přístrojů ⇒ Elektrická zařízení; opr. sk. 90.
 - Vyšroubovat šrouby -šipky-.
 - Vyšroubovat upevňovací šrouby -šipky- spodního obložení sloupku řízení -1-.
 - Odejmout spodní a horní obložení sloupku řízení.
 - Demontovat vratný kroužek se spirálovým vodičem ⇒ Kap. 69-3.
 - Demontovat přepínač pod volantem ⇒ Elektrická zařízení; opr. sk. 94.
-
- Stáhnout kryt -1- z přístrojové desky -2-.
 - ♦ Demontáž levého krytu je identická s pravým krytem -1-.

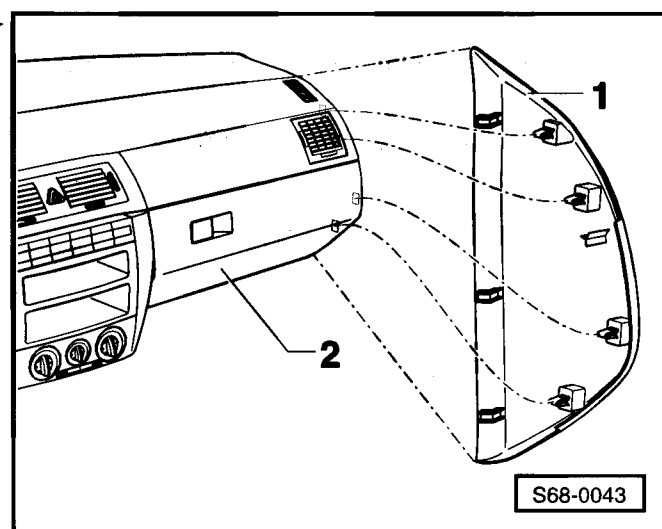
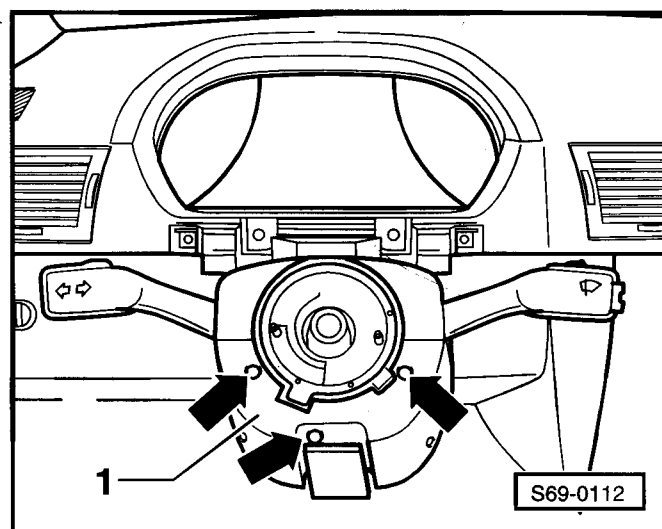
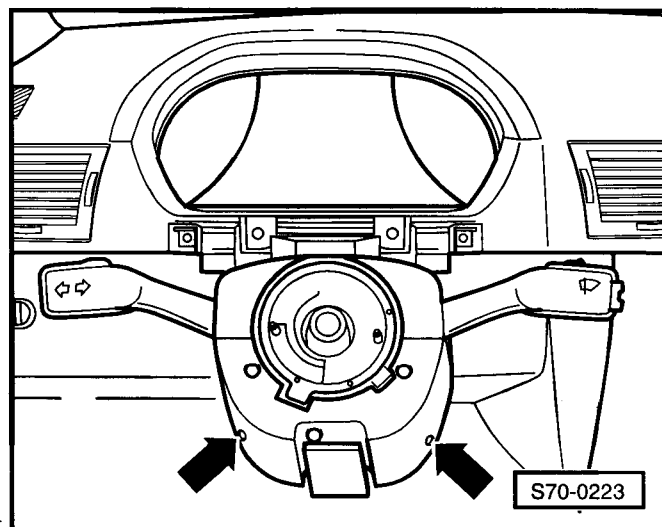

- Demontovat spínač světel ⇒ Elektrická zařízení; opr. sk. 96.
- Uvolnit pojistkový box od přístrojové desky.
- Vyvléknout diagnostickou svorkovnici z odkládací schránky pro řidiče -1-.
- Vyšroubovat šrouby -3-.
- Odejmout spodní díl přístrojové desky -2-.

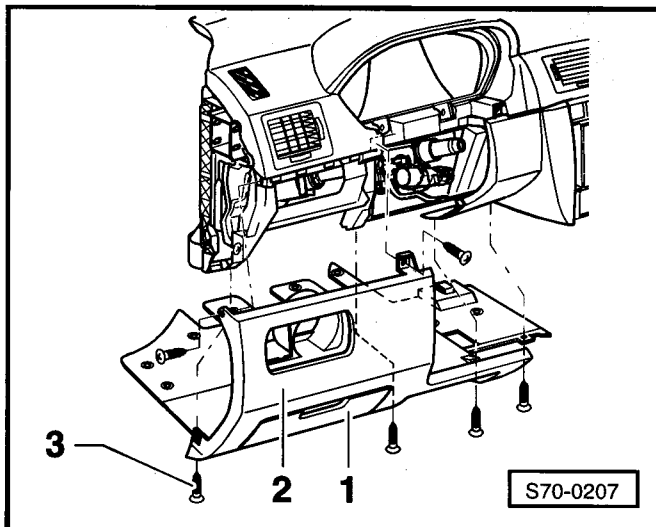

- Vyšroubovat šrouby -2-.

Pro vozy MR 03 > (s vypínačem pro airbagy spolujezdce)

i Upozornění

Dodržet bezpečnostní zásady práce při opravách systému airbag ⇒ Kap. 69-3.

- Rozpojit svorkovnici vypínače pro airbagy spolujezdce.

Pro všechny vozy

- Rozpojit svorkovnici vnitřního osvětlení schránky.
- Vyjmout odkládací schránku spolujezdce -3- z přístrojové desky -1-.
- Demontovat modul airbagu ⇒ Kap. 69-3.
- Demontovat autorádio, příp. radionavigační zařízení ⇒ Elektrická zařízení; opr. sk. 91.
- Demontovat spínače -šipky- ⇒ Elektrická zařízení; opr. sk. 96.
- Odpáčit kryty -2-, příp. demontovat držák nápojů ⇒ Kap. 68-2.
- Odpáčit vnitřní část středního panelu -1-.

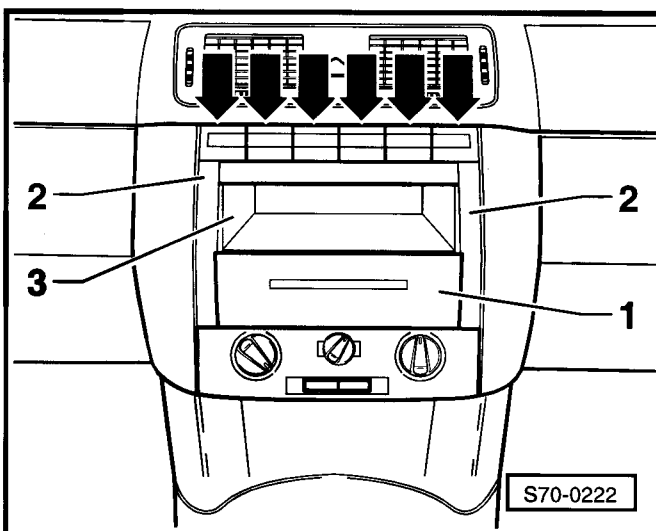
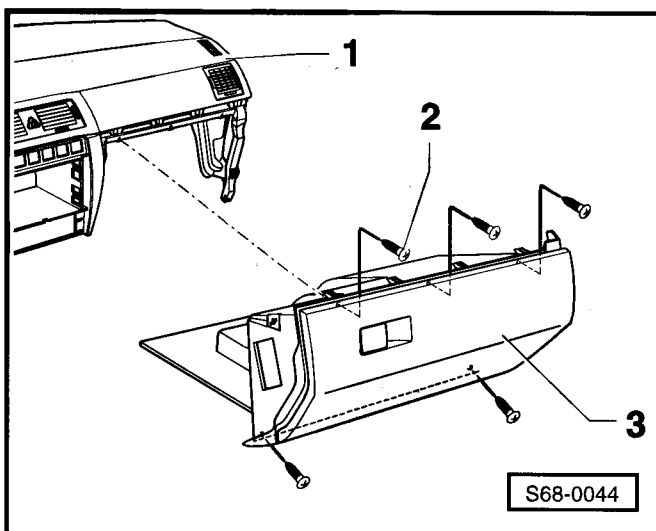

- Stáhnout kryt ovládání topení -3-.
- Vyšroubovat šrouby -4-.
- Uvolnit ovládání topení -2- ze střední části přístrojové desky -1-.

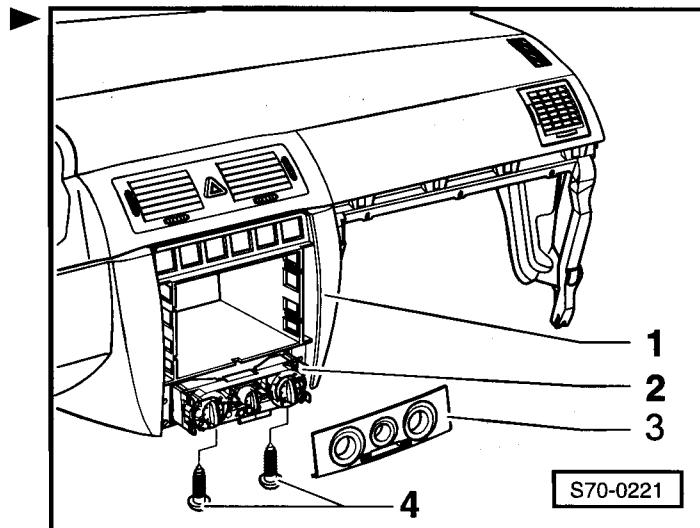

- Vyšroubovat šrouby -šipky- a uvolnit střední část přístrojové desky -1-.

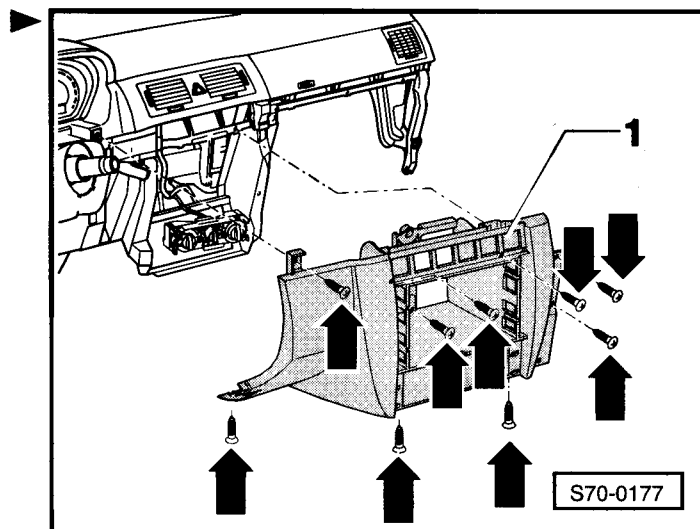

- Demontovat šrouby -šipky- a odejmout držák -1-.
- Demontovat spínač varovných světel ⇒ Elektrická zařízení; opr. sk. 96.

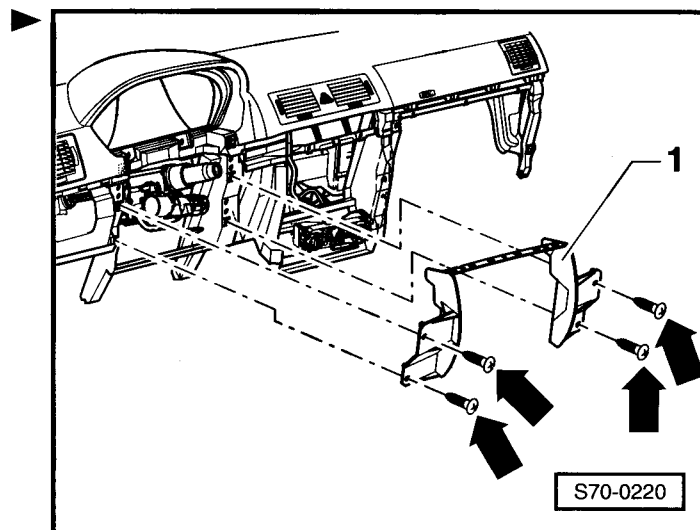

- Vyšroubovat šrouby -šipky- (utahovací moment 2 Nm).
- Stáhnout přístrojovou desku -2- z příčného nosníku -1- a vyjmout z vozidla.

Montáž přístrojové desky

Montáž se provede opačným postupem.

i Upozornění

Signalizuje-li kontrolka airbagu -K75- po montáži závadu, musí být diagnostickým přístrojem -V.A.G 1552- vymazána paměť závad a znovu vypsána ⇒ Kap. 01-5.

Pro vozy MR 03 > (s vypínačem pro airbagy spolujezdce)

- Před připojením akumulátoru zapnout zapalování.

! Pozor!

Při připojování akumulátoru se nesmí ve vozidle nacházet žádná osoba.

i Upozornění

Při odpojení a následném připojení kostřičího kabelu akumulátoru je nutné provést některé dodatečné práce ⇒ Elektrická zařízení; opr. sk. 27.

Demontáž a montáž centrální trubky přístrojové desky

Demontáž centrální trubky přístrojové desky

i Upozornění

Postup u jednotlivých vozidel může mít nepatrné odlišnosti v závislosti na jejich výbavě.

- Demontovat přístrojovou desku ⇒ 70-1 strana 1.
- Demontovat ofukovač skla a střední ofukovač řidiče a spolujezdce ⇒ Topení a klimatizace; opr. sk. 80.
- Demontovat ofukovač nožního prostoru ⇒ Topení a klimatizace; opr. sk. 80.
- Uvolnit všechny potřebné kostřičí body a všechny příchytky kabelových svazků.
- Demontovat reléový box ⇒ Elektrická zařízení; opr. sk. 97.
- Demontovat upevňovací šrouby úplného modulu topení -šipky- (12 Nm).

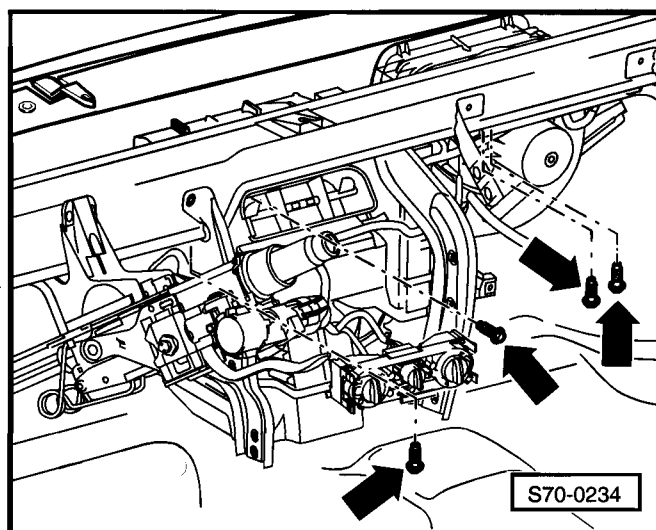
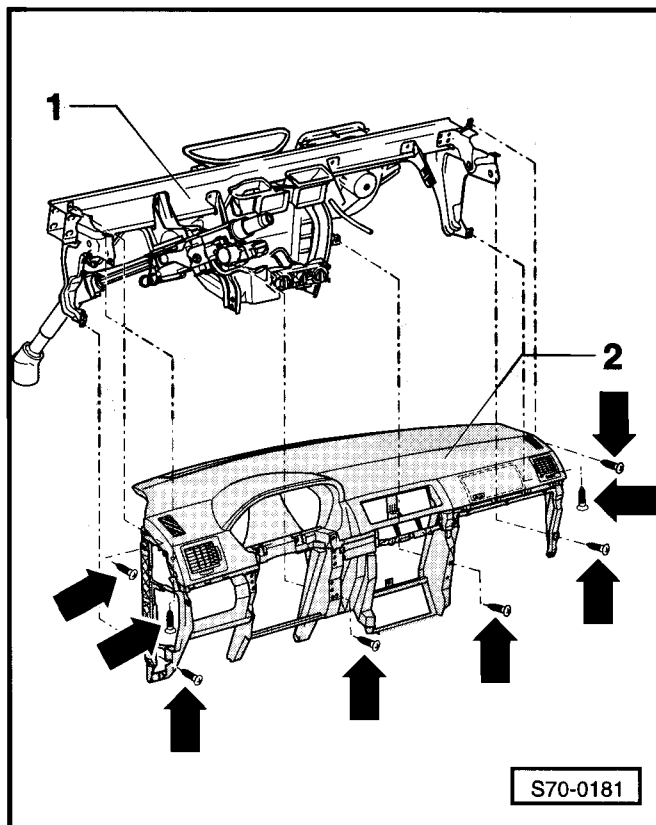

- Demontovat šrouby -šipky- vzpěry přístrojové desky (4 Nm).
- Demontovat upevňovací šrouby hřídele volantu na centrální trubce přístrojové desky ⇒ Podvozek; opr. sk. 48.

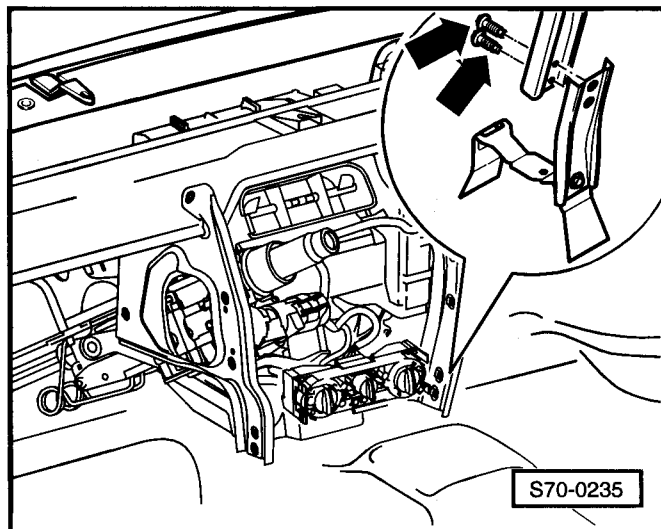

- Demontovat upevňovací šrouby centrální trubky přístrojové desky -šipky- (12 Nm).

Montáž centrální trubky přístrojové desky

Montáž se provede opačným postupem.

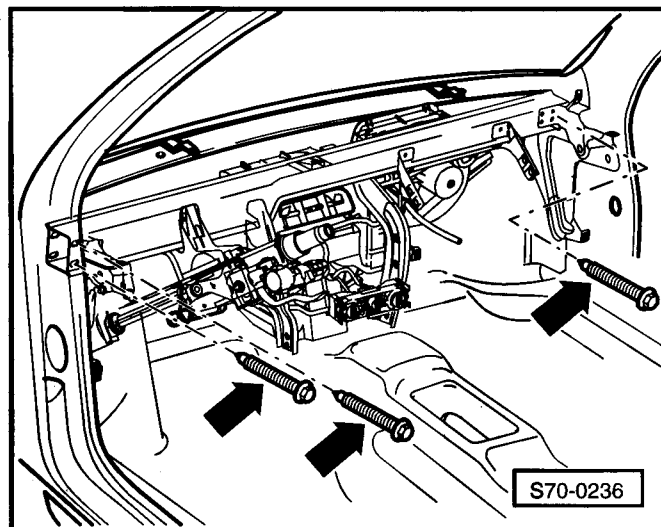

Demontáž a montáž centrální řídicí jednotky komfort systému

Demontáž

i Upozornění

Řídicí jednotka komfort systému se nachází pod přístrojovou deskou (v oblasti nad pedálem akcelerace) v držáku na vzpěře přístrojové desky.

- Demontovat odkládací schránku řidiče ⇒ **70-1** strana 1.
- Demontovat ofukovač nožního prostoru ⇒ Topení a klimatizace; opr. sk. 80.
- Odpojit svorkovnice řídicí jednotky komfort systému.
- Řídicí jednotku komfort systému vyjmout z držáku směrem dopředu a dolů.

Montáž

Montáž se provede opačným postupem.

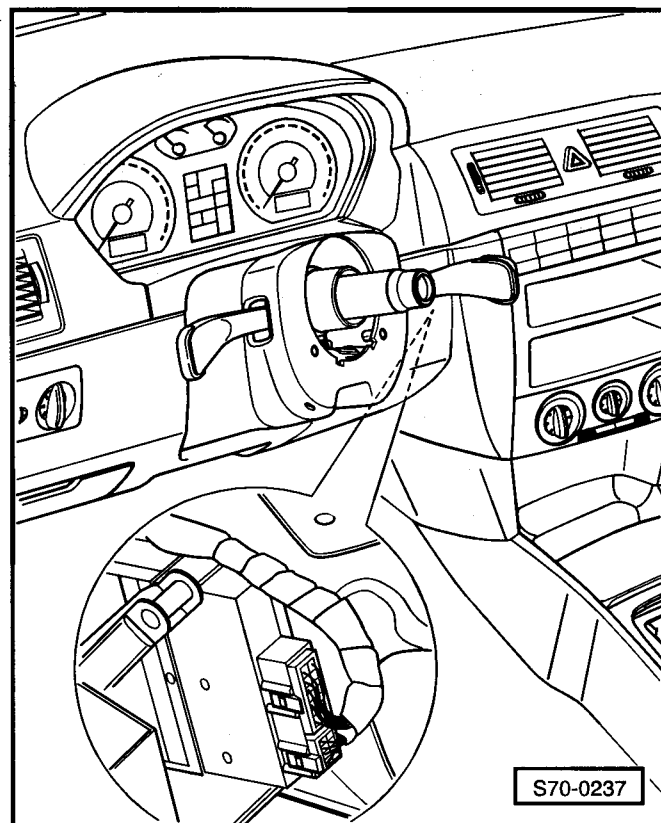

70-2 Výplně dveří

Montážní přehled výplně předních dveří

- 1 - Dveře
- 2 - Vložená plastová matice
- 3 - Kryt přitahovače dveří
- 4 - Přitahovač
- 5 - Výplň dveří
 - demontáž a montáž ⇒ 70-2 strana 1
- 6 - 4 Nm
- 7 - Šroub
- 8 - Klika spouštěče skla
- 9 - Pojistný kroužek pro kliku spouštěče skla
- 10 - Krytka
- 11 - Šroub
- 12 - Kryt
- 13 - Vložená plastová matice
- 14 - Přichytka

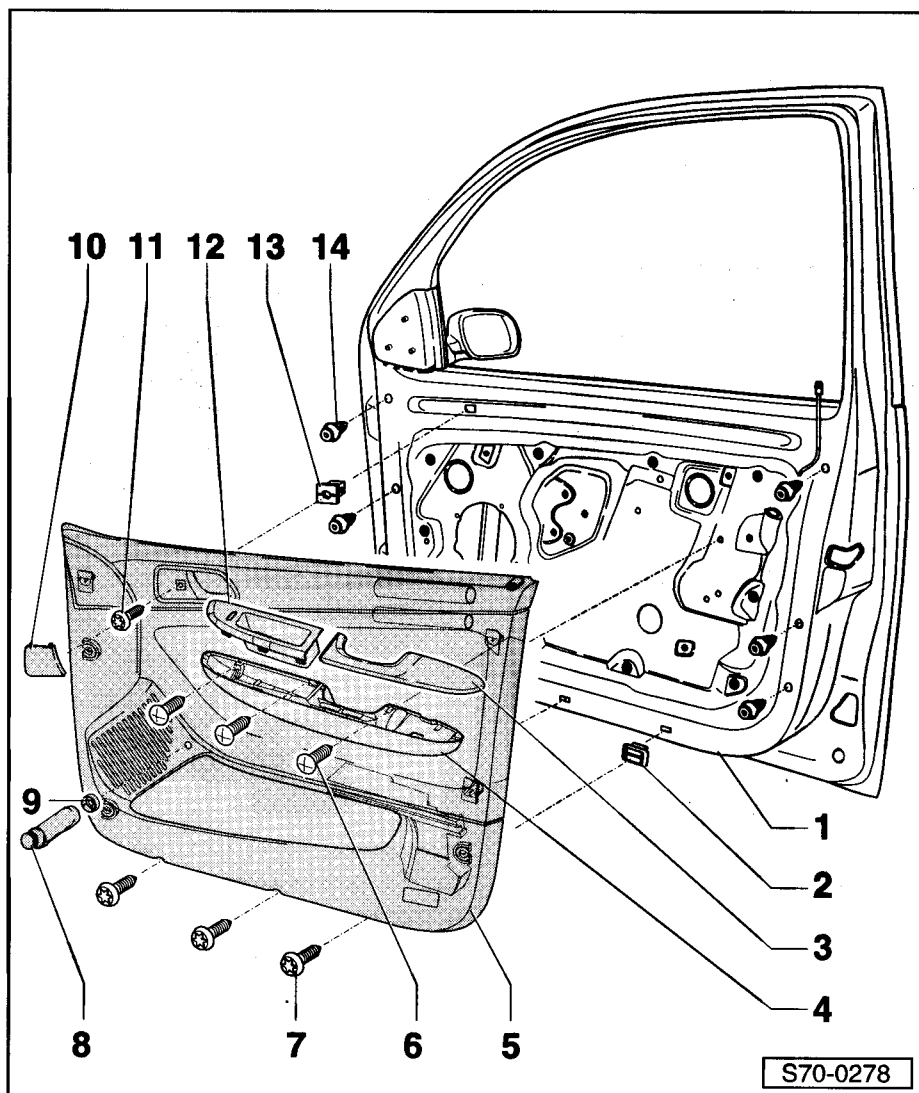

Pozor!

Při pracích na elektrických zařízeních je nutno odpojit kostřící kabel akumulátoru.

Demontáž a montáž výplně předních dveří

Potřebné speciální nářadí, kontrolní a měřicí přístroje a pomocné prostředky

- ♦ Přípravek pro demontáž přitahovače dveří
-V 19L 193-

Demontáž

- Vložit přípravek -V 19L 193- do otvoru ve spodní části přitahovače dveří -šipka A- tak, aby jazýček přípravku citelně zapadl do zajištění krytu přitahovače.
- Odtáhnout přípravek -V 19L 193- směrem od výplně dveří -šipka B- a uvolnit kryt přitahovače -1- směrem nahoru.

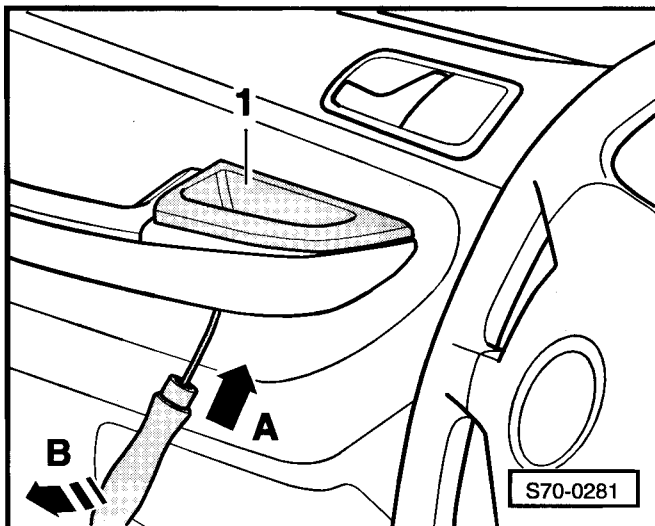

- Kryt přitahovače -1- posunout -šipka- a vyjmout z přitahovače -2-.

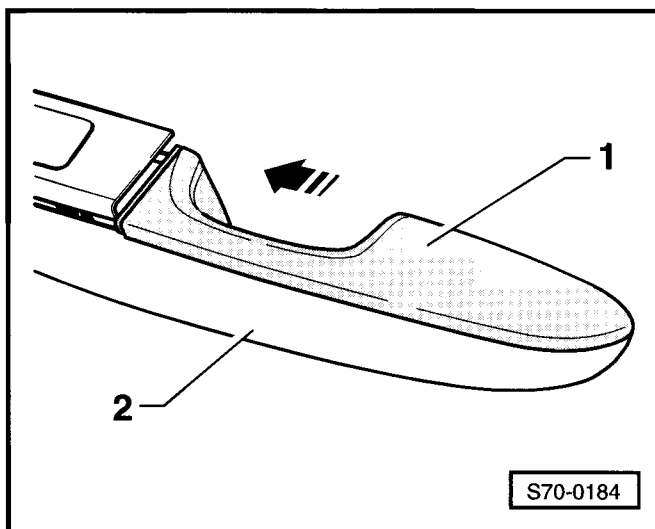

- Pojistný kroužek -3- tahem odjistit -šipka A-.
- Sejmout -šipka B- kliku -1- ze spouštěče skla -2-.

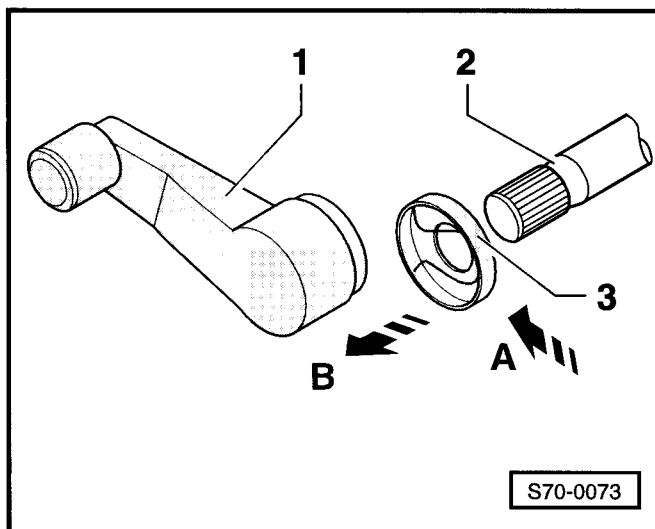

- Vymout krytku -1-.
- Vyšroubovat šrouby -šipky-.
- Odjistit výplň -2- na bočních stranách z přichytek.
- Vypojit táhlo dveřní kliky.
- Vymout světlo -3- a rozpojit svorkovnici.
- Sejmout dveřní výplň -2-.

Montáž

Montáž se provede opačným postupem.

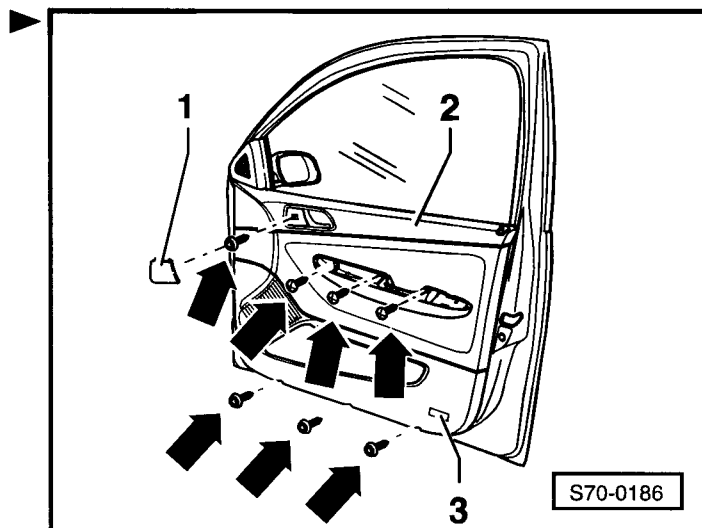

Montážní přehled výplně zadních dveří

- 1 - Dveře
- 2 - Kryt přitahovače dveří
- 3 - Přitahovač
- 4 - Přichytka
- 5 - 4 Nm
- 6 - Klika spouštěče skla
- 7 - Výplň dveří
 - demontáž a montáž ⇒ 70-2 strana 4
- 8 - Krytka
- 9 - Šroub
- 10 - Kryt
- 11 - Vložená matice

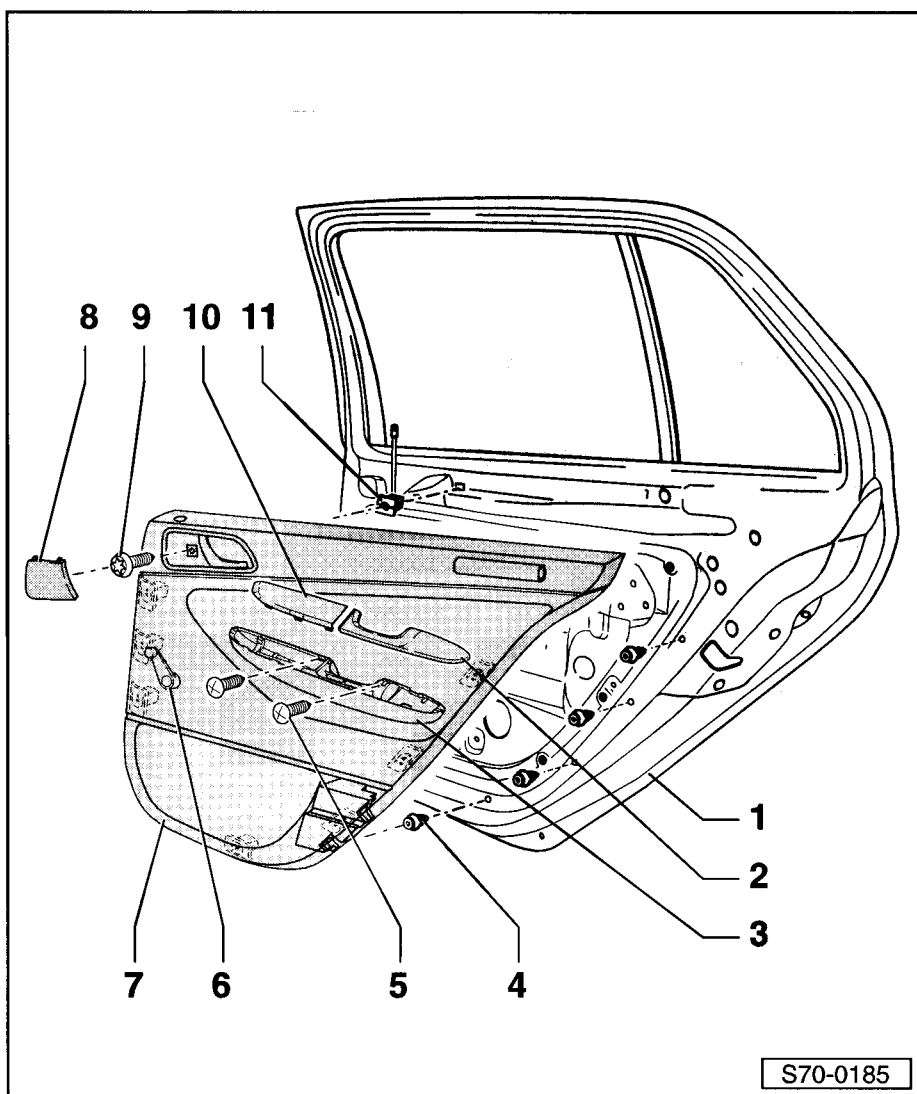

Demontáž a montáž výplně zadních dveří

Demontáž

- Vložit přípravek -V 19L 193- do otvoru ve spodní části přitahovače dveří -šipka A- tak, aby jazýček přípravku citelně zapadl do zajištění krytu přitahovače.
- Odtáhnout přípravek -V 19L 193- směrem od výplně dveří -šipka B- a uvolnit kryt přitahovače -1- směrem nahoru.

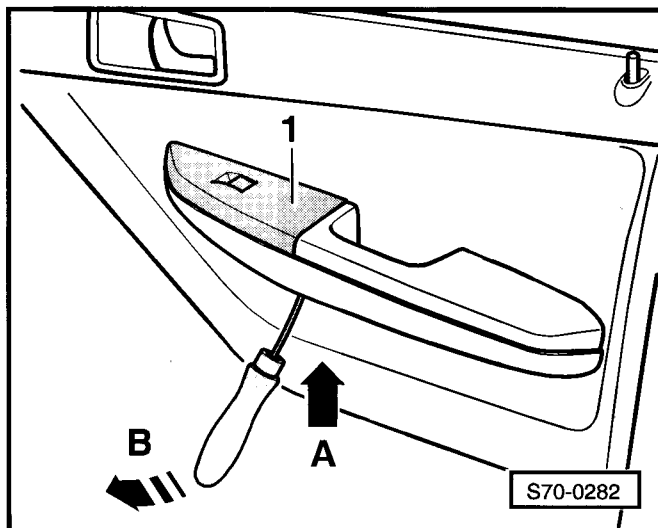

- Vymout krytku -1-.
- Vyšroubovat šrouby -šipky-.
- Odjistit výplň -2- na bočních stranách z přichytek.
- Vypojit táhlo dveřní kliky.
- Sejmout dveřní výplň -2- a rozpojit příslušné svorkovnice.

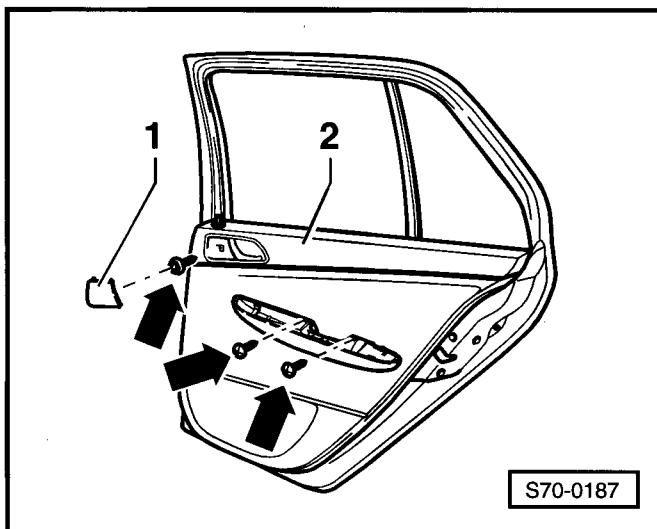

Montáž

Montáž se provede opačným postupem.

Demontáž a montáž výplně zadních dveří (Praktik)

Potřebné speciální nářadí, kontrolní a měřicí přístroje a pomocné prostředky

- ♦ Přípravek na demontáž výplně dveří -MP 8-602/1-

Demontáž

- Odjistit přípravkem -MP 8-602/1- výplň -3- na bočních stranách z přichytek -2-.

Upozornění

Nepoškodit lakované plochy.

- Sejmout dveřní výplň -3-.

Montáž

- Vsadit do výplně -3- přichytky -2-.
- Nasadit na přichytky -2- vymešovaci podložky -4-.
- Připevnit výplň -3- na dveře -1-.

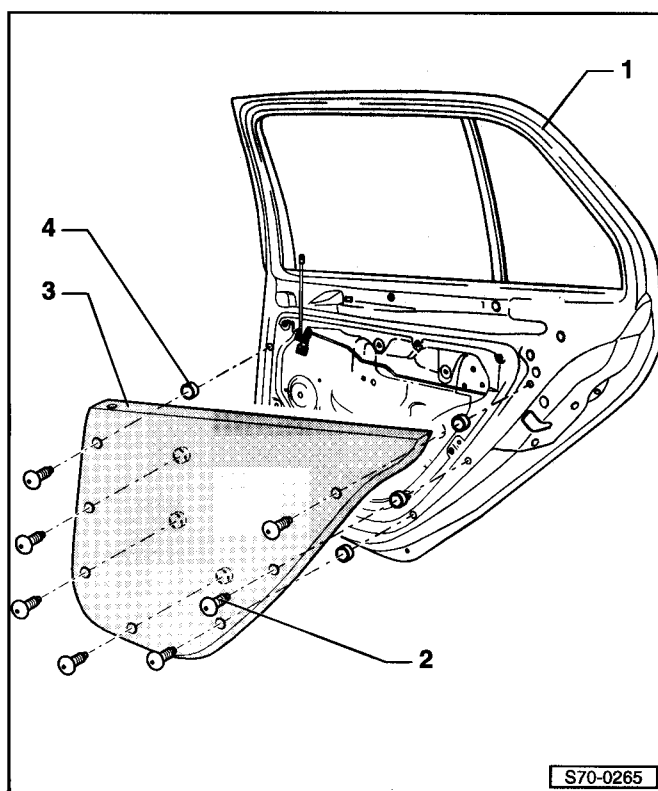

70-3 Výplně a panely

Demontáž a montáž panelu sloupku A

Demontáž

- Odtáhnout těsnění dveří -3- na straně sloupku A.
- Panel sloupku A -1- tahem sejmout.

Montáž

- Při montáži je nutno obnovit ustavení přichytek -2- v panelu sloupku A případně je vyměnit za nové.

Demontáž a montáž spodního panelu sloupku A

Demontáž

Platí pouze pro demontáž a montáž levého spodního panelu sloupku A:

- Demontovat ovládací páčku zámku víka motorového prostoru.

Platí pro levou i pravou stranu

- Spodní panel -1- tahem sejmout ze sloupku A.

Montáž

Montáž se provede opačným postupem.



Upozornění!

Při montáži je nutno obnovit ustavení přichytek -2- na spodním panelu sloupku A -1- případně je vyměnit za nové.

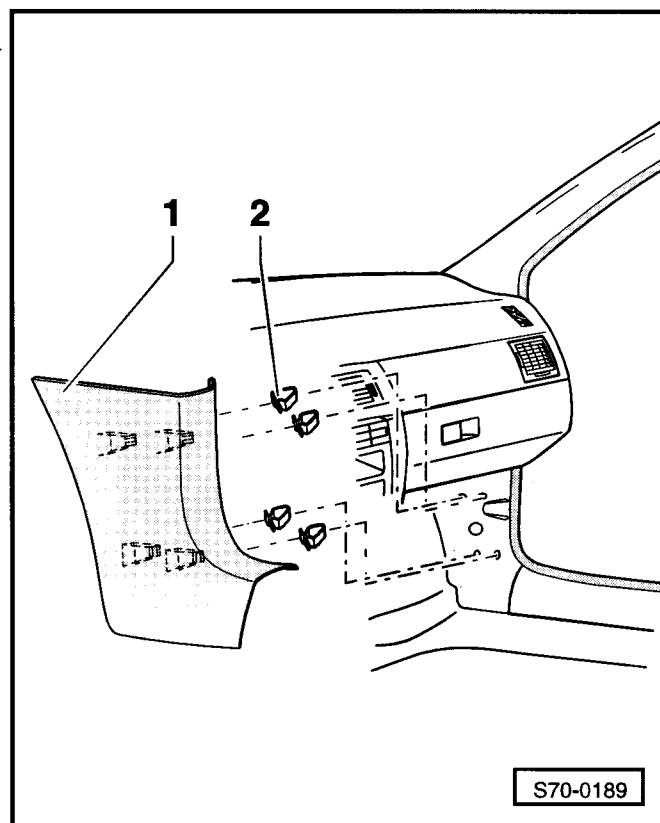
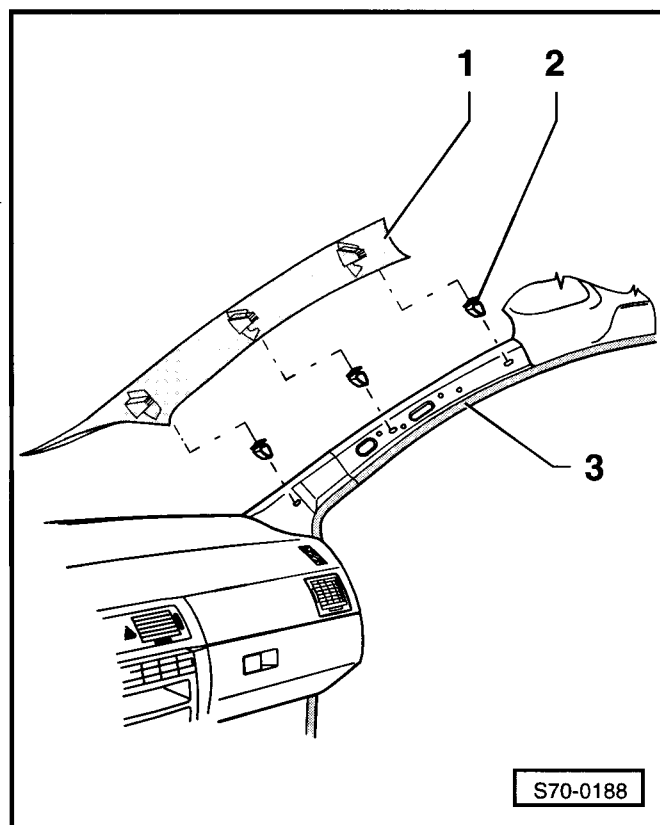

Montážní přehled panelů sloupků B

1 - Horní panel

demontáž:

- Demontovat uchycení bezpečnostního pásu ⇒ Kap. 69-1.
- Horní panel tahem shora sejmout ze sloupku B.

montáž:

- Při montáži je nutno obnovit ustavení přichytek ⇒ poz. 3 v panelu sloupku B případně je vyměnit za nové.

2 - Spodní panel

demontáž:

- Demontovat horní panel sloupku B ⇒ poz. 1.
- Spodní panel tahem zdola sejmout ze sloupku B.

montáž:

- Při montáži je nutno obnovit ustavení přichytek ⇒ poz. 3 v panelu sloupku B případně je vyměnit za nové.

3 - Přichytky

4 - Těsnění dveří

- po demontáži a montáži obou sloupků je nutné ustavit těsnění do správné polohy

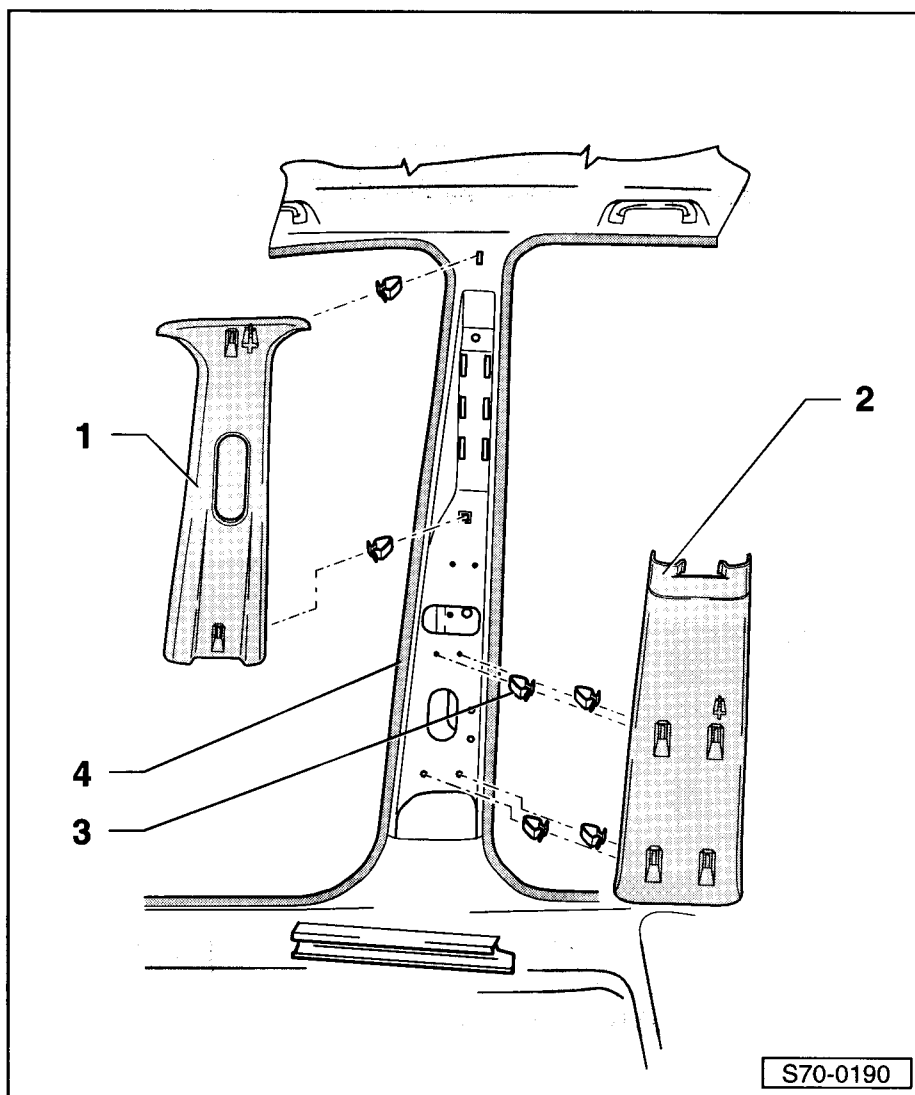

Demontáž a montáž horního panelu sloupku C

Upozornění!

Demontáž a montáž horního panelu sloupku C u Fabia Sedan je obdobná.

Demontáž

- Demontovat uchycení bezpečnostního pásu ⇒ Kap. 69-1.
- Horní panel tahem shora sejmout ze sloupku C.

Montáž

- Při montáži je nutno obnovit ustavení přichytek -2- v panelu sloupku C, případně je vyměnit za nové.

Montáž se provede opačným postupem.

Demontáž a montáž spodního panelu sloupku C**Upozornění!**

Demontáž a montáž spodního panelu sloupku C u Fabia Sedan je obdobná.

Demontáž

- Vyšroubovat matky -2-.
- Spodní panel sloupku C -1- sejmout z držáku krytu zavazadlového postoru a vyjmout.

Montáž

Montáž se provede opačným postupem.

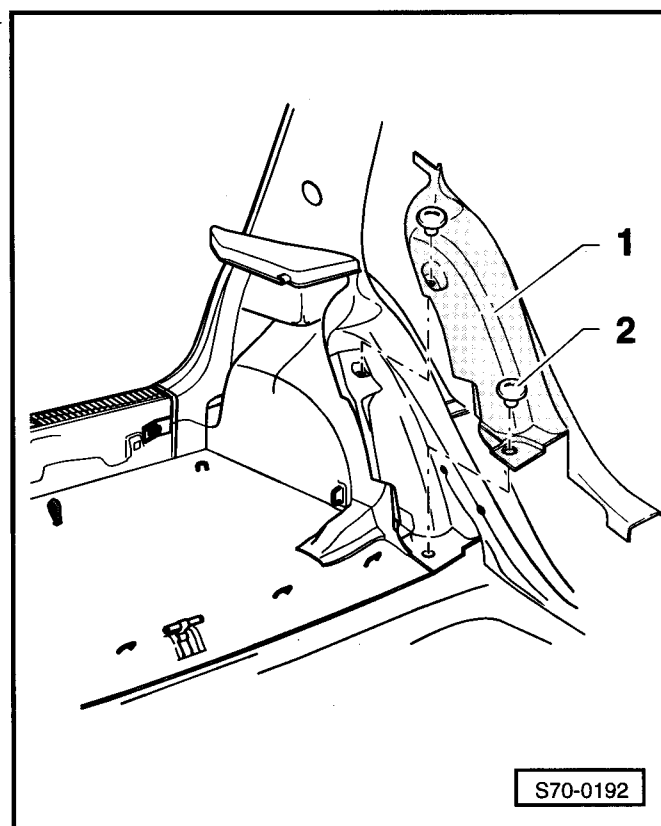
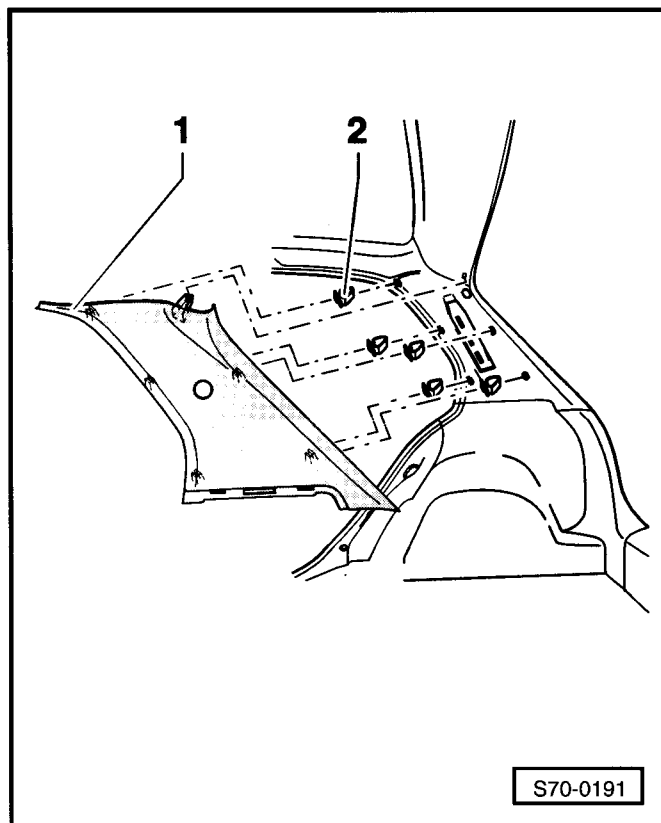

Demontáž a montáž horního panelu sloupku C (Fabia Combi)

Demontáž

- Částečně povolit upevňovací matky spodního panelu sloupku C ⇒ **70-3** strana 3 a ten uvolnit.
- Demontovat upevňovací šroub -šipka- a horní panel stáhnout ze sloupku C. ▶

Montáž

- Při montáži je nutno obnovit ustavení přichytek v panelu sloupku C, případně je vyměnit za nové.

Montáž se provede opačným postupem.

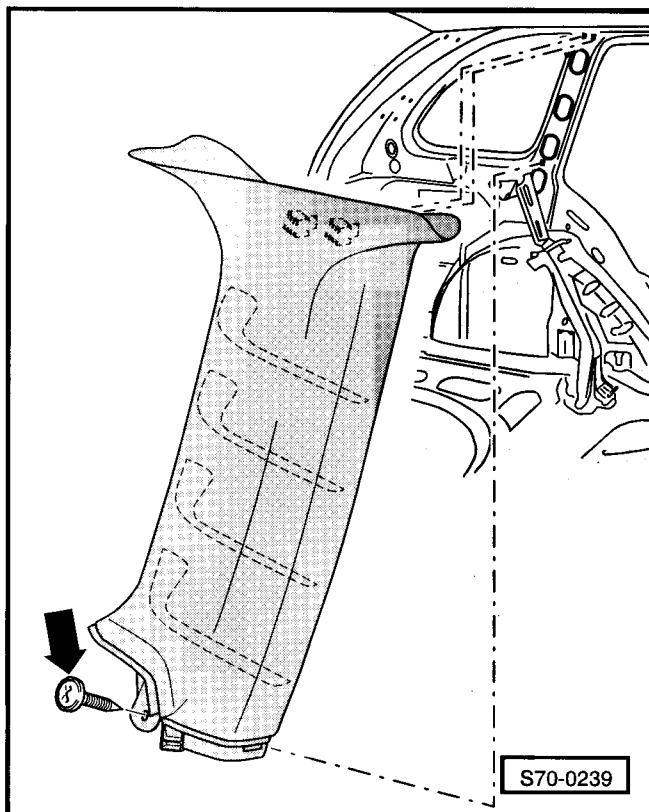

Demontáž a montáž horního panelu sloupku D

Demontáž

- Vyšroubovat upevňovací šroub -šipka- horního panelu sloupku D. ▶
- Horní panel stáhnout ze sloupku D.

Montáž

- Při montáži je nutno obnovit ustavení přichytek v panelu sloupku D, případně je vyměnit za nové.

Montáž se provede opačným postupem.

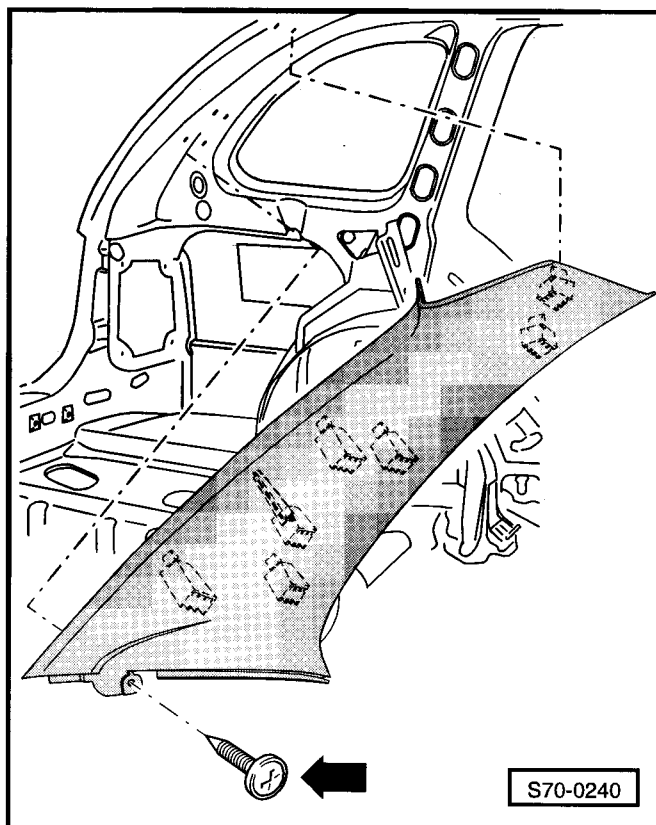

Demontáž a montáž odkládacího platu (Sedan)

Demontáž

- Vytáhnout sedáky zadních sedadel a odklopit je směrem dopředu.
- Demontovat upevňovací šroub spodního úchyty bezpečnostního pásu ⇒ Kap. 69-1.
- Sklopit opěry zadních sedadel.
- Demontovat spodní a horní panel sloupku C ⇒ **70-3** strana 3 a ⇒ **70-3** strana 2.
- Vyšroubovat upevňovací šrouby -2- (1,5 Nm) odkládacího platu -3-.
- Bezpečnostní pás protáhnout otvorem v odkládacím platu.
- Sejmout těsnění dveří v oblasti odkládacího platu.
- Odpojit svorkovnice zadních reproduktorů a odkládací plato vyjmout.

Montáž

Montáž se provede opačným postupem.

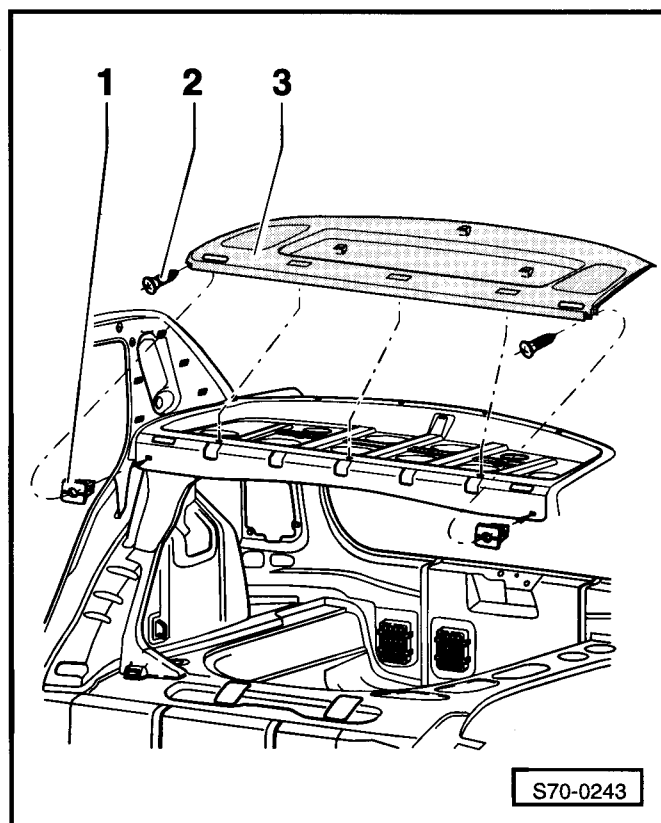

Montážní přehled panelu prahu

1 - Lišta prahu

☐ demontáž:

- Demontovat spodní panel sloupku A ⇒ Kap. 70-3.
- Demontovat spodní panel sloupku B ⇒ Kap. 70-3.
- Vytáhnout panel směrem nahoru i se svorkami ⇒ poz. 2 a ⇒ poz. 3.

☐ montáž:



Upozornění!

U vozu Fabia Praktik upravit nový náhradní díl dle ⇒ Obr. 1 v 70-3 strana 6.

- Nasadit přichytky ⇒ poz. 2 a ⇒ poz. 3 na panel.
- Zatlačit panel s přichytkami do prahu.

2 - Přichytka

3 - Plastová přichytka

4 - Těsnění dveří

5 - Koberec

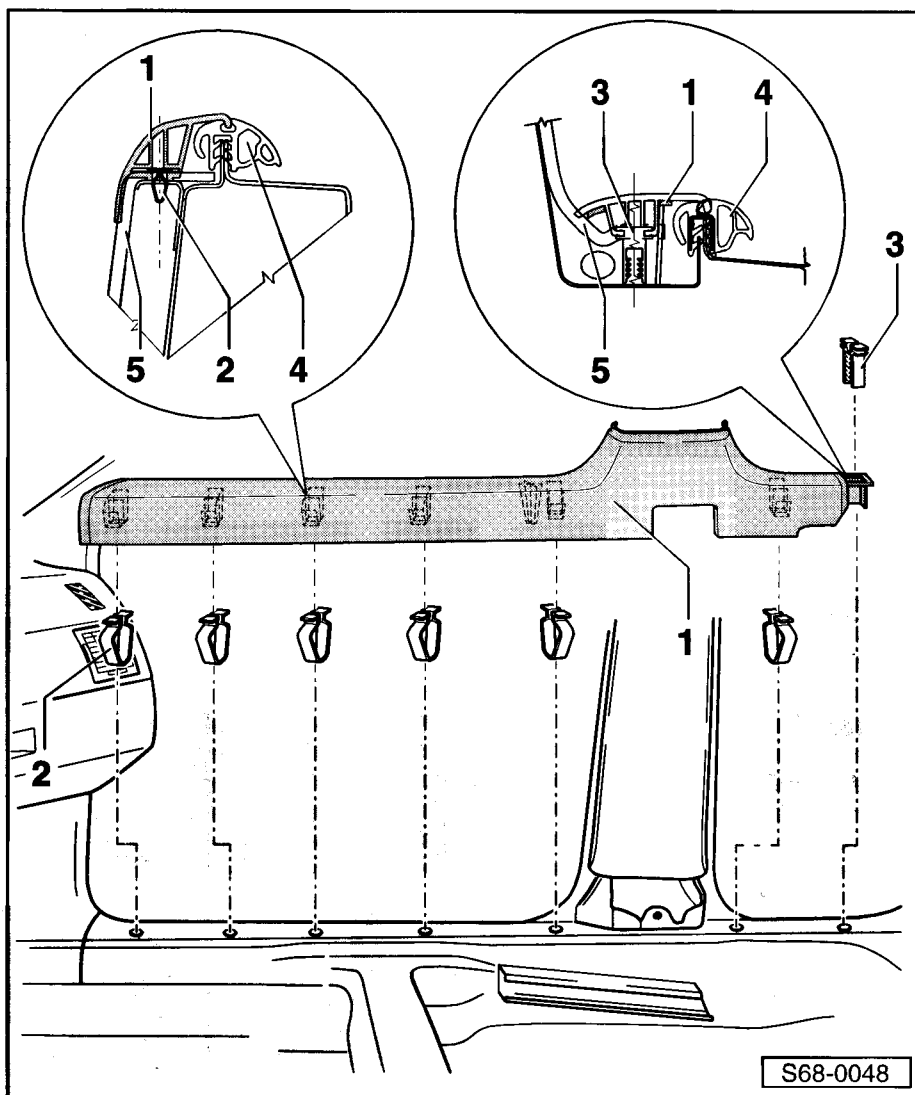

Obr. 1: Úprava lišty prahu pro Fabia Praktik

- Před montáží nového náhradního dílu odříznout výčnělek lišty prahu -šipka-.

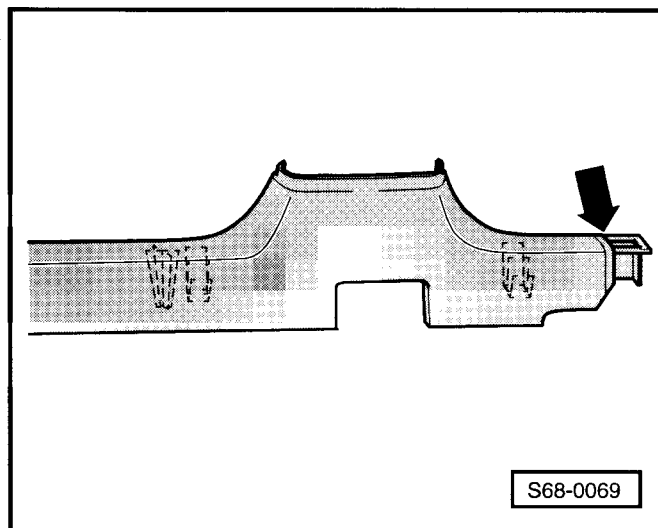

Demontáž a montáž krytu prahu zavazadlového prostoru (Praktik)

Demontáž

- Vyšroubovat šrouby -1- (5 Nm).
- Vyjmout kryt -2-.

Montáž

Montáž se provede opačným postupem.

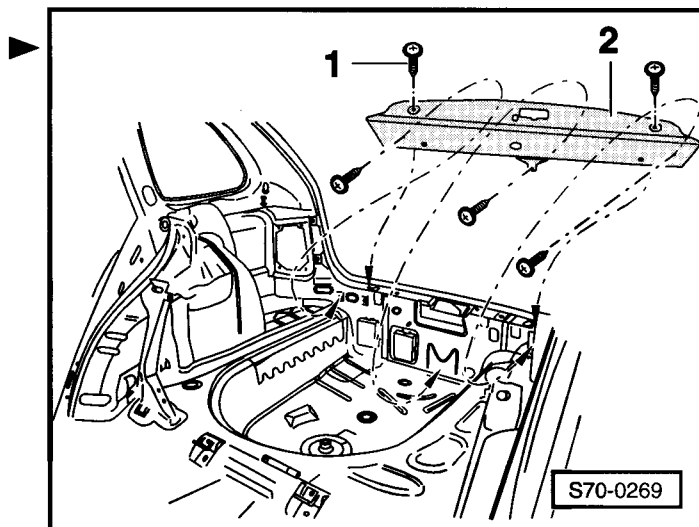

70-4 Výplně zavazadlového prostoru

Montážní přehled držáku krytu zavazadlového prostoru

1 - Šroub

2 - Držák krytu zavazadlového prostoru

demontáž:

- Vyšroubovat šrouby
⇒ poz. 1.
- Držák krytu vyjmout z
horního panelu sloupku C.

montáž:

Montáž se provede opačným
postupem.

3 - Vložená plastová matice

4 - Držák

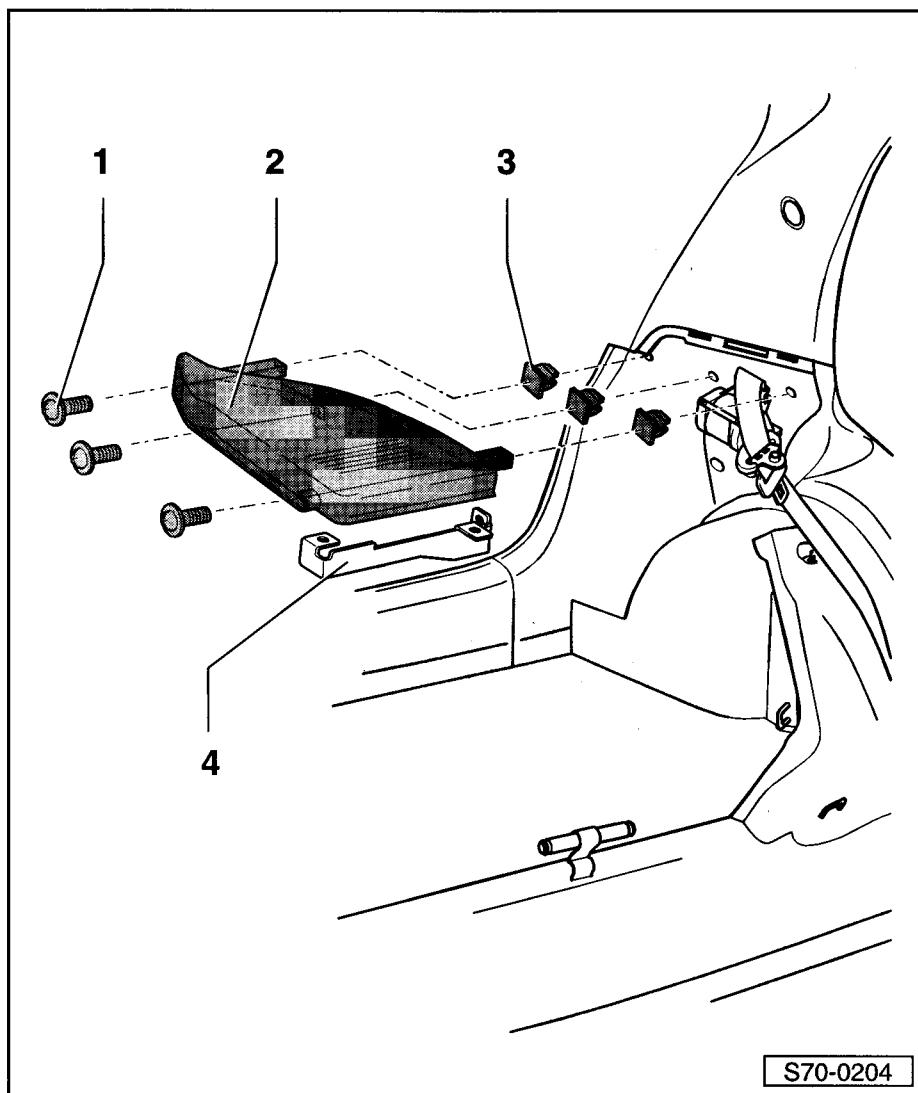

Montážní přehled boční výplně zavazadlového prostoru

1 - Boční výplň zavazadlového prostoru

☐ demontáž:

- Sklopit sedák a zadní opěru.
- Vymout boční výplň zavazadlového prostoru se svorkami ⇒ poz. 2 z uchycení na karoserii ⇒ poz. 3.

☐ montáž:

- Prostrčit úchytná oka ⇒ poz. 4 a ⇒ poz. 5 skrze otvory -šipky- v boční výplni zavazadlového prostoru.
- Přichytit boční výplň zavazadlového prostoru se svorkami ⇒ poz. 2 do uchycení na karoserii ⇒ poz. 3.

2 - Svorka

3 - Uchycení výplně

4 - Úchytná oka pro síť

5 - Úchytná oka pro zadní opěru

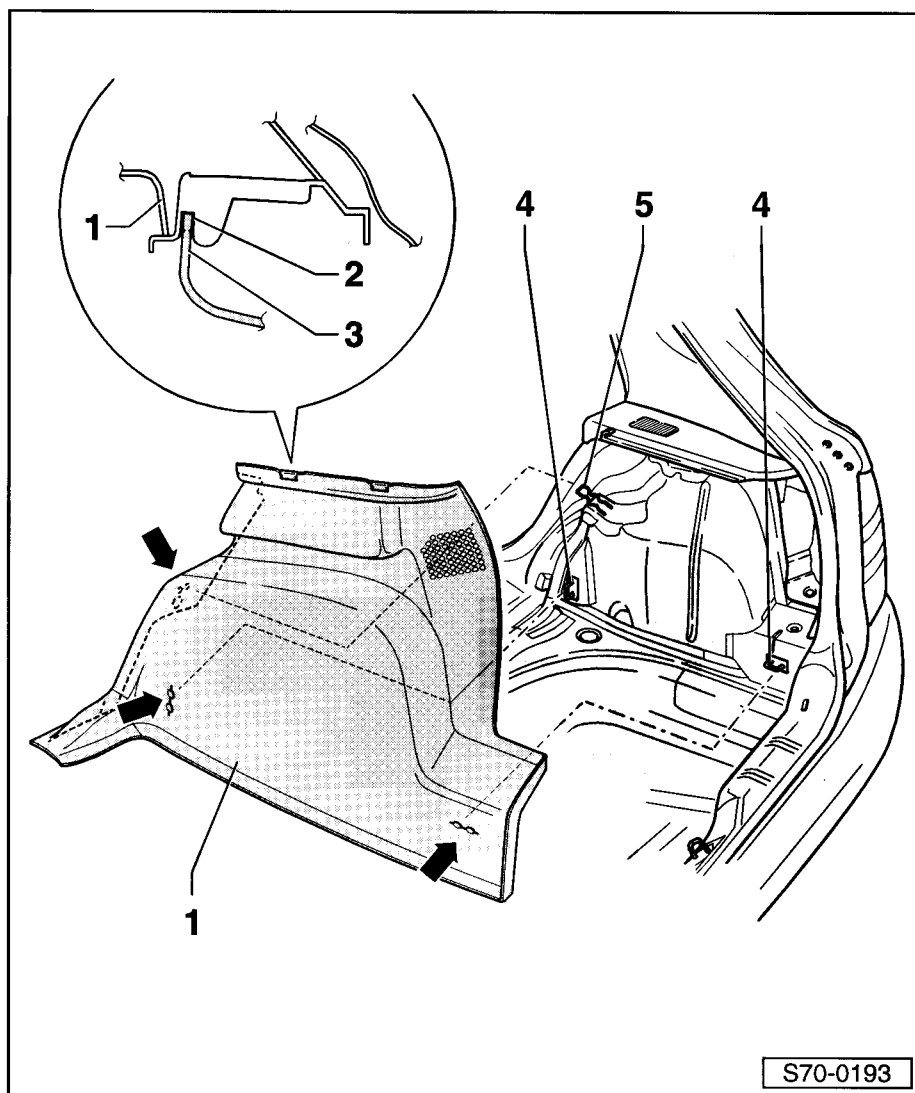

Demontáž a montáž výplně dna zavazadlového prostoru

Demontáž

- Demontovat zadní sedák a opěru ⇒ Kap. 72-2.
- Vymout tahem nahoru výplň dna zavazadlového prostoru -1-.

Montáž

Montáž se provede opačným postupem.

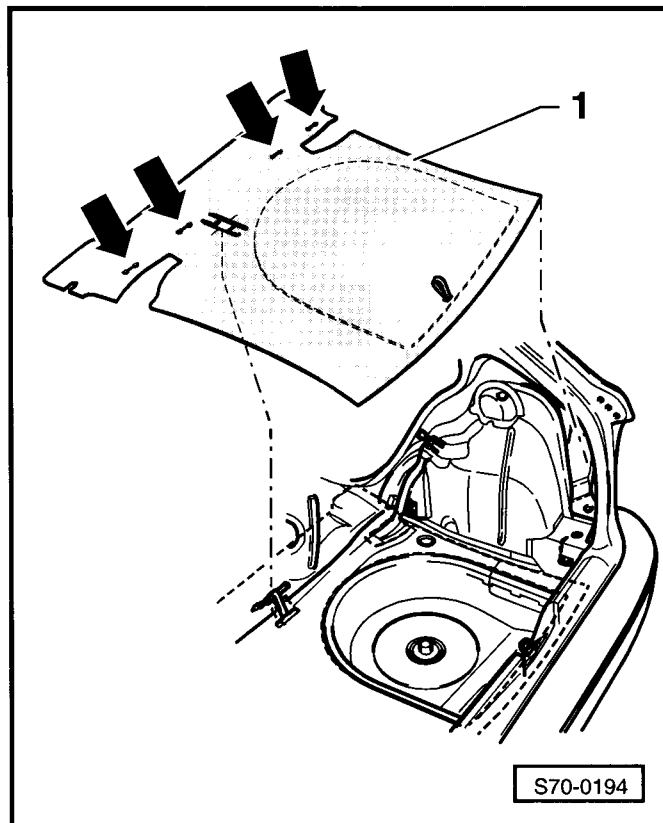

Montážní přehled panelů prahu zavazadlového prostoru

1 - Pravý panel

- pro levý panel platí obdobný postup
- demontáž:
 - Demontovat panel prahu ⇒ poz. 4.
 - Vyjmout pravý panel z přichytek ⇒ poz. 2.
- montáž:
 - Při montáži je nutno obnovit ustavení přichytek ⇒ poz. 2 v panelu sloupku případně je vyměnit za nové.

2 - Přichytka

3 - Matice

4 - Panel prahu

- demontáž:
 - Vyšroubovat šrouby ⇒ poz. 6.
 - Vyšroubovat matice ⇒ poz. 5.

montáž:

Montáž se provede opačným postupem.

5 - Matice

6 - Šroub

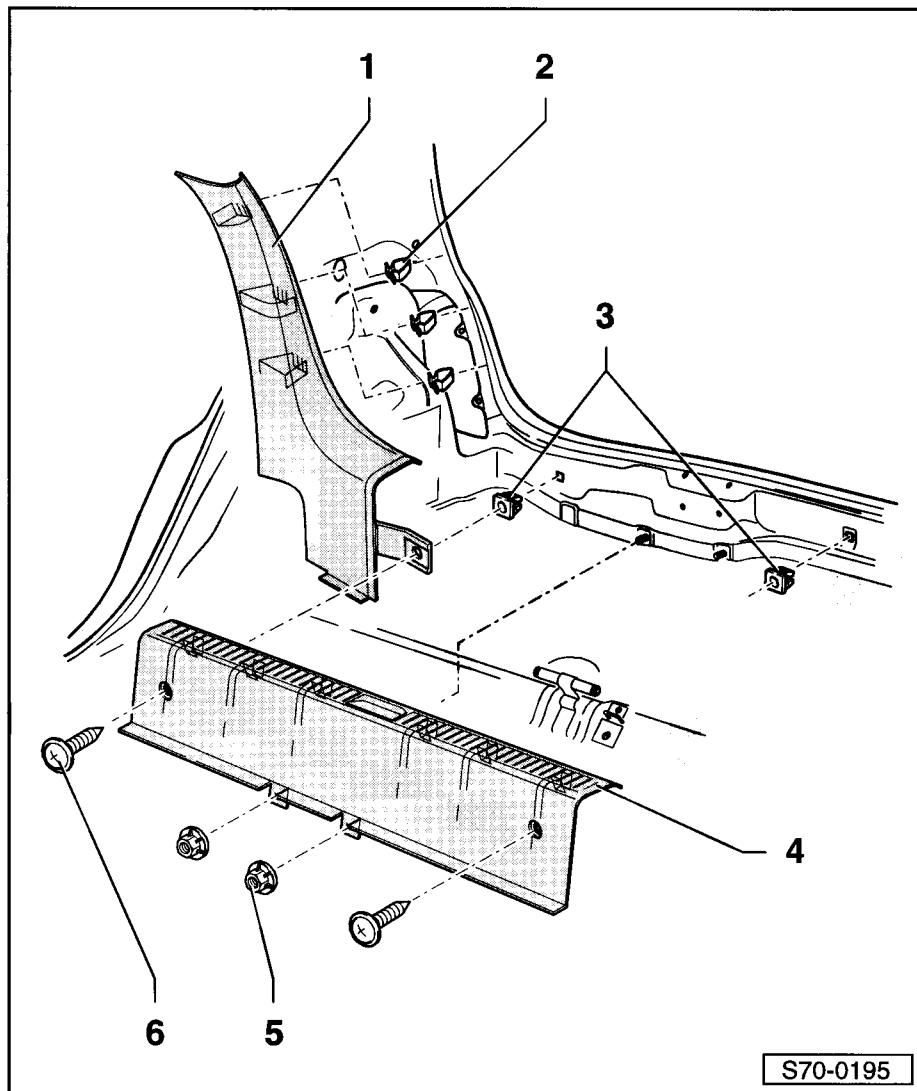

Montážní přehled panelů víka zavazadlového prostoru

1 - Víko zavazadlového prostoru

2 - Vložená matice

3 - Otvor pro přitažnou smyčku

4 - Výplň

demontáž:

– Tahem sejmout.

montáž:

– Nasadit správně příchytky.

– Nasadit výplň do levého a pravého panelu ⇒ poz. 8 a ⇒ poz. 10.

– Nacvaknout výplň do víka zavazadlového prostoru.

5 - Šroub

6 - Přitažná smyčka

při montáži výplně ⇒ poz. 4 se musí protáhnout otvorem ⇒ poz. 3

7 - Doraz

8 - Pravý panel

demontáž:

– Demontovat střední panel ⇒ poz. 9.

– Sejmout panel tahem.

montáž:

– Nasadit správně příchytky.

– Nacvaknout pravý panel do víka zavazadlového prostoru.

při poškození vyměňte za nový

9 - Střední panel

demontáž:

– Sejmout panel tahem.

montáž:

– Nasadit správně příchytky.

– Nacvaknout střední panel do víka zavazadlového prostoru.

při poškození vyměňte za nový

10 - Levý panel

demontáž:

– Demontovat střední panel ⇒ poz. 9.

– Sejmout panel tahem.

montáž:

– Nasadit správně příchytky.

– Nacvaknout levý panel do víka zavazadlového prostoru.

při poškození vyměňte za nový

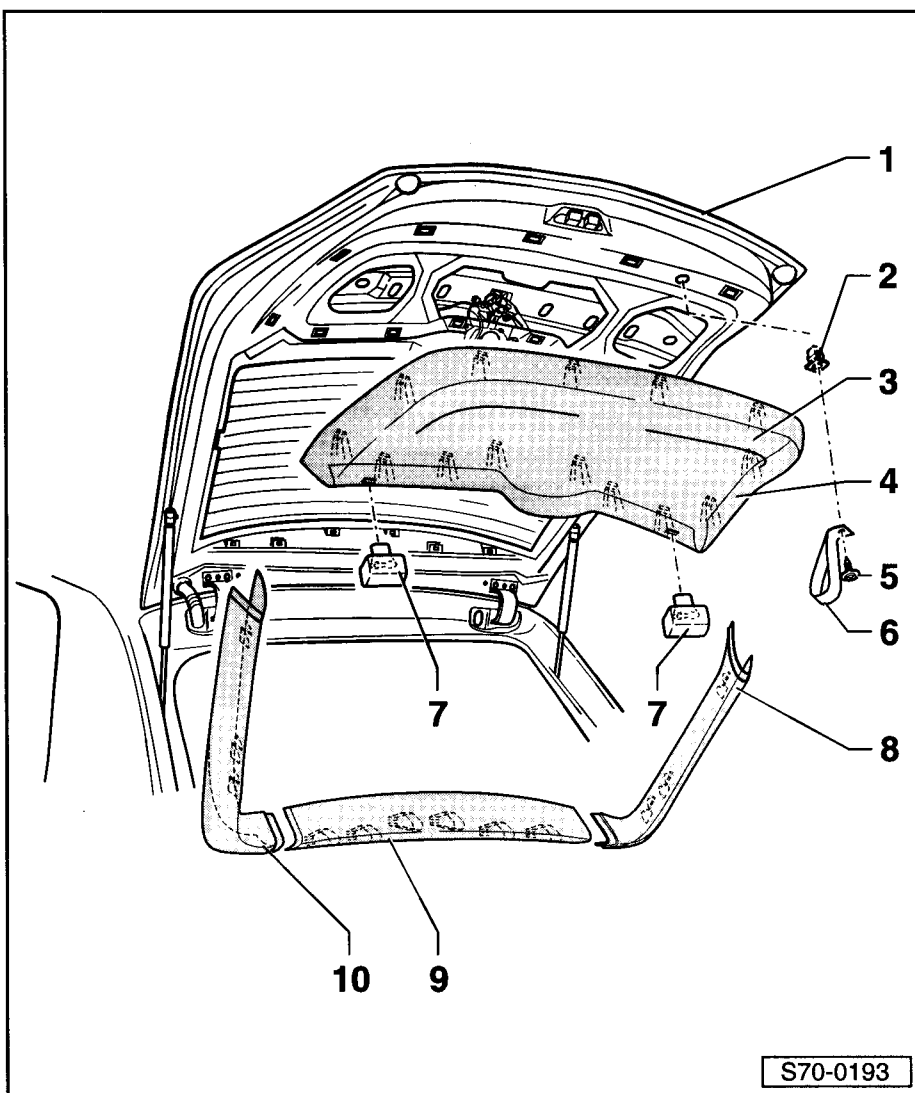

S70-0193

Demontáž a montáž držáku krytu zavazadlového prostoru (Combi)

Demontáž

- Vyvléknout zadní pás z držáku krytu zavazadlového prostoru -1-.
- Vyšroubovat šrouby -šipky-.
- Vycvaknout lampičku -2- a odpojit ji.
- Rozpojit svorkovnice případných zadních reproduktorů.
- Vytáhnout držák krytu zavazadlového prostoru -1-.

Montáž

- Při montáži je nutno obnovit ustavení přichytek držáku krytu zavazadlového prostoru, případně je vyměnit za nové.

Montáž se provede opačným postupem.

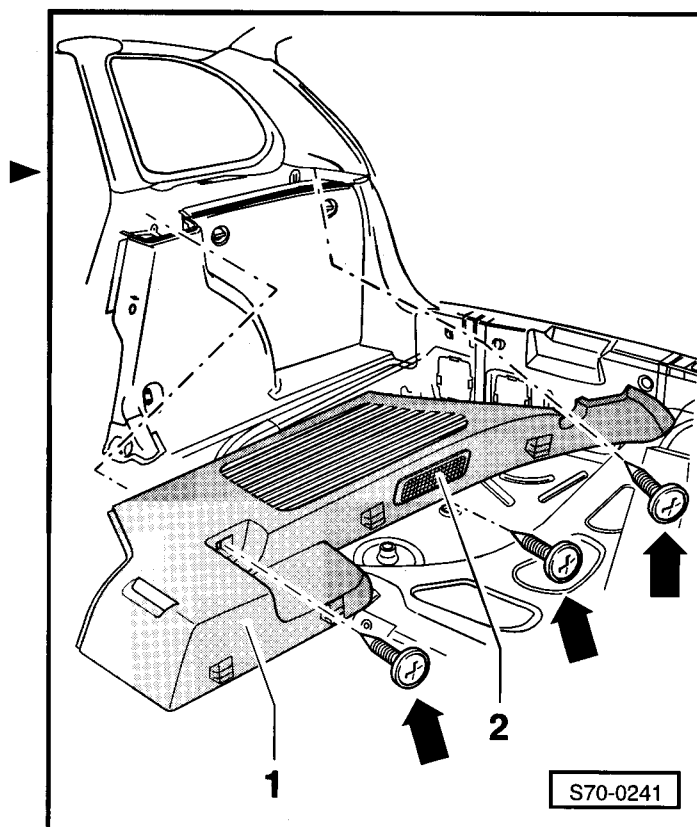

Demontáž a montáž boční výplně zavazadlového prostoru (Combi)

Demontáž

- Sklopit sedák a zadní opěru.
- Vycvaknout zásuvku 12 V -3- a odpojit ji.
- Vyšroubovat matici -1- (1,5 Nm).
- Uvolnit boční výplň zavazadlového prostoru z horního profilu držáku krytu zavazadlového prostoru a z úchytných ok a boční výplň zavazadlového prostoru -2- vyjmout.

Montáž

Montáž se provede opačným postupem.

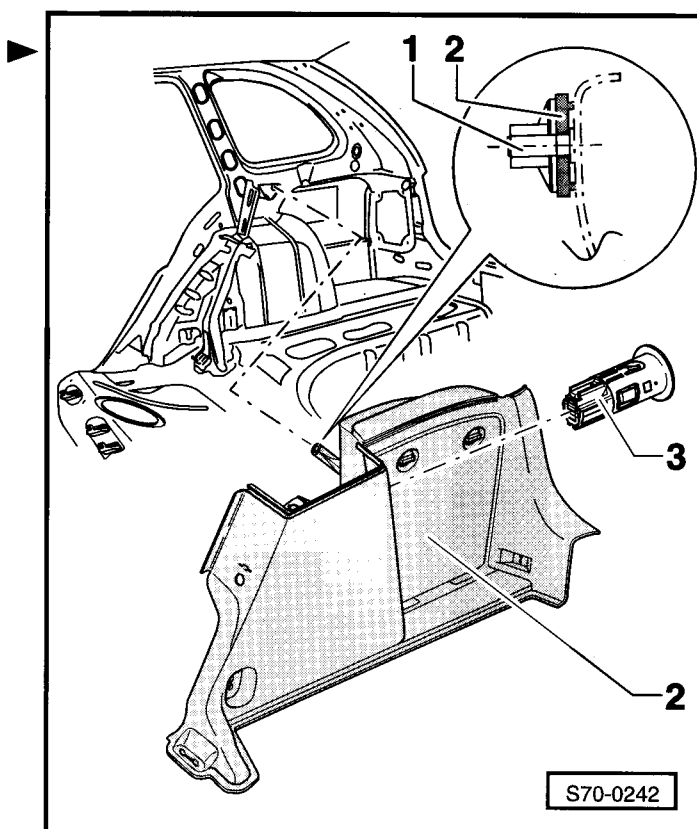

Demontáž a montáž výplně zavazadlového prostoru (Praktik)

Demontáž

- Vyšroubovat šrouby -1- (5 Nm).
- Vyjmout výplň -2-.

Montáž

Montáž se provede opačným postupem.

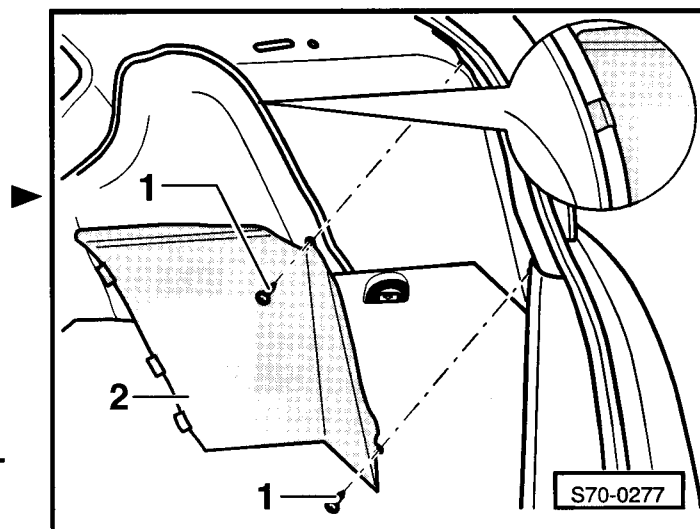

Demontáž a montáž výplně víka zavazadlového prostoru (Praktik)

Demontáž

- Vyšroubovat šrouby -2- (5 Nm).
- Sejmout výplň -1-.

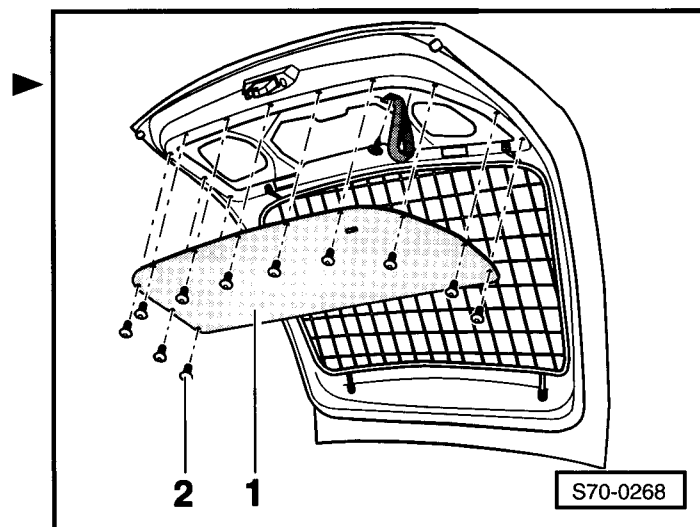

Montáž

- Nalepit na víko zavazadlového prostoru protihlukové výplně -1-.
- Nalepit na vnitřní stranu výplně víka zavazadlového prostoru protihlukovou výplň -2-.
- Protáhnou přídržnou smyčku -3- otvorem ve výplni víka zavazadlového prostoru.
- Přišroubovat víko.

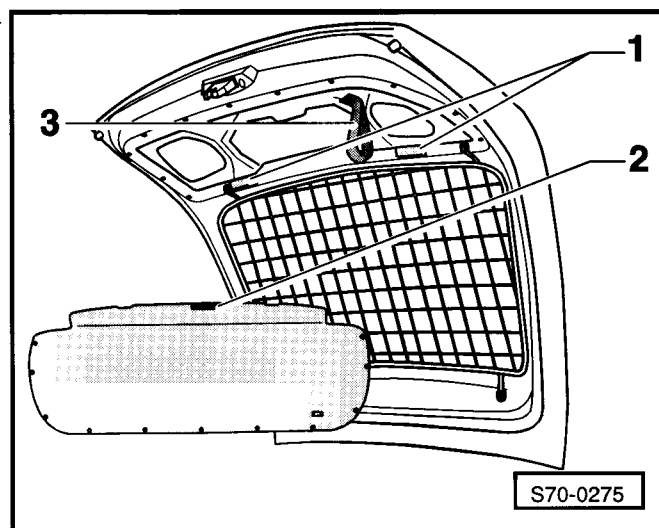

Demontáž a montáž ukončovací lišty

Demontáž

- Vyšroubovat šrouby -2- (1,5 Nm).
- Sejmout lištu -1-.

Montáž

Montáž se provede opačným postupem.

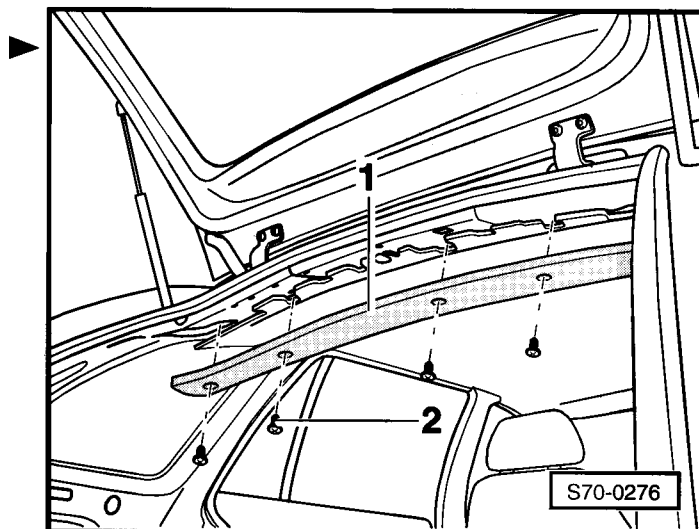

70-5 Panelový strop

Demontáž a montáž panelového stropu

Demontáž

- Nejprve zkontrolovat, zda je zabudováno autorádio s bezpečnostním kódováním. V tom případě zjistit kód.
- Odpojit kostřicí kabel akumulátoru.

Pro vozidla se střešním oknem

- Odejmout kryt elektrického pohonu -1- pomocí přípravku -3409- .
- Odejmout kryt lampičky -1- ve směru -šipek-.

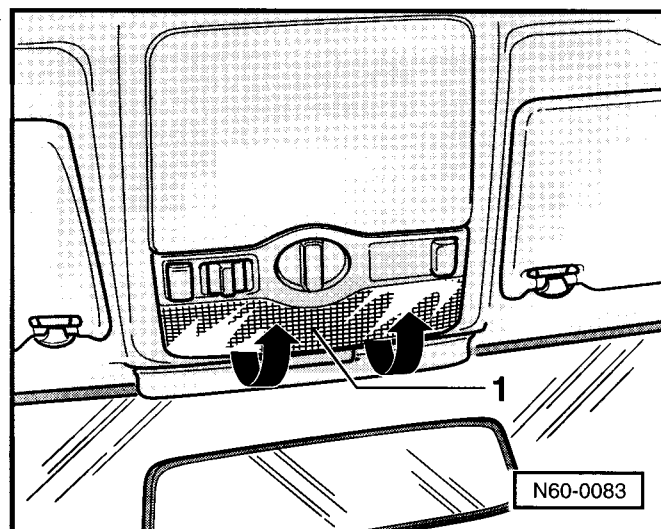
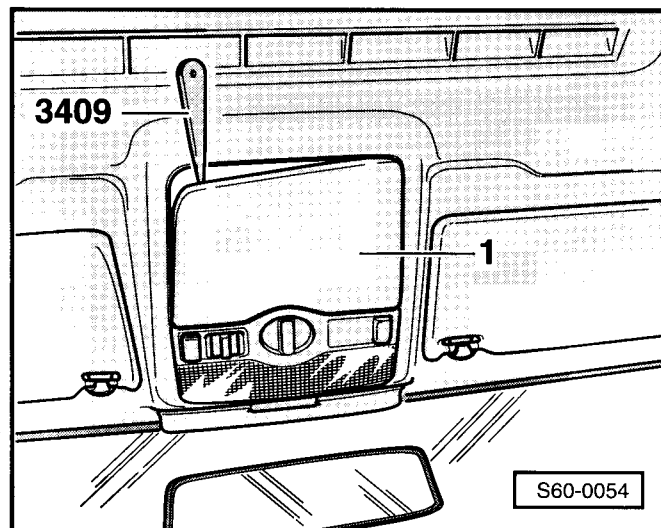

- Demontovat šrouby -šipky- a lampičku s ovladačem vyjmout.
- Rozpojit svorkovnici ovladače a ovladač z lampičky vyjmout.
- Lampičku odložit stranou.

Pokračování pro všechna vozidla

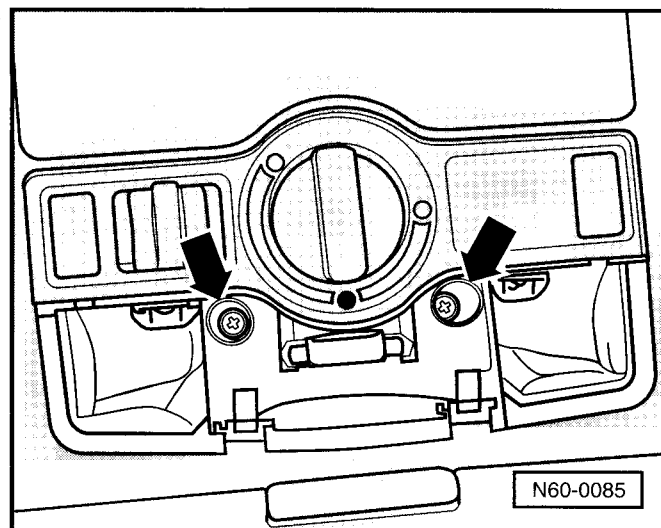

- Demontovat horní panel sloupku B ⇒ Kap. 70-3.
- Demontovat panel sloupku A ⇒ Kap. 70-3.
- Demontovat horní panel sloupku C ⇒ Kap. 70-3.
- Po vnitřním obvodu otvoru pro střešní okno vyjmout lemovku výřezu (pouze u vozidel se střešním oknem).
- Demontovat madla ⇒ Kap. 68-3.
- Uvolnit krycí lištu -3- směrem dolů a vyjmout z rámu.
- Demontovat sluneční clony ⇒ Kap. 68-2.
- Vyjmout zátky -4- pomocí speciálního nářadí -MP 8-602/1-.
- Odklonit panelový strop -2- s pomocí dalšího pracovníka (nebezpečí zlomení) a vyjmout z vozu.

i Upozornění!

Demontáž a montáž panelového stropu u Fabia Combi je obdobná.

Montáž

i Upozornění!

- ♦ Před nasazením krycí lišty -3- dbát na správnou montážní polohu přichytek -6-.
- ♦ Na přední straně stropního panelu je přilepen distanční díl -1- (u vozu bez střešního okna).
- ♦ Dbát na správné ustavení těsnění -5-.

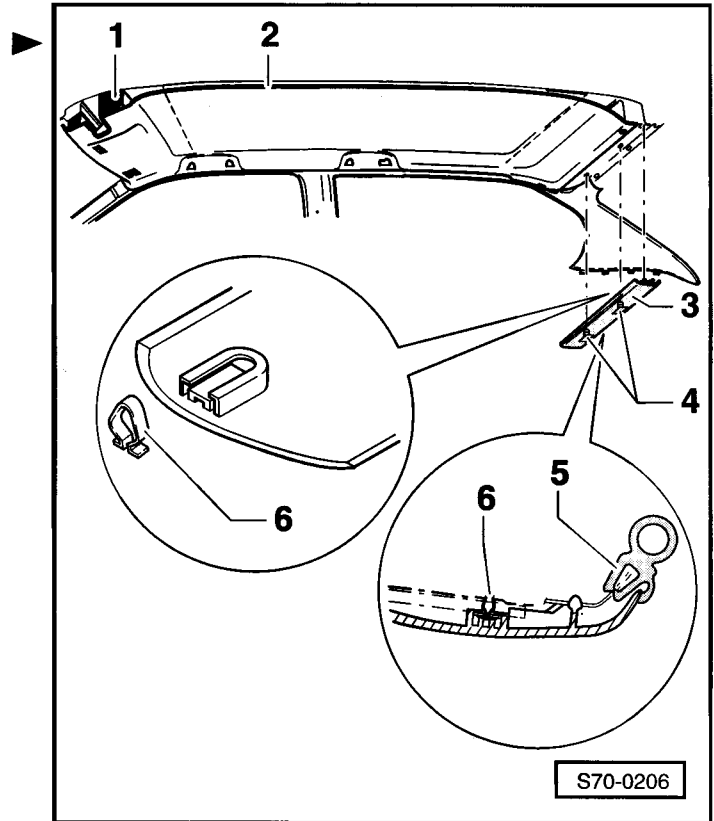

Montážní přehled hlukové izolace panelového stropu (Fabia Combi)

- 1 - Střecha
- 2 - Hluková izolace
 - ◆ samolepící
- 3 - Panelový strop

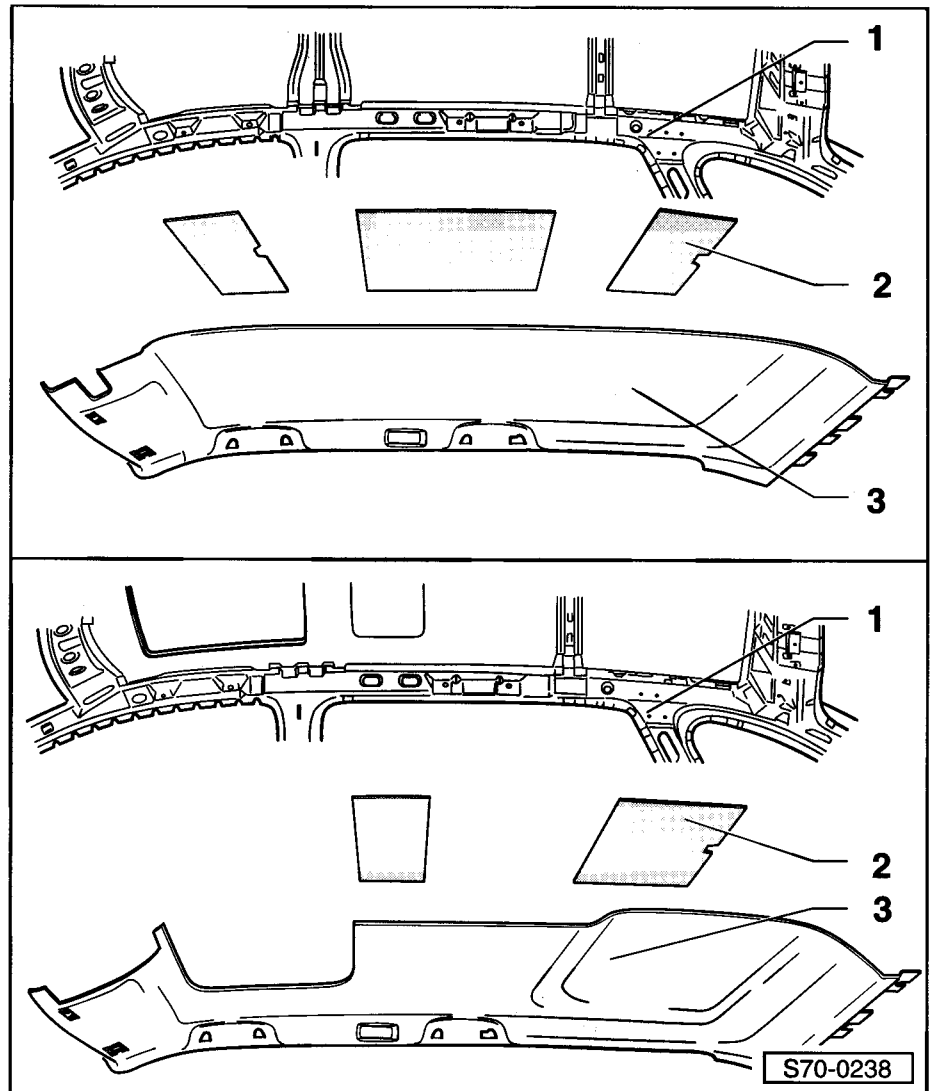

72 – Sedadla

72-1 Přední sedadla

Demontáž a montáž předních sedadel

Demontáž

Upozornění!

- ♦ Sedadlo se demontuje spolu s vodicími kolejničkami.
- ♦ Při připojení kostřičího kabelu akumulátoru je nutné provést některé dodatečné práce ⇒ Elektrická zařízení; opr. sk. 27

Pro vozidla s bočními airbagy, příp. vyhříváním sedadel

Pozor!

Při manipulaci se sedadlem s bočními airbagy dodržet bezpečnostní předpisy ⇒ Kap. 69-3.

- Odpojit kostřičí kabel akumulátoru.
- Rozpojit případnou svorkovnici pro vyhřívací vložky -šipka A-, boční airbag -šipka B- a signalizaci zámku bezpečnostního pásu -šipka C- na spodní straně sedadla.

Pro všechna vozidla

- Posunout sedadlo dozadu.
- Vyšroubovat přední upevňovací šrouby -1- (24 Nm).
- Posunout sedadlo směrem dopředu.

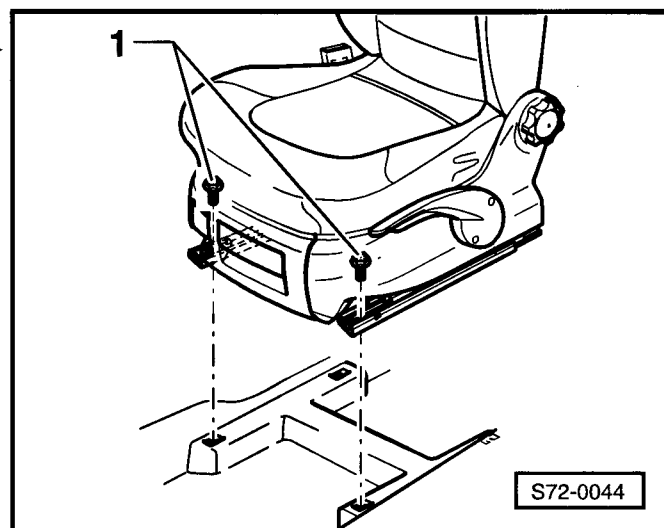
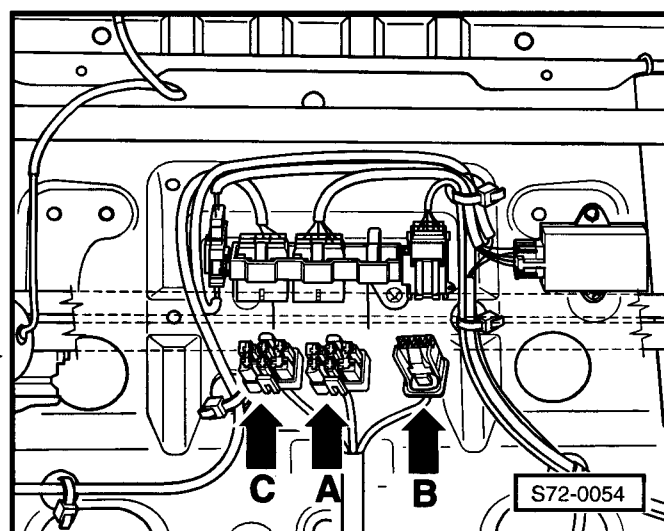

- Vyšroubovat zadní upevňovací šrouby -2- (24 Nm).
- Sedadlo vyjmout z vozu.

Montáž

Montáž se provede opačným postupem.

Pro vozy s bočními airbagy

- Před připojením akumulátoru zapnout zapalování.



Pozor!

Při připojování akumulátoru se nesmí ve vozidle nacházet žádná osoba.

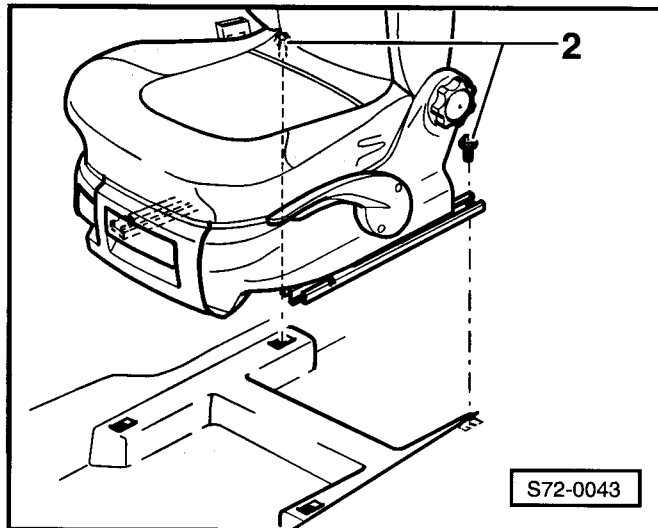

S72-0043

Demontáž a montáž kliky svislého posuvu

Demontáž

- Vymount krytky -3-.
- Vyšroubovat šrouby -2- (5,5 Nm).
- Sejmout kliku svislého posuvu -1-.

Montáž

Montáž se provede opačným postupem.

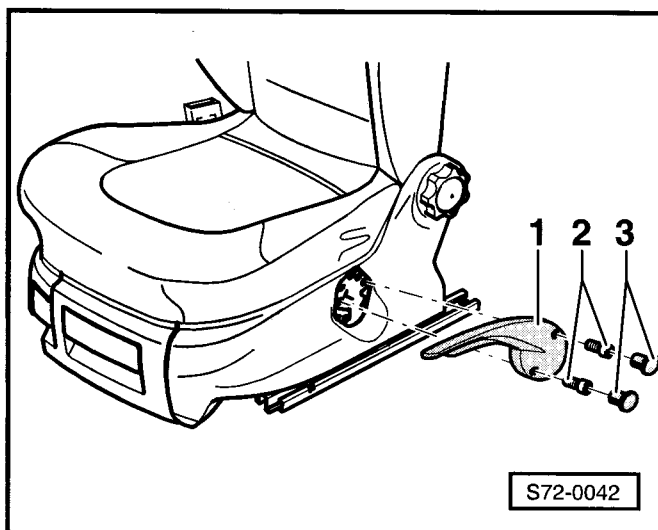

S72-0042

Demontáž a montáž opěry

Demontáž

- Demontovat přední sedadlo ⇒ **72-1** strana 1.
- Demontovat kliku svislého posuvu ⇒ **72-1** strana 2.
- Stáhnout ovládací rúžici -1-.
- Vyšroubovat šrouby -2-, demontovat kryty -3-, -5- a odkládací schránku -4- z kostry sedáku.

Pro vozidla s bočními airbagy, příp. vyhříváním sedadel

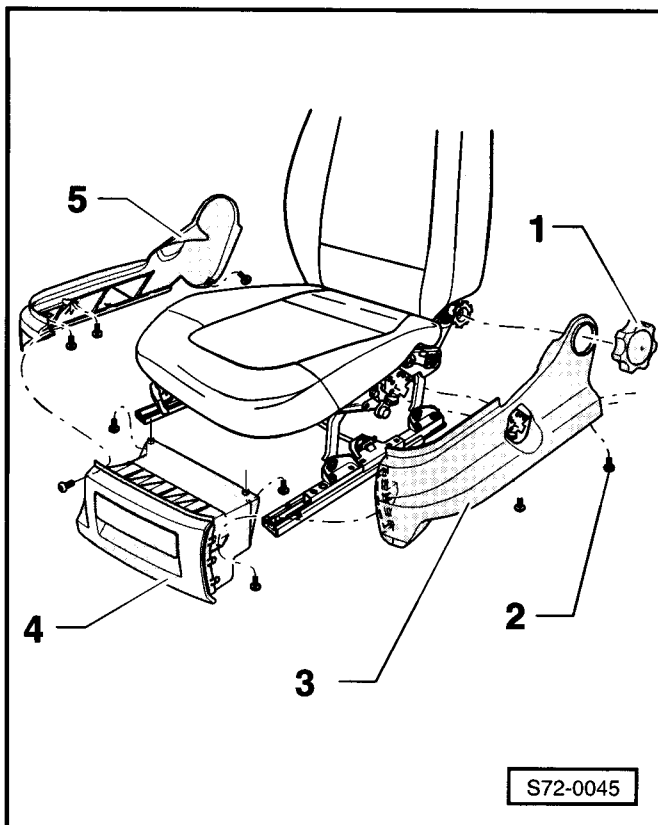

S72-0045

- Rozpojit případné svorkovnice pro vyhřívací vložky -3- a -4- a pro boční airbag -2- na spodní straně sedadla z držáku svorkovnic.
- Rozpojit případnou svorkovnici regulátoru vyhřívání.
- Uvolnit svorky el. vedení -1- na spodní straně sedáku a prostříhnout je.

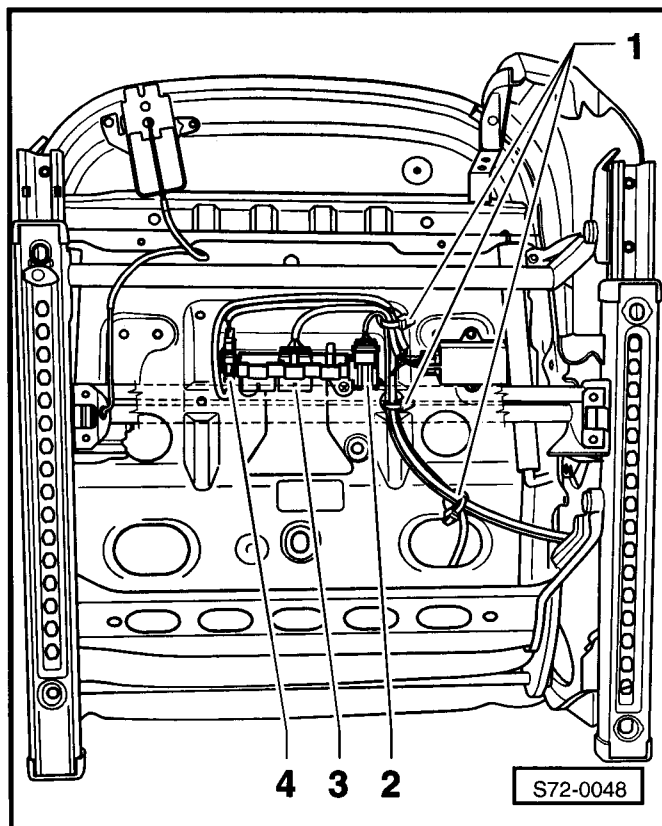

- Uvolnit svorky el. vedení vyhřívání opěradla a modulu airbagu -1- a -2- na boční straně sedáku a prostříhnout je.

**Upozornění!**

U svorky -1- je nutné dodržet montážní polohu -šipka-.

Pro všechny vozy

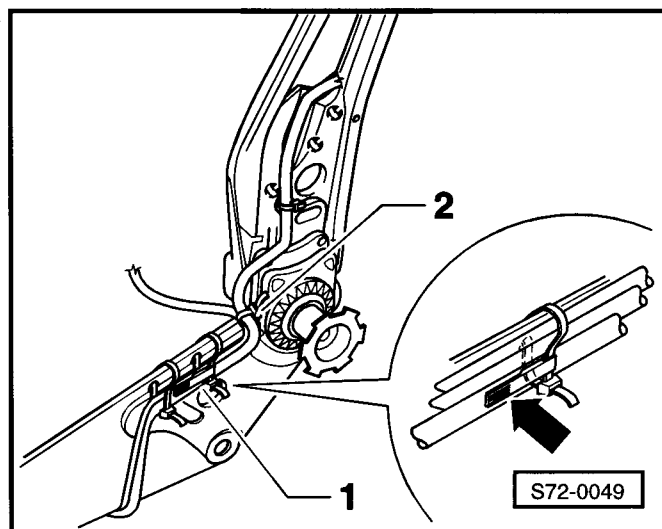

- Vyšroubovat šrouby -1- na obou stranách sedadla (18 Nm).
- Odejmout opěru od sedáku.

Montáž

- Montáž se provede opačným postupem.

**Upozornění!**

Dodržet montážní polohu svorek el. vedení.

Pro vozy s bočními airbagy

- Před připojením akumulátoru zapnout zapalování.

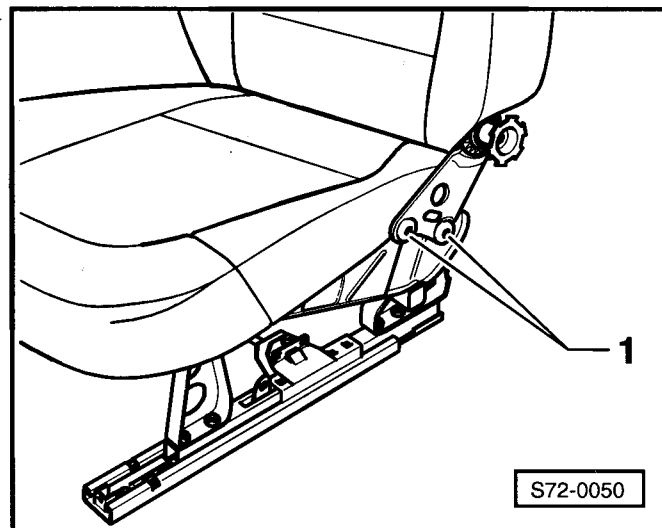

**Pozor!**

Při připojování akumulátoru se nesmí ve vozidle nacházet žádná osoba.

Při manipulaci se sedadlem s bočními airbagy dodržet bezpečnostní předpisy ⇒ Kap. 69-3.

Demontáž a montáž mechanismu výškového polohování

Demontáž

- Demontovat přední sedadlo ⇒ **72-1** strana 1.
- Nastavit sedadlo do horní polohy.
- Demontovat kliku svislého posuvu ⇒ **72-1** strana 2.
- Stáhnout ovládací rúžici -1-.
- Vyšroubovat šrouby -2- a demontovat kryty -3-, -6- a odkládací schránku -5- z kostry sedáku.
- Odpojit pružiny -4-.
- Vyšroubovat šrouby -šipky- (10 Nm) a vytáhnout mechanismus výškového polohování -1-.

Montáž

Montáž se provede opačným postupem.

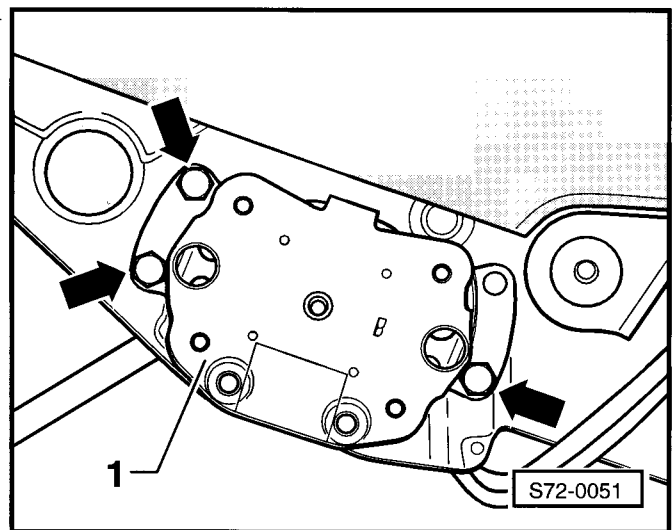
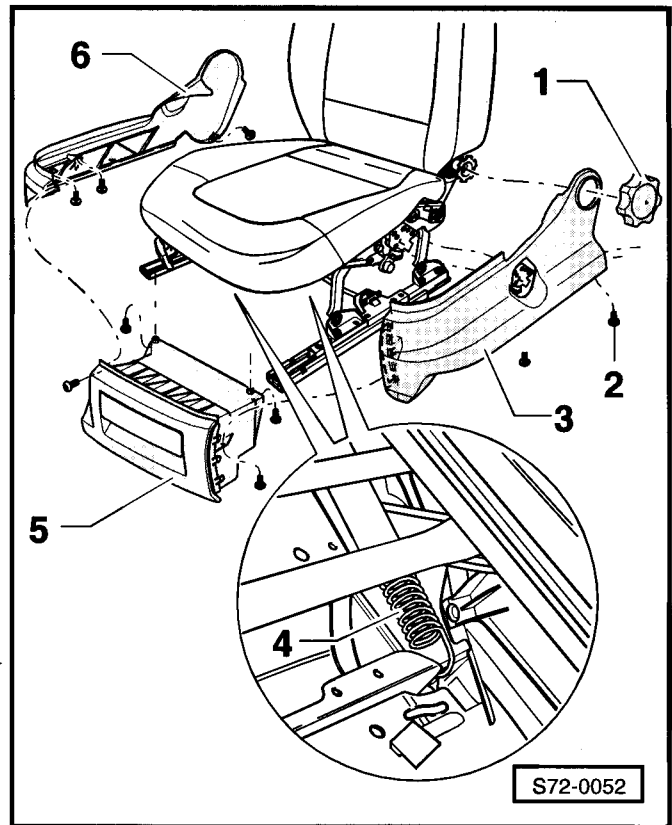

72-2 Zadní sedadla

Demontáž a montáž sedáku s opěrou

Demontáž sedáku

- Vytáhnout sedák směrem dopředu a odklopit jej -šipky- ▶

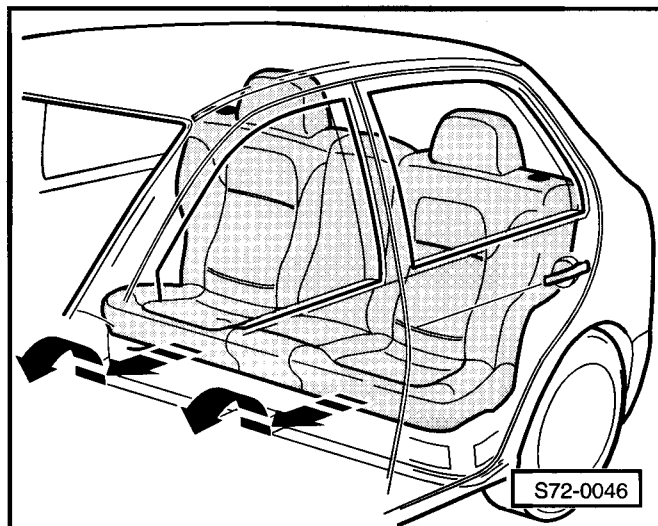

- Vytlačit háčky -1- z oček -2- a sedák vyjmout z vozidla. ▶

Montáž sedáku

Montáž se provede opačným postupem.

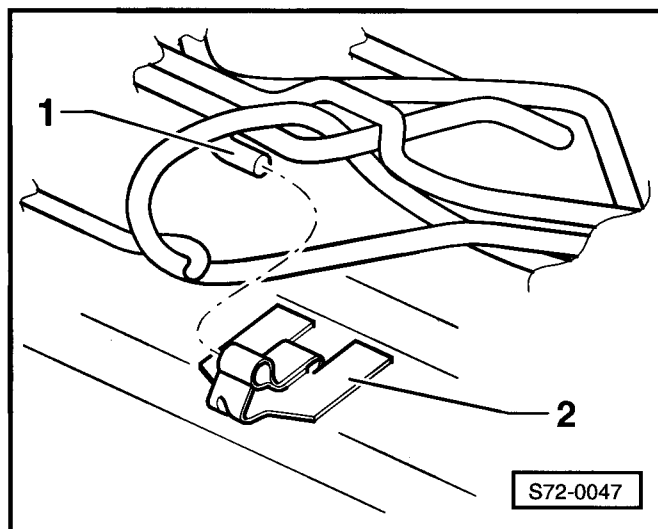

Demontáž opěry

- Odjistit obě části opěry a sklopit.
- Zatlačit šroubovákem pojistnou západku -1- na pravé vnější straně opěry a vytáhnout nahoru části opěry -2- z úchytů -3-.
- Vyjmout vnitřní části opěr -2- ze středního úchytu -4- pod krytkou -5-.

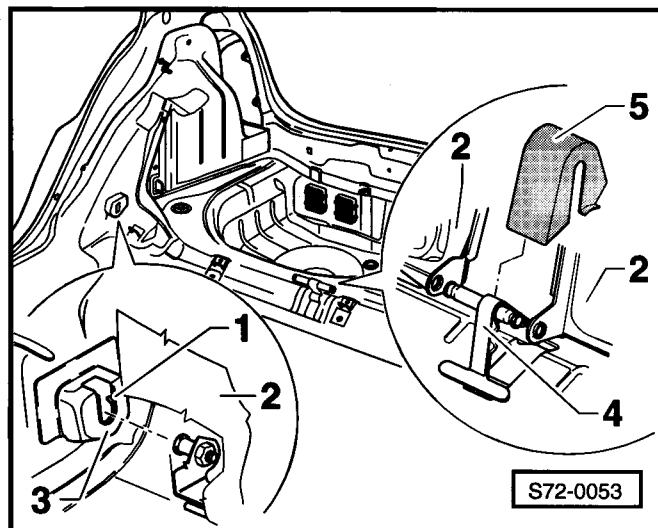

Demontáž a montáž zadní loketní opěry

Demontáž

- Sklopit opěru -1-, vycvaknout kryt -2- a vyháknout ji z úchytů -šipky-.

Montáž

Montáž se provede opačným postupem.

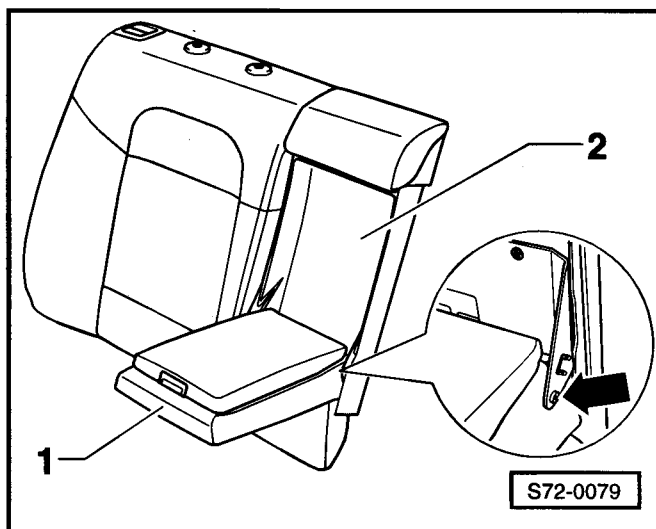

74 – Potahy a čalounění sedadel

74-1 Potahy a čalounění předních sedadel

Montážní přehled potahů a čalounění sedáku

Potřebné speciální nářadí, kontrolní a měřicí přístroje a pomocné prostředky

- ◆ Čalounické kleště např. -V.A.G 1634-
- ◆ Čalounické šídlo např. -V.A.G 1636-

1 - Potah

- demontáž:
 - Demontovat opěru ⇒ Kap. 72-1.
 - Stáhnout svěrací profil -4- z kostry sedáku -5-.
 - Prostříhnout svorky -3-.
 - Stáhnout potah ze sedáku.
- montáž se provede opačným postupem

2 - Výztuha

- sešít s potahem
- s otvory pro upevnění svorek -3-

3 - Svorka

4 - Svěrací profil

5 - Kostra sedáku

6 - Drát

- upevněn k pěnové vložce sedáku

7 - Pěnová vložka sedáku

- demontáž:
 - Demontovat opěru ⇒ Kap. 72-1.
 - Stáhnout svěrací profil -4- z kostry sedáku -5-.
 - Prostříhnout svorky -3-.
 - Stáhnout potah -1- ze sedáku.
 - Stáhnout pěnovou vložku.
- montáž se provede opačným postupem

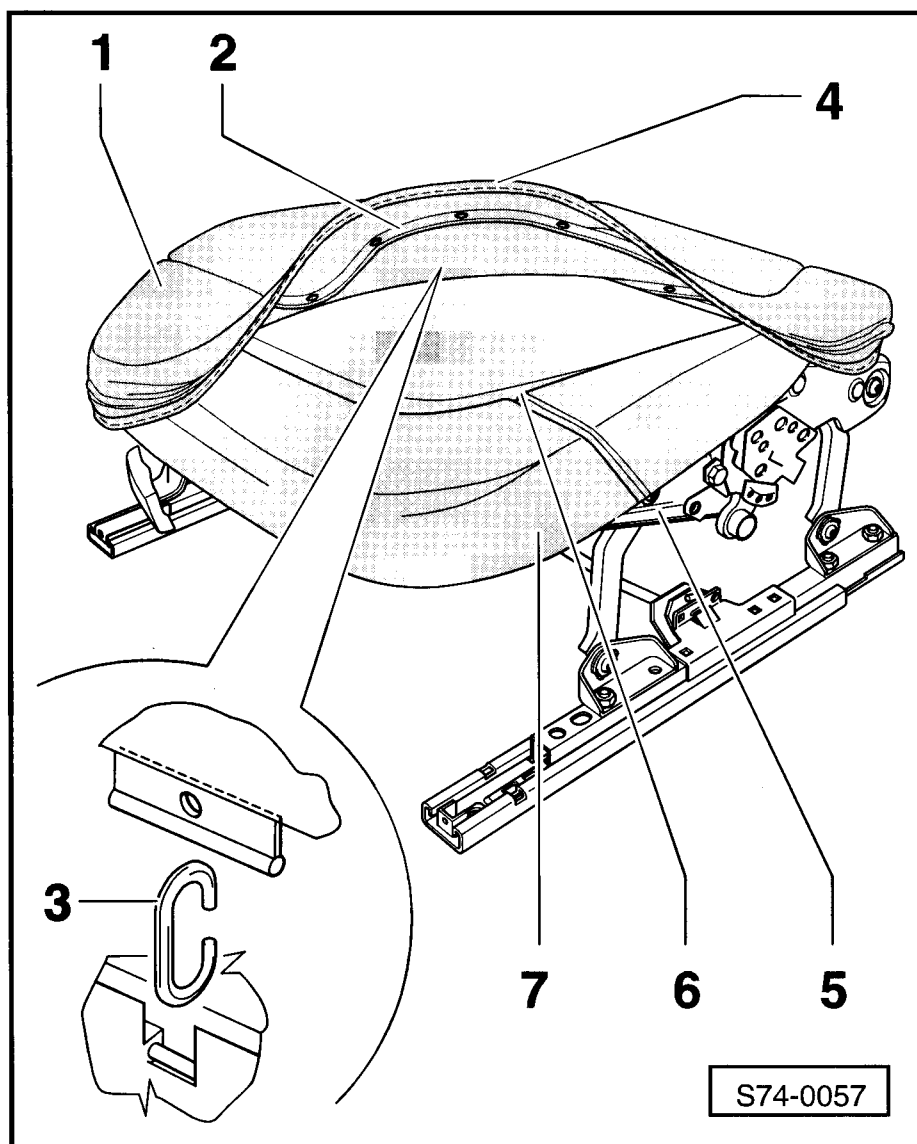

Montážní přehled potahu a čalounění opěry

Pro vozidla s bočním modulem airbagu a elektrickým vyhříváním

Upozornění!

Montáž potahu provádějí dva pracovníci.

Pozor!

Dodržovat bezpečnostní předpisy pro práci s airbagem ⇒ Kap. 69-3.

Pro montáž použít výhradně předepsaný potah s identifikačním štítkem našitým na potahu.

Při montáži nutno dodržet polohu potahu - štítek musí být na straně modulu airbagu.

1 - Vodítka opěrky hlavy

demontáž:

- Zatlačit na pojistnou západku -šipka A-, např. vhodně upraveným šroubovákem, a vodítka vytáhnout.

montáž se provede opačným způsobem

2 - Rám opěry

3 - Podélný drát rámu opěry

4 - Příčný drát rámu opěry

5 - Modul airbagu

demontáž a montáž ⇒ Kap. 69-3

6 - El. vedení modulu airbagu

demontáž a montáž ⇒ Kap. 69-3

7 - Svorka el. vedení airbagu

demontáž a montáž ⇒ Kap. 69-3

8 - Drát pěnové vložky opěry

9 - Svorky

při demontáži prostříhnout kleštěmi

pro montáž použít sponkovačku, např. -V.A.G 1634-

10 - El. vedení vyhřívací vložky

11 - Vyhřívací vložka

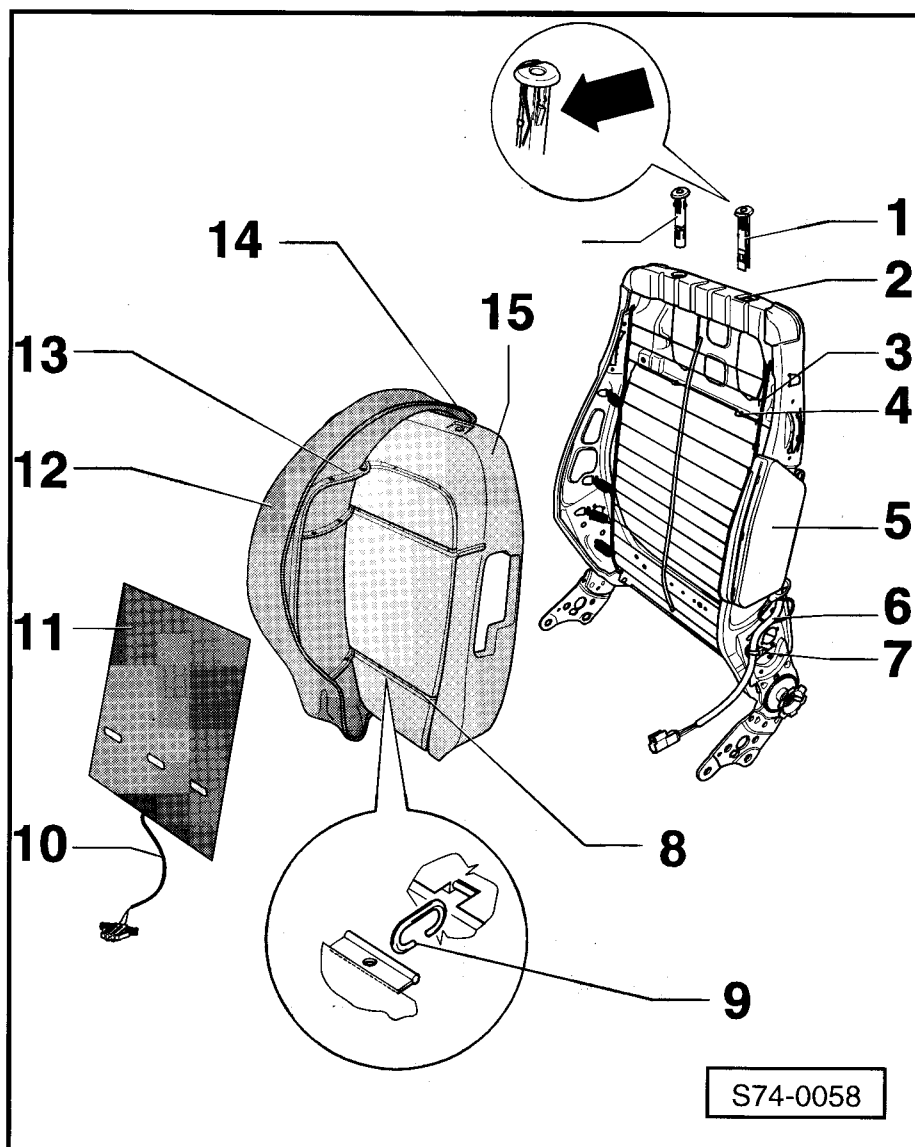

12 - Potah

- demontáž:
 - Demontovat vodítka opěrky hlavy -1-.
 - Zcela vyvěsit svěrací profil -14- na spodní straně potahu.
 - Stáhnout potah cca do $\frac{1}{4}$.
 - Vytáhnout záslepky z otvorů ve spodní části opěry a vyháknout podélné dráty rámu opěry -3-.
 - Prostříhnout svorky -9-.
 - Protáhnout potahem kabel výhřevu.
 - Odháknout napínací gumičky.
 - Odhrnout potah nahoru.
 - Prostříhnout druhou řadu svorek -9-.
 - Na zadní straně opěry odpojit příčný drát rámu opěry -4-.
 - Prostříhnout svorky podélného drátu opěry.
 - Odpojit podélný drát opěry na zadní straně a protáhnout jej na čelní stranu.
 - Odhrnout potah nahoru a prostřípnout svorky podélných drátů.
 - Stáhnout potah z opěry.

13 - Výztuha

- sešitá s potahem -12-
- s otvory pro svorky -9-

14 - Svěrací profil potahu**15 - Pěnová vložka**

- sejmout z rámu opěry

74-2 Potahy a čalounění zadních sedadel

Montážní přehled potahů a čalounění sedáku

1 - Potah

- demontáž:
- Svěrací profil -3- vyvěsit z drátěného rámu -7-.
- Prostříhnout čalounické svorky -5- a potah stáhnout z pěnové vložky -6-.

2 - Výztuha

- sešít s potahem -1-
- s otvory pro svorky -5-

3 - Svěrací profil

4 - Drát

- přišít k pěnové vložce -6-

5 - Svorky

6 - Pěnová vložka

7 - Rám

8 - Háčky

- pro upevnění sedáku

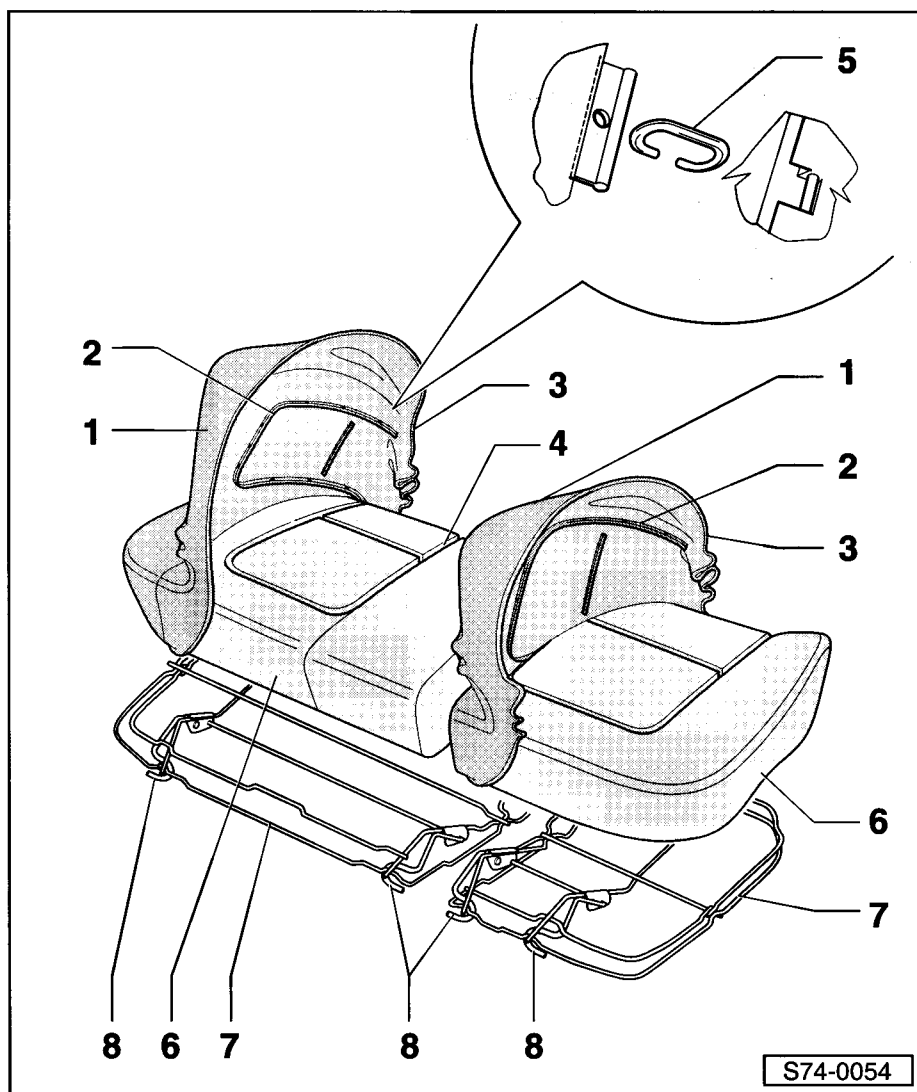

Montážní přehled potahů a polštářů zadních opěr

- 1 - Opěrka hlavy
- 2 - Táhlo
- 3 - Vodítko
 - stisknout tenkým šroubovákem aretovací západku a vodítko vytáhnout
- 4 - Průchodka
- 5 - Vodítko
- 6 - Pěnová vložka
 - sejmout ze zadní stěny
- 7 - Drát
 - zašitý do pěnové vložky
- 8 - Potah
 - potah je připevněn na zadní stěně pomocí svěracího profilu -7- a k pěnové vložce -4- pomocí svorek -12-
- 9 - Zadní stěna
- 10 - Svěrací profil
- 11 - Výztuha
 - sešitá s potahem -8-
 - s otvory pro svorky -12-
- 12 - Svorka

