



Díleňská příručka FABIA 2000 >

Servisní prohlídky a údržba
Vydání 08.99



Přehled dodatků Dílenské příručky**FABIA 2000 >****Servisní prohlídky a údržba**

Vydání 08.99

Dodatek	Vydání	Název	Objednací číslo
	08.99	Základní vydání Dílenské příručky	S00.5301.00.15
1	12.99	Doplnění základního vydání	S00.5301.01.15
2	02.00	VIN číslo	S00.5301.02.15
3	03.00	Servisní prohlídka každých 90 000 km; zkouška emisí	S00.5301.03.15
4	11.00	FABIA COMBI, nové motory a převodovky, zkouška emisí	S00.5301.04.15
5	12.00	VIN, emise, úpravy textů	S00.5301.05.15
6	06.01	FABIA SEDAN, úpravy textu	S00.5301.06.15
7	11.01	Doplnění textů	S00.5301.07.15
8	02.02	Motory AWY a BBY	S00.5301.08.15
9	06.02	Motor BBZ, chladicí kapalina G12 PLUS	S00.5301.09.15
10	11.02	Doplnění a úpravy textů, emise	S00.5301.10.15

Obsah

02 – Servisní prohlídky a údržba

Všeobecné informace	02-1	strana 1
- Údaje o vozidle	02-1	strana 1
- Skladování nových vozidel ŠKODA	02-1	strana 2
- Dodatečné informace pro zákazníka o servisních prohlídkách a údržbě	02-1	strana 6
Prohlídky	02-2	strana 1
- Předprodejní prohlídka -PDI- (Export)	02-2	strana 1
- Předprodejní prohlídka - tuzemsko (ČR)	02-2	strana 1
- Předávací prohlídka (Export)	02-2	strana 3
- Výměna oleje vždy po ujetí 15 000 km ¹⁾ (QG0)	02-2	strana 4
- Roční prohlídka (každých 12 měsíců) (QG0)	02-2	strana 4
- Každých 30 000 km (QG0)	02-2	strana 6
- Každých 60 000 km (QG0)	02-2	strana 6
- Každých 90 000 km (QG0)	02-2	strana 6
- Každých 120 000 km (QG0)	02-2	strana 7
- Každých 150 000 km (QG0)	02-2	strana 7
- Servisní prohlídka (QG1, QG2)	02-2	strana 7
- Výměna oleje (QG1, QG2)	02-2	strana 9
Motory	02-3	strana 1
- Přehled motorů	02-3	strana 1
- Typ motoru	02-3	strana 3
- Pohledová kontrola motoru na netěsnost a poškození	02-3	strana 5
- Výměna olejového filtru	02-3	strana 5
- Výměna ozubeného řemene pro pohon vačkového hřídele a napínací kladky (motory 1,9 TDI)	02-3	strana 6
- Kontrola opotřebení, resp. stavu ozubeného řemene vačkového hřídele (zážehové motory)	02-3	strana 6
- Výměna ozubeného řemene pro pohon vačkového hřídele a převodní kladky (motory 1,9 SDI)	02-3	strana 6
- Kontrola výšky hladiny motorového oleje	02-3	strana 6
- Výměna motorového oleje	02-3	strana 7
- Kontrola mrazuvzdornosti chladicí kapaliny, případně doplnění	02-3	strana 9
- Kontrola stavu (množství) chladicí kapaliny	02-3	strana 10
- Kontrola stavu řemene alternátoru	02-3	strana 12
- Schéma vedení řemene alternátoru	02-3	strana 12
- Výměna zapalovacích svíček	02-3	strana 15
- Výměna vložky čističe vzduchu	02-3	strana 15
- Výměna čističe paliva (vznětový motor)	02-3	strana 15
- Odvodnění čističe paliva (vznětový motor)	02-3	strana 16
Převodovky	02-4	strana 1
- Kontrola stavu oleje v převodovce/rozvodovce, příp. doplnění (mechanická převodovka)	02-4	strana 1
- Kontrola a doplnění stavu ATF	02-4	strana 2
Podvozek	02-5	strana 1
- Kontrola tloušťky brzdového obložení vpředu a vzadu	02-5	strana 1
- Kontrola brzdového systému na netěsnost a poškození	02-5	strana 2

- Výměna brzdové kapaliny (každé 2 roky)	02-5	strana 2
- Kontrola hladiny brzdové kapaliny	02-5	strana 4
- Kontrola vůle, upevnění a manžetových těsnění hlavíc spojovacích tyčí řízení	02-5	strana 5
- Kontrola pneumatik (včetně rezervního kola)	02-5	strana 5
- Kontrola a záznam hloubky profilu pneumatik (včetně rezervního kola)	02-5	strana 6
- Kontrola utažení kolových šroubů na předepsaný utahovací moment	02-5	strana 6
- Kontrola huštění pneumatik (včetně rezervního kola), příp. nahuštění	02-5	strana 6
Elektrika	02-6	strana 1
- Kontrola nastavení pozice elektrického stahování oken	02-6	strana 1
- Kontrola funkce elektrických spotřebičů	02-6	strana 1
- Kontrola klidového napětí akumulátoru	02-6	strana 1
- Kontrola stavu hladiny elektrolytu v akumulátoru, příp. doplnění destilovanou vodou	02-6	strana 2
- Kontrola funkce autorádia	02-6	strana 2
- Nastavení hodin	02-6	strana 2
- Připojení diagnostického přístroje a přečtení paměti závad	02-6	strana 3
- Nulování ukazatele servisních intervalů (SIA) QG0	02-6	strana 4
- Nulování ukazatele servisních intervalů (SIA) QG1 a QG2	02-6	strana 7
- Překódování servisních intervalů	02-6	strana 9
- Kontrola a seřízení světlometů	02-6	strana 10
- Seřízení světlometů	02-6	strana 11
- Výměna záložního zdroje sirény varovného zařízení	02-6	strana 12
Karoserie	02-7	strana 1
- Provedení vizuální kontroly airbagu	02-7	strana 1
- Kontrola poškození ochranného nátěru spodku vozidla a laku karoserie	02-7	strana 2
- Kontrola a příp. vyčištění oddělovacího prostoru a otvorů pro vypouštění vody	02-7	strana 2
- Kontrola funkce stíračů a ostřikovačů skel	02-7	strana 2
- Očištění a namazání vodících lišt posuvné střechy	02-7	strana 3
- Kontrola zámků dveří, pojistek dveří a dětských pojistek	02-7	strana 4
- Výměna prachového a pachového filtru	02-7	strana 4
- Nalepení datového štítku	02-7	strana 5
Zkouška emisí	02-8	strana 1
- Zkouška emisí u vozů se zážehovými motory	02-8	strana 1
- Kontrolní hodnoty pro zkoušku výfukových plynů vozů se zážehovým motorem	02-8	strana 2
- Zkouška emisí u vozidel se vznětovým motorem	02-8	strana 4
- Kontrolní hodnoty pro měření emisí vznětových motorů	02-8	strana 5
Ostatní	02-9	strana 1
- Tažení a vlečení vozidla	02-9	strana 1
- Zkušební jízda	02-9	strana 2
- Zvednutí vozidla	02-9	strana 2

02 – Servisní prohlídky a údržba

02-1 Všeobecné informace

Údaje o vozidle

Identifikační číslo vozidla

Identifikační číslo vozidla (číslo karoserie) je vyraženo na pravém uložení tlumičové vzpěry. ▶

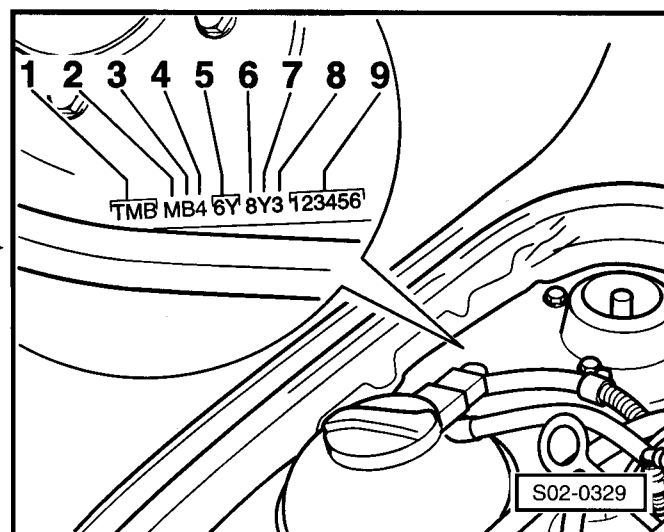

Identifikační číslo vozidla je také umístěno v levém spodním rohu předního okna. ▶

1 - světový kód výrobce

2 - typ karoserie a výbava:

- B - FABIA SEDAN Elegance
- C - FABIA SEDAN Comfort
- D - FABIA SEDAN Classic
- G - FABIA COMBI Elegance
- H - FABIA COMBI Comfort
- J - FABIA COMBI Classic
- M - FABIA Elegance
- N - FABIA Comfort
- P - FABIA Classic/Junior
- T - FABIA PRAKTIK

3 - typ motoru:

- A - 1,0 l/37 kW/zážehový
- B - 1,4 l/50 kW/zážehový
- C - 1,4 l/55 kW/zážehový
- D - 1,4 l/74 kW/zážehový
- E - 2,0 l/85 kW/zážehový
- F - 1,9 l SDI/47 kW/vznětový
- H - 1,4 l/44 kW/zážehový
- S - 1,9 l TDI/74 kW/vznětový
- W - 1,2 l/40 kW/zážehový

4 - systém airbag:

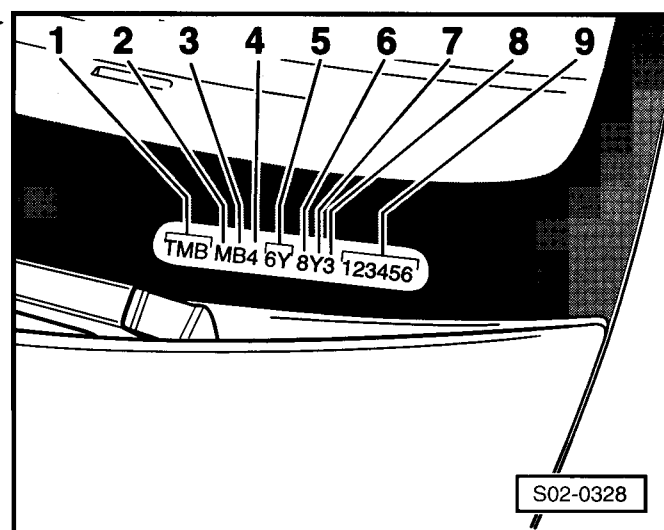

- 0 - žádný airbag
- 1 - 1 čelní airbag
- 2 - 2 čelní + 2 boční airbagy
- 4 - 2 čelní airbagy
- 8 - lehké užitkové vozidlo

5 - typ vozidla:

6Y - FABIA, FABIA COMBI, FABIA SEDAN, FABIA PRAKTIK

6 - interní kód**7 - modelový rok:**

- Y - 2000
- 1 - 2001
- 2 - 2002
- 3 - 2003

8 - výrobní závod:

- 3 a 4 - Mladá Boleslav
- 6 - Kvasiny
- 7 - Vrchlabí
- N - Mladá Boleslav
- X - Poznaň

9 - číslo karoserie**Typový štítek**

Typový štítek je umístěn vpředu na levém krytu kola -šipka- ►

Datový štítek

Datový štítek je umístěn na podlaze zavazadlového prostoru vzadu vlevo. ►

Skladování nových vozidel ŠKODA

Pro zachování bezvadného technického stavu a vzhledu nových skladovaných vozidel je třeba provádět pravidelné technické prohlídky spojené s údržbou. Škodám, vznikajícím na vozidlech v důsledku nesprávného skladování, lze zabránit pouze dodržováním následujícího předpisu. V případě, že na vozech vzniknou škody z důvodu neodborného skladování, nebudou tyto zahrnuty do záruk poskytovaných firmou ŠKODA AUTO a.s.

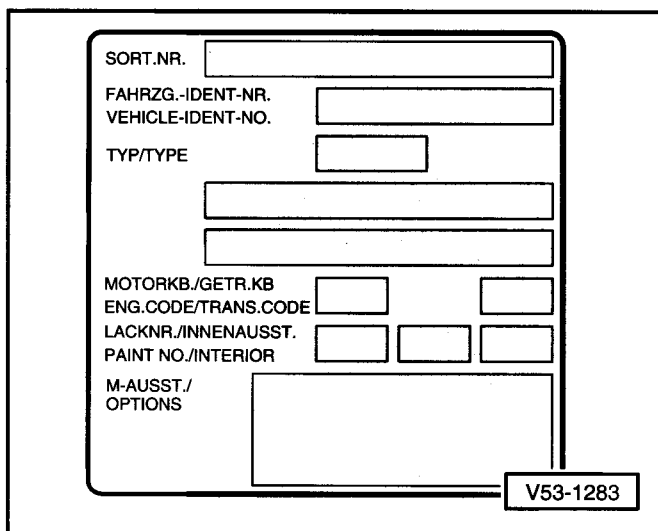
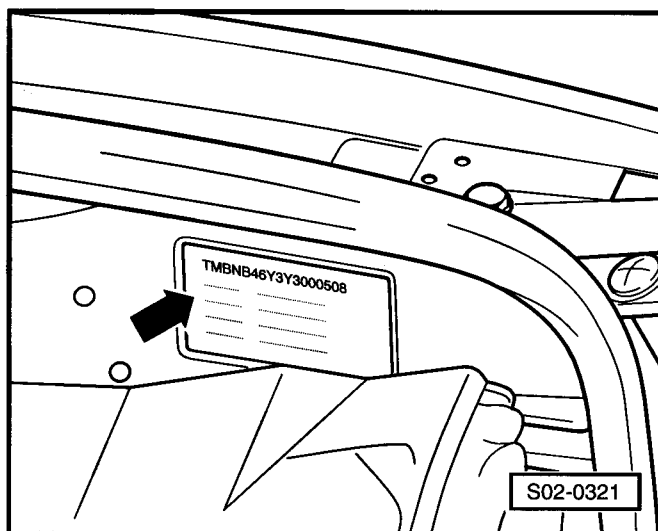

Skladovací plocha

- ♦ Skladovací plocha musí být zpevněná, se zajištěnou bezvadnou schůdností.
- ♦ Mohou-li na skladovaná vozidla působit vnější vlivy, jakými jsou např. chemické látky, průmyslová znečištění, vápencový nebo cementový prach, slaný mořský vzduch, je skladování na volné ploše zcela nevhodné. Optimální způsob skladování je v suché, větrané hale nebo ve výstavním prostoru.
- ♦ V žádném případě nesmí být vozidla skladována pod stromy, stožáry nebo pouličními svítílnami.

Opatření po dodávce vozidla na sklad:

- Dojde-li během transportu k silnému znečištění, je třeba nečistoty odstranit důkladným omytím celého vozidla. Po umytí vozidla provést důkladnou prohlídku škod, které by mohly být způsobeny transportem a případně je odstranit. Jestliže v důsledku mytí dojde k poškození voskové konzervace, je třeba tato poškození opravit.
- Pokud byla vozidla dodána bez konzervace a předpokládáme-li, že se budou skladovat, je třeba tato vozidla ihned nakonzervovat. Pro konzervaci vozidla použijte voskový konzervační přípravek -VP 195/20- od fy Pfänder Chemie, Böblingen/Německo nebo VW -AKR 321 020-.

Karoserie:

- Uzavřít všechna okna, dveře a poklopy, aby se zabránilo vniknutí vody.
- V případě déletrvajícího intenzivního slunečního svitu zakrýt vnitřní vybavení a čalounění.
- Obě sluneční clony sklopit do horní polohy.
- Otevřít všechny větrací trysky, aby bylo zajištěno větrání.
- Ovládací prvky ovládající přívod vzduchu do větracích a ofukovacích trysek nastavit do pravé polohy (maximální přívod).
- Po odstavení vozidla odstranit z jeho vnitřního prostoru veškerou vlhkost a sníh, aby se zabránilo vzniku plísně.
- Ve výstavním prostoru pootevřít částečně stahovací okna, aby se zabezpečilo větrání vnitřního prostoru.

Akumulátor

- Odpojit kostřící kabel, aby se zabránilo případnému vybití akumulátoru některým ze spotřebičů.
- Akumulátor smí být za dobu skladování max. 2x dobíjen.
- Stáří akumulátoru musí být nižší jak 52 týdnů.
- Zkontrolovat, případně doplnit stav elektrolytu v akumulátoru.

- Zkontrolovat klidové napětí akumulátoru. V případě poklesu napětí pod 12,5 V akumulátor dobít ⇒ Kap. 02-6.

Pneumatiky

- Tlak v pneumatikách zvýšit na 350 kPa (3,5 bar), aby se zabránilo jejich deformaci během stání vozidla.

Podvozek

- Nezatahovat ruční brzdu, vozidlo zajistit proti pohybu zařazením prvního rychlostního stupně. Nezařazovat zpětný rychlostní stupeň, aby se zabránilo trvalé deformaci krytu řadicí páky.

Mycí a ostříkovací zařízení skel a světlometů

Mycí a ostříkovací zařízení musí být naplněno nemrzoucí směsí.

Dojde-li přesto v důsledku zanedbání tohoto pokynu k zamrznutí kapaliny, mohou se zapnout čerpadla ostříkovačů až po dokonalém roztátí kapaliny v nádržce.

- Odklopit nebo podepřít raménka stěračů, aby se nezdeformovala pryžová stíratka.

Chladicí kapalina

- Zkontrolovat koncentraci chladicí kapaliny a případně zvýšit její mrazuvzdornost, hrozí-li vzhledem ke klimatickým podmínkám nebezpečí zamrznutí.
- ♦ Mrazuvzdornost musí být zajištěna do -25 °C.
- ♦ V zemích s arktickým podnebím do -35 °C.

Zásoba paliva

V palivové nádrži musí být dostatek paliva, aby nevznikaly startovací potíže.

Pravidelné prohlídky a údržba

Týdenní prohlídky a údržba

- Zkontrolovat, zda není karoserie znečištěna agresivními látkami, např. ptačím trusem. Karoserii případně očistit nebo omýt.
- V případě, že v důsledku čištění či mytí dojde k poškození voskové konzervace, je třeba tato poškození opravit.

Dodatečně každé 3 měsíce

- Zkontrolovat, případně doplnit stav elektrolytu v akumulátoru.

- Zkontrolovat klidové napětí akumulátoru. V případě poklesu napětí pod 12,5 V akumulátor dobít ⇒ Kap. 02-6.

Je-li naměřeno napětí 12,5 V nebo více, je akumulátor ve správném stavu a plně nabit.

- Pro dobíjení akumulátoru se smí používat pouze zařízení s proudovou regulací a napěťovým omezením. Maximální nabíjecí proud nesmí překročit 10 % jmenovité kapacity akumulátoru - např. při jmenovité kapacitě 44 Ah je max. nabíjecí proud 4,4 A. Nabíjecí napětí nesmí překročit hodnotu 14,4 V.
- Zaznamenat každé dobíjení do tzv. dobíjecí tabulky.
- Nalepit dobíjecí tabulku do blízkosti - pólu.
- Provést záznam o kontrole a dobití akumulátoru do evidenční karty vozu.
- Zkontrolovat tlak vzduchu v pneumatikách.
- Zkontrolovat vnitřek vozidla a zavazadlového prostoru na vniknutí vody.

Dodatečně každých 6 měsíců

- Odstranit korozi brzdových kotoučů tak, že se zařadí 2. rychlostní stupeň a ujede se asi 500 m rychlostí 50 - 60 km/hod. Během této dráhy lehce střídavě brzdit nožní brzdou.
- V zemích, kde vnější teploty přesahují +35 °C, se musí nakonzervovaná vozidla odkonzervovat, prohlédnout zda nejsou někde poškozená a znovu nakonzervovat.

Dodatečně každých 12 měsíců

- V zemích, kde vnější teploty nedosahují +35 °C se musí nakonzervovaná vozidla odkonzervovat, prohlédnout zda nejsou někde poškozená a znovu nakonzervovat.

Dodávka vozidel ze skladu

- Před uvedením vozidla do silničního provozu se musí provést předávací Servisní prohlídka.
- Při skladovacích dobách, které přesáhly dobu 6 měsíců, se musí provést výměna brzdové kapaliny.
- Zkontrolovat, případně doplnit stav elektrolytu v akumulátoru.
- Před prodejem vozidla je potřeba odstranit dobíjecí tabulku z akumulátoru.
- Vyřadit akumulátory jejichž stáří je vyšší nebo rovno 52 týdnů příp. počet dobíjení přesáhl 2 cykly.

Náklady

Náklady na kontrolu, ošetření a údržbu hradí příslušný majitel skladovaného vozidla stejně tak, jako ostatní náklady na skladování.

Dodatečné informace pro zákazníka o servisních prohlídkách a údržbě

Informace pro použití vozidla za „ztížených provozních podmínek“:

- Mistr servisní dílny musí zákazníka bezpodmínečně upozornit na skutečnost, že servisní intervaly jsou stanoveny pro provoz vozidla v normálních provozních podmínkách.
- Při provozu vozidla ve „ztížených provozních podmínkách“ je nutno servisní intervaly zkrátit.

Pod pojmem „ztížené provozní podmínky“ se rozumí kromě jiného také to, že vůz je trvale v provozu za následující, alespoň jedné podmínky:

- ♦ Tažení přívěsu nebo používání střešního nosiče zavazadel.
 - ♦ Provoz vozidla na prašných, nerovných, bahnitých či solí ošetřených vozovkách.
 - ♦ Jízda na krátké vzdálenosti a provoz za teploty okolního vzduchu pod bodem mrazu.
- V případě, že nastala jedna nebo více uvedených „ztížených provozních podmínek“, vysvětlíte a poradíte zákazníkovi, které servisní intervaly je třeba zkrátit, např.:
- ♦ Předčasná výměna oleje.
 - ♦ Vyčištění, případně výměna filtrační vložky v tělese vzduchového filtru.

Všeobecné informace:

- Informujte svého zákazníka, že je nutno nechat provádět servisní prohlídky přesně podle předpisu a žádnou nevynechat.
- Ukažte zákazníkovi umístění nálepky na boku panelu přístrojové desky (včetně termínu příštího servisního úkonu).
- Kromě toho zapište do příslušného pole v Servisní knížce, kdy je nutno provést další servisní prohlídku včetně dodatečných operací.
- Výměna oleje musí být provedena v daném intervalu ⇒ Kap. 02-2.
- Doporučte zákazníkovi, aby za účelem zajištění provozní spolehlivosti a funkčnosti vozidla včetně zachování nároku na záruku, nechával bezpodmínečně provádět také následující dodatečné úkony:
 - ♦ Výměnu brzdové kapaliny každé 2 roky (pokud možno spojit se servisní prohlídkou).

02-2 Prohlídky

Předprodejní prohlídka -PDI- (Export)

Srovnání dodaného vozidla s objednávkou	Kapitola
♦ Typ motoru	
♦ Typový štítek v motorovém prostoru	
♦ Datový štítek vozidla (porovnání s vyraženým identifikačním číslem)	
♦ Barva laku, znaky, nápisy	
♦ Sedadla (potah, barva), vnitřní vybavení (barva)	
♦ Autorádio, reproduktory, anténa	
♦ Centrální zamykání, bezpečnostní výstražné zařízení	
♦ Ráfky, pneumatiky	
♦ Střešní okno	
♦ Palubní literatura - kompletnost: Návod k obsluze a Servisní knížka (správná jazyková mutace/datum vydání), Zkrácený návod, Technická data, Pomoc na cestách, místní seznam opraven, ostatní návody (autorádio, ...) - vše v obalu na palubní literaturu	
♦ Ostatní vybavení (kompletnost, stav)	
♦ Klíče od vozidla a přívěsek s číslem klíčů - kompletnost, nálepka s čísly klíčů a kódovým číslem imobilizéru - úplnost a čitelnost	
♦ Kontrola nářadí, rezervního kola a příslušenství na úplnost a upevnění	
Ostatní vybavení (kompletnost, stav)	
Kontrola transportního poškození (karoserie, lak, potahy, vnitřní obložení, koberce, pryžové rohože, pneumatiky, ráfky)	02-5, 02-7

Předprodejní prohlídka - tuzemsko (ČR)

Srovnání dodaného vozidla s objednávkou	Kapitola
♦ Typ motoru	
♦ Typový štítek v motorovém prostoru	
♦ Datový štítek vozidla (porovnání s vyraženým identifikačním číslem)	
♦ Barva laku, znaky, nápisy	
♦ Sedadla (potah, barva), vnitřní vybavení (barva)	
♦ Autorádio, reproduktory, anténa	
♦ Centrální zamykání, bezpečnostní výstražné zařízení	
♦ Ráfky, pneumatiky	
♦ Střešní okno	
♦ Palubní literatura - kompletnost: Návod k obsluze a Servisní knížka (správná jazyková mutace/datum vydání), Seznam opraven, Zkrácený návod, Technická data, ostatní návody (autorádio, ...) - vše v obalu na palubní literaturu	
♦ Ostatní vybavení (kompletnost, stav)	
♦ Pokud je vozidlo starší 6-ti měsíců: provést výměnu brzdové kapaliny	
Kontroly, případně práce, které je nutno provést	
Vozidlo (vně)	
– Plastové a gumové díly - čistota a poškození	

– Karoserie - poškození, lak	02-7
– Klíče od vozidla a přívěsek s číslem klíčů - kompletnost, nálepka s čísly klíčů a kódovým číslem imobilizéru na úplnost a čitelnost	
– Funkce vnějších dveřních klik, pojistných tlačítek, dětských pojistek, dveřních spínačů, funkčnost všech zámků a klíčů (včetně rezervního), dveří, víka zavazadlového prostoru, víčka palivové nádrže, pojistky víka motorového prostoru	02-7
– Funkce varovného zařízení proti odcizení vozidla	
– Utahovací moment šroubů kol (ocelové a hliníkové ráfky 120 Nm), montáž krytů kol	02-5
– Kontrola tlaku vzduchu v pneumatikách (včetně rezervního kola) - případně tlak upravit, namontovat čepičky ventilů	02-5
– Namontovat anténu	
Motorový prostor (shora)	
– Kontrola klidového napětí akumulátoru, příp. provést dobíjení akumulátoru	02-6
– Kontrola uchycení el. kabelů a svorkovnic (zejména kabely akumulátoru)	
– Těsnost motoru, převodovky, chladicího, brzdového a palivového systému	02-3, 02-5
– Výška hladiny oleje v motoru (mezi ryskami olejové měrky)	02-3
– Výška hladiny brzdové kapaliny (u značky „MAX“)	02-5
– Výška hladiny chladicí kapaliny (mezi ryskami)	02-3
– Zcela naplnit nádobku ostřikovačů s čisticím prostředkem, příp. s přísadkou nemrznoucí kapaliny v zimním období	
– Funkčnost všech ostřikovacích trysek (skla, světlomety)	02-7
Vnitřní prostor vozidla	
– Funkce bezpečnostních pásů a jejich výšková seřiditelnost, spouštěčů oken, střešního okna	
– Čistota a nepoškození čalounění, potahů, koberců a pryžových rohoží	
– Kontrola všech spínačů, všech elektrických spotřebičů, ukazatelů a ovládacích prvků	02-6
– Funkce autorádia, navolení stanic do předvoleb, seřízení hodin, kódování	02-6
– Vynulování ukazatele servisních intervalů	02-6
– Kontrola nastavení elektrického stahování oken	02-6
– Namontování sítě v zavazadlovém prostoru (pokud je ve výbavě)	
– Palubní nářadí, rezervní kolo, kompletnost příslušenství a jeho upevnění	
– Provést montáž koberců vložených do vozidla	
– Provést zkušební jízdu	
Spodek vozu (na zvedáku)	
– Spodní strana podlahy (ochranné nátěry a jejich poškození)	02-7
– Zkontrolovat na netěsnosti a poškození: Motor, převodovku, hnací hřídele, řízení, brzdy, nápravy, ochranné manžety kulových čepů. Správnou montážní polohu brzdových hadic a trubek palivového vedení včetně odvodu palivové soustavy	02-3, 02-5
– Poškození pneumatik a ráfků	02-5
Konečné práce	
– Přechtení paměti závad všech systémů, příp. smazání	02-6
– Odstranění ochranných potahů	

– Odstranění dobíjecí tabulky z akumulátoru (pokud byla nalepena)	
– Vyplnit Servisní knížku, nalepit datový štítek do Servisní knížky a do vozidla na podlahu zavazadlového prostoru vedle rezervního kola, vyplnit nálepku „Příští servisní prohlídka“ a nalepit ji na bok panelu přístrojové desky u řidiče	02-7
– Závěrečná kontrola bezvadného stavu pro předání zákazníkovi	

Předávací prohlídka (Export)

Kontroly, případně práce, které je nutno provést	Kapitola
Vozidlo (vně)	
– Plastové a gumové díly: čistota, poškození	
– Kontrola karoserie na poškození, kontrola laku	02-7
– Funkce zámku víka zavazadlového prostoru a uzávěru palivové nádrže, dveřních spínačů, funkce dveřních zámků, uzavírání dveří a tlačítka pojistky, centrálního zamykání zevnitř i zvenjšku, dětských pojistek, uzamykatelnost všech zámků a klíčů (včetně rezervních)	02-7
– Funkce výstražného varovného zařízení	
– Dotáhnout šrouby kol předepsaným momentem (ocelové i hliníkové ráfky 120 Nm), namontovat ochranné kryty kol	02-5
– Kontrola tlaku vzduchu v pneumatikách (včetně rezervního kola) - případně tlak upravit, namontovat čepičky ventilků	02-5
– Pokud je vozidlo skladováno déle jak 6 měsíců: provést výměnu brzdové kapaliny	02-5
– Namontovat anténu	
Motorový prostor (shora)	
– Zkontrolovat klidové napětí akumulátoru, příp. provést dobíť	02-6
– Zkontrolovat uchycení el. kabelů a svorkovnic (zejména kabely akumulátoru)	
– Výška hladiny brzdové kapaliny (u značky „MAX“)	02-5
– Výška hladiny oleje v motoru (mezi ryskami)	02-3
– Výška hladiny chlad. kapaliny (mezi ryskami), zvl. výbava mrazuvzdornost do - 35 °C	02-3
– Zcela naplnit nádobku ostřikovačů s čisticím prostředkem, v zimě s přídavkem nemrznoucí kapaliny	
– Kontrola ostřikovačů a stíračů, kontrola seřizení ostřikov. trysek, klidová poloha stěračů - kontrola	02-7
Vnitřní prostor vozidla	
– Čistota a poškození čalounění, potahů, koberců a pryž. rohoží	
– Kontrola všech spínačů, všech elektrických spotřebičů, ukazatelů a ovládacích prvků	02-6
– Funkce autorádia, navolení stanic do předvoleb, kódování, seřizení hodin	02-6
– Namontovat síť zavazadlového prostoru (je-li ve výbavě)	
– Palubní literatura - kompletnost: Návod k obsluze a Servisní knížka (správná jazyková mutace/datum vydání), Zkrácený návod, Technická data, Pomoc na cestách, místní seznam opraven, ostatní návody (autorádio, ...) - vše v obalu na palubní literaturu	
– Vynulování ukazatele servisních intervalů	02-6
– Kontrola nastavení pozice el. stahování oken	02-6
Spodek vozu (na zvedáku)	

– Spodní strana podlahy (ochranné nátěry a jejich poškození)	02-7
– Zkontrolovat na netěsnosti a poškození: Motor, převodovku, hnací hřídele, řízení, brzdy, nápravy, ochranné manžety kulových čepů. Správnou montážní polohu brzdových hadic a trubek palivového vedení včetně odvodu odvodu palivové soustavy	02-3, 02-5
– Poškození pneumatik a ráfků	02-5
Konečné práce	
– Provést zkušební jízdu	02-9
– Přečtení paměti závad všech systémů, příp. smazání	02-6
– Vyplnit Servisní knížku, nalepit datový štítek do Servisní knížky a do vozidla na podlahu zavazadlového prostoru vedle rezervního kola, vyplnit nálepku „Příští servisní prohlídka“ a nalepit ji na bok panelu přístrojové desky u řidiče	02-7
– Odstranění dobíjecí tabulky z akumulátoru (pokud byla nalepena)	
– Odstranění ochranných potahů	
– Provést montáž koberců vložených do vozidla	
– Závěrečná kontrola bezvadného stavu vozidla pro předání zákazníkovi	

Výměna oleje vždy po ujetí 15 000 km¹⁾ (QG0)

Je-li před uplynutím jednoho roku dosaženo 15 000 km¹⁾, je nutno provést výměnu motorového oleje. Případně-li výměna motorového oleje pouze několik měsíců před roční prohlídkou, může být výhodné tyto dvě prohlídky spojit v jednu.

Popis pracovních úkonů	Kapitola
– Výměna motorového oleje	02-3
– Výměna olejového filtru motoru	
– Kontrola tloušťky brzdového obložení kotoučových brzd	02-5
– Nulování ukazatele servisních intervalů	02-6
– Odvodnění čističe paliva (vznětový čtyřválcový motor při provozu na bionaftu)	
Po každé výměně oleje	
– Nálepkou „Příští servisní prohlídka“ vyplnit (max. 1 rok nebo 15 000 km) a nalepit na bok panelu přístrojové desky (na straně řidiče)	
– Vyplnit závěsný štítek pro servis a zavěsit na vnitřní zrcátko	
– Předat zákazníkovi vyplněný a podepsaný formulář	

Roční prohlídka (každých 12 měsíců) (QG0)

	Kapitola
♦ Vozidla s vysokým пробěhem - Výměna oleje nejpozději do 15 000 km ¹⁾ . Roční prohlídka předčasně nejpozději do 30 000 km	02-3
♦ Každé 2 roky - výměna brzdové kapaliny (dodatečný úkon)	02-5
♦ Každé 4 roky - výměna vložky čističe vzduchu a vyčištění tělesa čističe (dodatečný úkon) - vozidla, která najedou méně jak 60 000 km za 4 roky	02-3
♦ Každých 5 let - výměna záložního zdroje sirény varovného zařízení	02-6

¹⁾ Při provozu na naftu s vyšším obsahem síry platí interval 7500 km - neplatí pro Českou republiku (další informace viz Příručka techniky servisních služeb)

♦ Kontrola emisí: Platnost - viz emisní nálepka na SPZ (platí jen pro některé země)	
♦ Výměna stíracích lišt - doporučeno každých 12 měsíců	
♦ Kontrola data použitelnosti autolékárny - při každé prohlídce	
Popis pracovních úkonů	
– Přečtení paměti závad všech systémů, příp. smazání	02-6
– Kontrola motoru na netěsnosti a poškození	02-3
– Výměna motorového oleje	02-3
– Výměna olejového filtru	
– Provedení vizuální kontroly vnějšího poškození modulu airbagu	02-7
– Nulování ukazatele servisních intervalů	02-6
– Kontrola brzdové soustavy na netěsnosti a poškození	02-5
– Kontrola tloušťky brzdového obložení u všech kol	02-5
– Kontrola převodovky, hnacích hřídelů a manžet na netěsnosti a poškození	
– Kulové čepy nápravy: kontrola ochranných manžet na netěsnosti a poškození	
– Hlavice řídicích tyčí: kontrola vůle a upevnění vlnovcových těsnění	
– Kontrola, příp. dohuštění pneumatik (včetně rezervního kola)	02-5
– Kontrola druhu a způsobu opotřebení pneumatik (včetně rezervního kola)	02-5
– Kontrola a zapsání hloubky profilu pneumatik (včetně rezervního kola) (PL..., PP..., ZP..., ZL..., REZ...)	02-5
– Kontrola výfukového potrubí na netěsnost, poškození a upevnění	
– Množství brzdové kapaliny: kontrola hladiny, příp. doplnění	02-5
– Akumulátor: kontrola	02-6
– Kontrola a zapsání mrazuvzdornosti chladicí kapaliny °C, těsnosti chladicí soustavy, případně doplnit chladicí kapalinu	02-3
– Mechanismus zámku víka motorového prostoru: namazat	
– Kontrola funkce všech spínačů, všech elektrických spotřebičů, ukazatelů a ovládacích prvků	02-6
– Stírače skel: kontrola funkce, stav pryžových stírátek, Ostřikovače: kontrola, případně doplnit kapalinu	02-7
– Kontrola oddělovacího prostoru na znečištění, příp. vyčistit	02-7
– Čistič paliva: odvodnění (vozy se vznětovým motorem při provozu na bionaftu)	02-3
Po každé prohlídce	
– Nálepku „Příští servisní prohlídka“ vyplnit a nalepit na bok panelu přístrojové desky (na straně řidiče)	
– Zkušební jízda, včetně zkoušky nožní a ruční brzdy, řazení a řízení, závěrečná kontrola	02-9
– Vyplnit „Závěsný štítek pro servis“ a zavěsit na vnitřní zpětné zrcátko	
– Předat zákazníkovi vyplněný a podepsaný formulář o prohlídce	

Každých 30 000 km (QG0)

Obsahuje: Roční prohlídku a navíc úkony v níže uvedené tabulce

Popis pracovních úkonů	Kapitola
– Světlomety: kontrola, příp. seřadit	02-6
– Převodový olej: kontrola hladiny, příp. doplnění (mechanická převodovka)	02-4
– Čistič paliva: odvodnění (vozy se vznětovým motorem); při provozu na bionaftu výměna	02-3
– Kontrola poškození ochranného nátěru spodku vozidla a laku karoserie	02-7
– Prachový a pachový filtr pro prostor cestujících: výměna	02-7
– Kontrola funkce střešního okna a namazání vodicích lišt	02-7
– Kontrola ozubeného řemene (zážehové motory) - při 90 000 km, pak každých dalších 30 000 km	02-3

Každých 60 000 km (QG0)

Obsahuje: prohlídku každých 30 000 km a navíc úkony v níže uvedené tabulce

Popis pracovních úkonů	Kapitola
– Čistič vzduchu: Čištění pouzdra, výměna vložky	02-3
– Čistič paliva: výměna (vozy se vznětovým motorem)	02-3
– Řemen alternátoru: kontrola stavu a napnutí	02-3
– Zapalovací svíčky: výměna	02-3
– Automatická převodovka: Kontrola ATF ¹⁾ , příp. doplnění	02-4

¹⁾ Automatic Transmission Fluid - tekutina pro automatické převodovky**Každých 90 000 km (QG0)**

Obsahuje: prohlídku každých 30 000 km a navíc úkony v níže uvedené tabulce

Popis pracovních úkonů	Kapitola
– Ozubený řemen pro pohon vačkového hřídele: výměna (vznětové motory ASY do 04.2001)	02-3
– Ozubený řemen a napínací kladka vačkového hřídele: výměna (vznětový motor PDi)	02-3
– Ozubený řemen pro pohon vačkového hřídele: kontrola (zážehové motory) - při 90 000 km, pak každých dalších 30 000 km	02-3

Každých 120 000 km (QG0)

Obsahuje: prohlídku každých 60 000 km a navíc úkony v níže uvedené tabulce

Popis pracovních úkonů	Kapitola
– Ozubený řemen a převodní kladka (038 109 244 H) ¹⁾ vačkového hřídele: výměna (vznětové motory kromě motoru PDi) - vozy od 05.01 do 04.02	02-3

¹⁾ Pokud dojde po 120 000 km u vozidel se vznětovými motory při výměně ozubeného řemene a převodní kladky k namontování převodní kladky číslo náhradního dílu 038 109 244 M, musí být poté změněn interval výměny ozubeného řemene ze 120 000 km na 150 000 km. Při první výměně s použitím nové převodní kladky číslo náhradního dílu 038 109 244 M musí být zákazník informován o novém intervalu výměny záznamem do Servisní knížky do části „Záznamy servisu“. Při každém dalším intervalu 150 000 km se provádí pouze výměna ozubeného řemene.

Každých 150 000 km (QG0)

Obsahuje: prohlídku každých 60 000 km a navíc úkony v níže uvedené tabulce

Popis pracovních úkonů	Kapitola
– Ozubený řemen: výměna (vznětové motory kromě motoru PDi) - vozy od 05.02	02-3

Servisní prohlídka (QG1, QG2)

♦ Každé 2 roky - výměna brzdové kapaliny (dodatečný úkon)
♦ Každých 90 000 km - výměna ozubeného řemene a napínací kladky (vznětový motor PDi)
♦ Každých 120 000 km - výměna ozubeného řemene a převodní kladky (038 109 244 H) (vznětové motory od 05.01 do 04.02 kromě motoru PDi)
♦ Každých 150 000 km - výměna ozubeného řemene (vznětové motory od 05.02 a s převodní kladkou 038 109 244 M) - kromě motoru PDi
♦ Kontrola emisí. Platnost - viz. emisní nálepka na SPZ (platí jen pro některé země)
♦ Při každé prohlídce - kontrola data použitelnosti autolékárny
♦ Výměna stíracích lišt - doporučeno každých 12 měsíců

**Upozornění**

- ♦ Vozidla s WIV (QG1) musí být plněna oleji normy VW 503 00, jelikož při použití jiných olejů hrozí jejich poškození.
- ♦ Pokud budou vozidla s WIV plněna oleji, které nesplňují normu VW 503 00, musí být nakódována na WIV s pevnými hranicemi na výměnu oleje (QG2) ⇒ Kap. 02-6.

Popis pracovních úkonů	Kapitola
– Přečtení paměti závad všech systémů, příp. smazání	02-6
– Vizuální kontrola motoru na netěsnosti a poškození	02-3
– Výměna motorového oleje včetně olejového filtru	02-3
– Provedení vizuální kontroly vnějšího poškození modulů airbagů	02-7
– Nulování ukazatele servisních intervalů	02-6
– Kontrola brzdové soustavy na netěsnosti a poškození	02-5

Popis pracovních úkonů	Kapitola
– Kontrola tloušťky brzdového obložení u všech kol	02-5
– Kontrola převodovky, hnacích hřídelů a manžet na netěsnosti a poškození	
– Kulové čepy nápravy: kontrola ochranných manžet na netěsnosti a poškození	
– Hlavice řídicích tyčí: kontrola vůle a upevnění vlnovcových těsnění	
– Kontrola, příp. dohuštění pneumatik (včetně rezervního kola)	02-5
– Kontrola druhu a způsobu opotřebení pneumatik (včetně rezervního kola)	02-5
– Kontrola a zapsání hloubky profilu pneumatik (včetně rezervního kola) (PL..., PP..., ZP..., ZL..., REZ...)	02-5
– Kontrola výfukového potrubí na netěsnost, poškození a upevnění	
– Množství brzdové kapaliny: kontrola hladiny, příp. doplnění	02-5
– Akumulátor: kontrola	02-6
– Kontrola a zapsání mrazuvzdornosti chladicí kapaliny °C, těsnosti chladicí soustavy, případně doplnit chladicí kapalinu	02-3
– Mechanismus zámku víka motorového prostoru: namazat	
– Kontrola funkce všech spínačů, všech elektrických spotřebičů, ukazatelů a ovládacích prvků	02-6
– Stírače skel: kontrola funkce, stav pryžových stírátek, Ostřikovače: kontrola, případně doplnit kapalinu	02-7
– Kontrola oddělovacího prostoru na znečištění, příp. vyčistit	02-7
– Kontrola funkce střešního okna a namazání vodicích lišt	02-7
– Světlomety: kontrola, příp. seřídít	02-6
– Převodový olej: kontrola hladiny, příp. doplnění (mechanická převodovka)	02-4
– Odvodnění čističe paliva (vznětový 4válcový motor)	
– Kontrola poškození ochranného nátěru spodku vozidla a laku karoserie	02-7
– Prachový a pachový filtr pro prostor cestujících: výměna	02-7
– Čistič vzduchu: Čištění pouzdra, výměna vložky - každé 4 roky nebo 60 000 km	02-3
– Výměna čističe paliva (vznětový 4válcový motor při provozu na bionaftu)	
– Řemen alternátoru: kontrola stavu a napnutí - každých 60 000 km	02-3
– Výměna čističe paliva (vznětový čtyřválcový motor) - každých 60 000 km	
– Zapalovací svíčky: výměna - každých 60 000 km	02-3
– Výměna záložního zdroje sirény varovného zařízení - každých 5 let	02-6
Po každé prohlídce	
– Nálepku „Příští servisní prohlídka“ vyplnit a nalepit na bok panelu přístrojové desky (na straně řidiče)	
– Zkušební jízda, včetně zkoušky nožní a ruční brzdy, řazení a řízení, závěrečná kontrola	02-9
– Vyplnit „Závěsný štítek pro servis“ a zavěsit na vnitřní zpětné zrcátko	
– Předat zákazníkovi vyplněný a podepsaný formulář o prohlídce	

Výměna oleje (QG1, QG2)

Cca 15 000 km¹⁾ nebo 1 rok: Vozy s proměnlivými servisními intervaly a extrémními provozními podmínkami

Každých 15 000 km¹⁾ nebo 1 rok: Vozy s pevnými servisními intervaly pro výměnu motorového oleje

Popis pracovních úkonů	Kapitola
– Výměna motorového oleje	02-3
– Výměna olejového filtru motoru	
– Kontrola tloušťky brzdového obložení kotoučových brzd	02-5
– Nulování ukazatele servisních intervalů	02-6
– Odvodnění čističe paliva (vznětový 4válcový motor při provozu na bionaftu)	
Po každé výměně oleje	
– Nálepku „Příští servisní prohlídka“ nalepit na bok panelu přístrojové desky (na straně řidiče) a označit termín příští prohlídky, tzn. podle ukazatele nebo časový resp. kilometrový termín (také termín výměny brzdové kapaliny)	
– Vyplnit závěsný štítek pro servis a zavěsit na vnitřní zrcátko	
– Předat zákazníkovi vyplněný a podepsaný formulář	

¹⁾ Při provozu na naftu s vyšším obsahem síry platí interval 7500 km - neplatí pro Českou republiku (další informace viz Příručka techniky servisních služeb)

02-3 Motory

Přehled motorů

Identifikační kód	ARV		AQV	AWY	AZE		AZF
	EU2	01.01	EU3	EU4	EU2	04.00	EU4
Emisní norma							
Výroba (od...do)				02.02			
Zdvihový objem v litrech	1,0			1,2	1,4		
Výkon (kW při 1/min)	37 / 5000			40 / 4750	44 / 5000		
Max. toč. moment (Nm při 1/min)	84 / 2750			106 / 3000	118 / 2600		
Vrtání (Ø mm)	72			76,5	75,5		
Zdvih (mm)	61,2			86,9	78		
Stupeň komprese	10			10,8	10		
Hydraulická zdvihátka	X			X	X		
Příprava směsi	Simos 3PB		Simos 3PA	Simos 3PD	Simos 3PB		Simos 3PA
Palivo min. okt. č.	bezolovnatý 95 ¹⁾			bezolovnatý 95 ¹⁾	bezolovnatý 95 ¹⁾		
Palivo min. cet. č.	-			-	-		
Pořadí zapalování	1-3-4-2			1-2-3	1-3-4-2		
Zpětné vedení výfuk. plynů	-			-	-		
Zapalování/vstřikování	Simos 3PB		Simos 3PA	Simos 3PD	Simos 3PB		Simos 3PA
Vlastní diagnostika	X			X	X		
Katalyzátor	X			X	X		
Přepřívání	-			-	-		
Chlazení přepřívovaného vzduchu	-			-	-		
Lambda sonda	X			X	X		
Přestavení vačkového hřídele	-			-	-		

¹⁾ Bezolovnatý benzin 91 oktanů je možné používat za cenu mírného snížení výkonových parametrů.

Identifikační kód	AME	ATZ	AQW	AUA	BBY
Emisní norma	EU2	EU2 (D4)	EU4	EU4 (EU3 ¹⁾)	EU4 (EU3 ¹⁾)
Výroba (od...do)	08.99	11.99 ... 07.00	08.00	05.00 ... 03.02	03.02
Zdvihový objem v litrech	1,4			1,4	
Výkon (kW při 1/min)	50 / 5000			55 / 5000	
Max. toč. moment (Nm při 1/min)	120 / 2500			126 / 3800	
Vrtání (Ø mm)	75,5			76,5	
Zdvih (mm)	78			75,6	
Stupeň komprese	10			10,5	
Hydraulická zdvihátka	X			X	
Příprava směsi	Simos 3PB	Simos 3PA		Magneti Marelli 4LV	
Palivo min. okt. č.	bezolovnatý 95 ²⁾			bezolovnatý 95 ²⁾	
Palivo min. cet. č.	-			-	
Pořadí zapalování	1-3-4-2			1-3-4-2	
Zpětné vedení výfuk. plynů	-			X	
Zapalování/vstřikování	Simos 3PB	Simos 3PA		Magneti Marelli 4AV	
Vlastní diagnostika	X			X	
Katalyzátor	X			X	
Přepíňování	-			-	
Chlazení přepíňovaného vzduchu	-			-	
Lambda sonda	X			X	
Přestavení vačkového hřídele	-			-	

¹⁾ Vozy s aut. převodovkou.

²⁾ Bezolovnatý benzin 91 oktanů je možné používat za cenu mírného snížení výkonových parametrů.

Identifikační kód	AUB	BBZ	ASY	ATD	AZL
Emisní norma	EU4	EU4, EU2 DDK, EU3 DDK	EU3	EU3	EU4
Výroba (od...do)	08.99 ... 05.02	05.02	08.99	02.00	08.00
Zdvihový objem v litrech	1,4		1,9	1,9	2,0
Výkon (kW při 1/min)	74 / 6000		47 / 4000	74 / 4000	85 / 5400
Max. toč. moment (Nm při 1/min)	126 / 4400		125 / 1600 - 2800	240 / 1800 - 2400	170 / 2400
Vrtání (Ø mm)	76,5		79,5	79,5	82,5
Zdvih (mm)	75,6		95,5	95,5	92,8
Stupeň komprese	10,5		19,5	19	10,5
Hydraulická zdvihátka	X		X	X	X
Příprava směsi	Magneti Marelli 4LV		Bosch VP	Bosch PDE - sdružené vstřikovače	Bosch ME 7.5
Palivo min. okt. č.	bezolovnatý 98 ¹⁾		-	-	bezolovnatý 95 ²⁾
Palivo min. cet. č.	-		49	49	-
Pořadí zapalování	1-3-4-2		1-3-4-2	1-3-4-2	1-3-4-2
Zpětné vedení výfuk. plynů	X		X	X	-
Zapalování/vstřikování	Magneti Marelli 4AV		Bosch VP	Bosch PDE - sdružené vstřikovače	Bosch ME 7.5
Vlastní diagnostika	X		X	X	X
Katalyzátor	X		X	X	X
Přepřívání	-		-	X	-
Chlazení přepřívovaného vzduchu	-		-	X	-
Lambda sonda	X		-	-	X
Přestavení vačkového hřídele	-		-	-	-

¹⁾ Bezolovnatý benzin 95 oktanů je možné používat za cenu mírného snížení výkonových parametrů.

²⁾ Bezolovnatý benzin 91 oktanů je možné používat za cenu mírného snížení výkonových parametrů.

Typ motoru

Kód motoru a požadované číslo se nachází vpředu u rozdělení motor/převodovka.

Následně je na krytu ozubeného řemene nálepka s kódem motoru a výrobním číslem.

Motor s kódem ARV, AQV, AZE, AZF, AME, ATZ a AQW. ▶

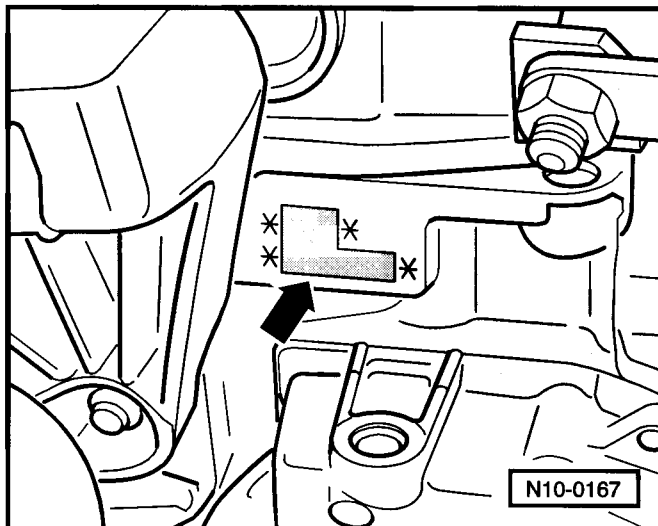

Motor s kódem AUA, AUB, BBY, BBZ. ▶

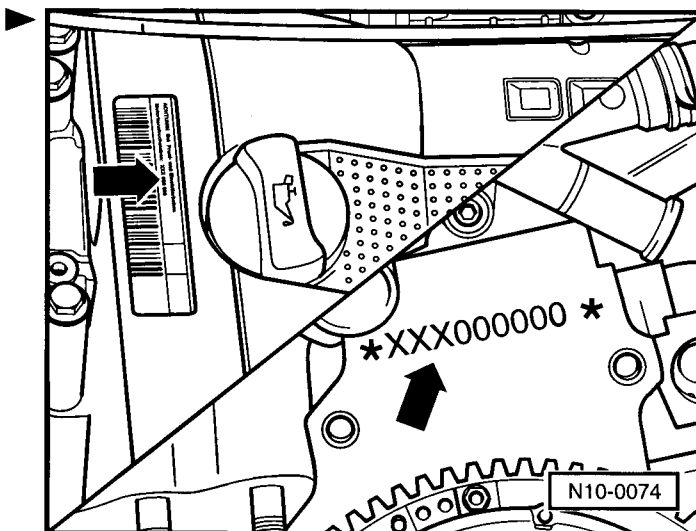

Motor s kódem ASY. ▶

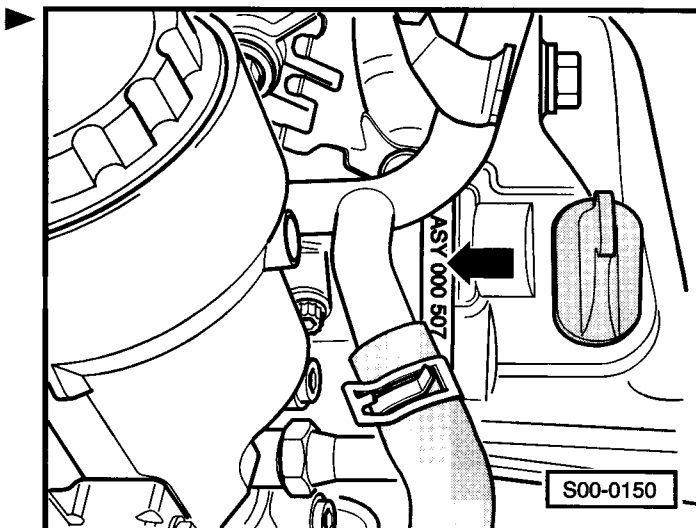

Motor s kódem AZL.

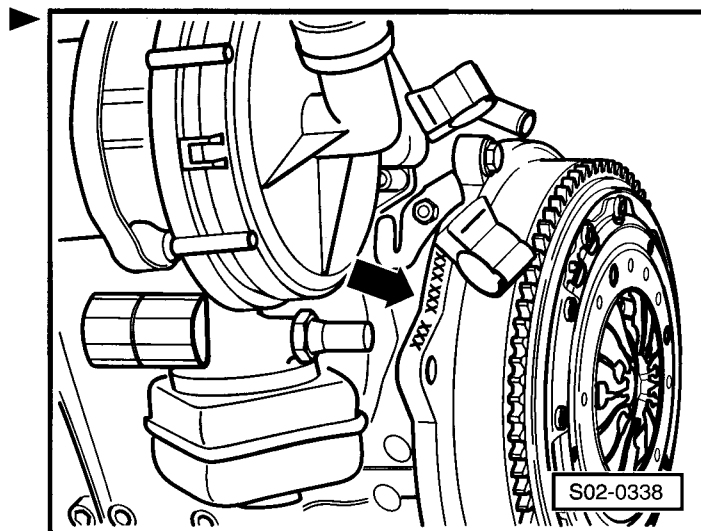

Motor s kódem ATD.

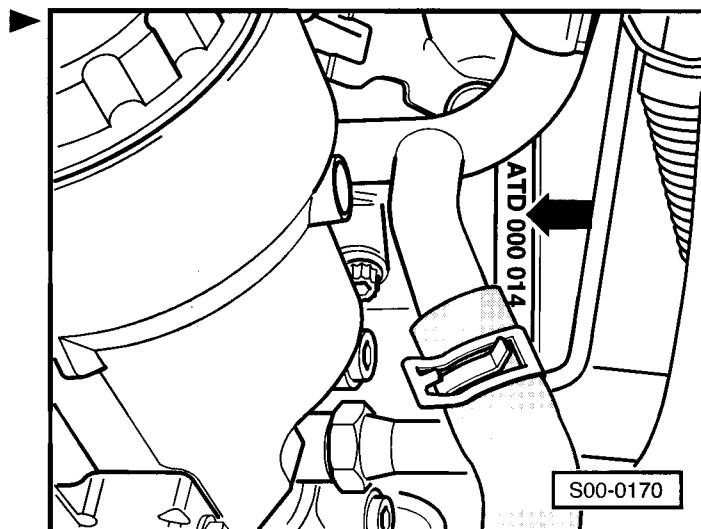

Motor s kódem AWY.

Pohledová kontrola motoru na netěsnost a poškození

- Kontrola motoru na netěsnost a poškození.
- Kontrola vedení, hadic a přípojů palivové soustavy a chladicího a topného systému na netěsnosti, odřená místa, pórovitost a lámavost.
- Kontrola převodovky, resp. rozvodovky na netěsnosti (např. vypouštěcí šroub, hnací hřídele, tyčové ústrojí řízení, atd.).
- Kontrola řízení, těsnících manžet vývodů spojovací tyče řízení a manžet řízení na poškození a správnou polohu.
- Kontrola ochranných manžet kulových čepů na poškození, těsnost a správnou polohu.

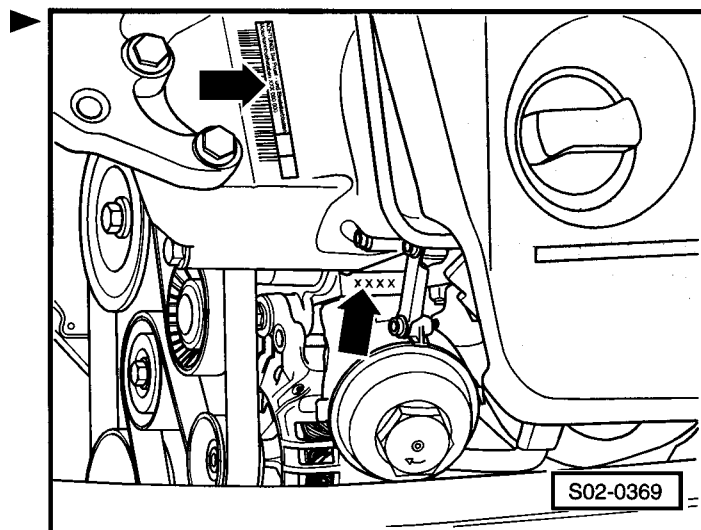

Výměna olejového filtru

Vozy se zážehovým motorem

Potřebné speciální nářadí, kontrolní a měřicí přístroje a pomocné prostředky

- ◆ Klíč na olejový filtr
- Olejový filtr povolit (např. Würth, Hazet) a demontovat.
- Očistit těsnicí plochu na motoru.
- Lehce naolejovat gumové těsnění.
- Našroubovat nový filtr a ručně jej dotáhnout.
- Vyzkoušet po doplnění oleje těsnost motoru za provozní teploty.

Vozy se vznětovým motorem

Potřebné speciální nářadí, kontrolní a měřicí přístroje a pomocné prostředky

- ◆ Klíč na olejový filtr -3417- resp. klíč 36
- Uvolnit uzávěr -1-.
- Vyměnit O-kroužky -2- a -3- a vložku filtru -4-.
- Utáhnout uzávěr -1-.

Utahovací moment uzávěru: 25 Nm

Výměna ozubeného řemene pro pohon vačkového hřídele a napínací kladky (motory 1,9 TDI)

- Demontáž a montáž ozubeného řemene ⇒ opr. sk. 13; Motor 1,9/74 (TDI) - mechanika.

Kontrola opotřebení, resp. stavu ozubeného řemene vačkového hřídele (zážehové motory)

Kontrola ozubeného řemene na:

- ◆ natržení, resp. trhliny -A-, lomy v příčném průřezu
- ◆ boční náběhy -B-
- ◆ roztržení, resp. zálomy -C-
- ◆ trhlinu v základu zubu -D-
- ◆ oddělení jednotlivých vrstev (těleso ozubeného řemene, tažné prvky)
- ◆ stopy oleje a tuku

Upozornění

Jsou-li zjištěny nedostatky, musí se ozubený řemen bezpodmínečně vyměnit. Tím lze zabránit případným výpadkům, resp. funkčním poruchám. Výměna ozubeného řemene je opravárenský úkon.

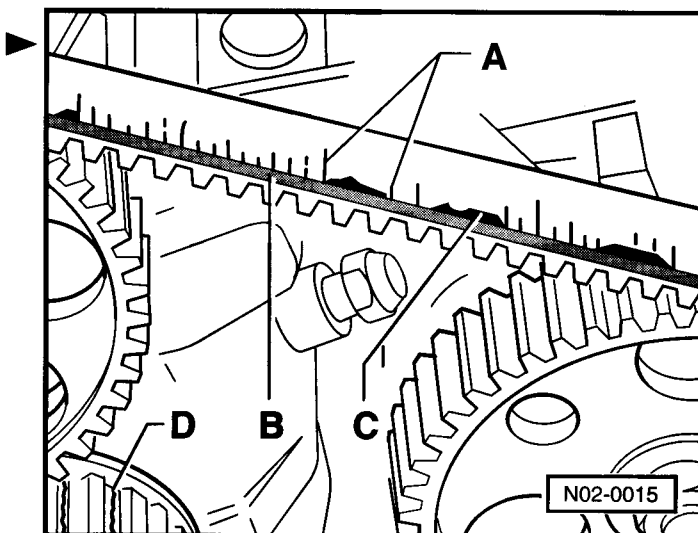
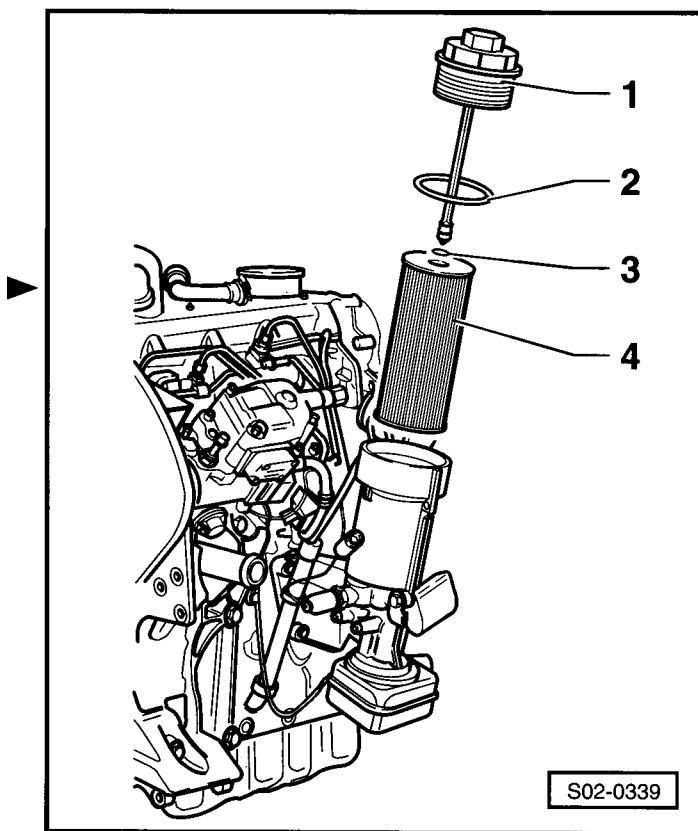

Výměna ozubeného řemene pro pohon vačkového hřídele a převodní kladky (motory 1,9 SDI)

- Demontáž a montáž ozubeného řemene ⇒ opr. sk. 13; Motor 1,9/47 (SDI) - mechanika.

Kontrola výšky hladiny motorového oleje

- Vytáhnout měрку oleje, otřít čistým hadříkem a měрку opět zasunout až na doraz.
- Měřku znovu vytáhnout a odečíst stav oleje.

Obr. 1: Měrka oleje pro vozidla s motorem 1,2 l/40 kW

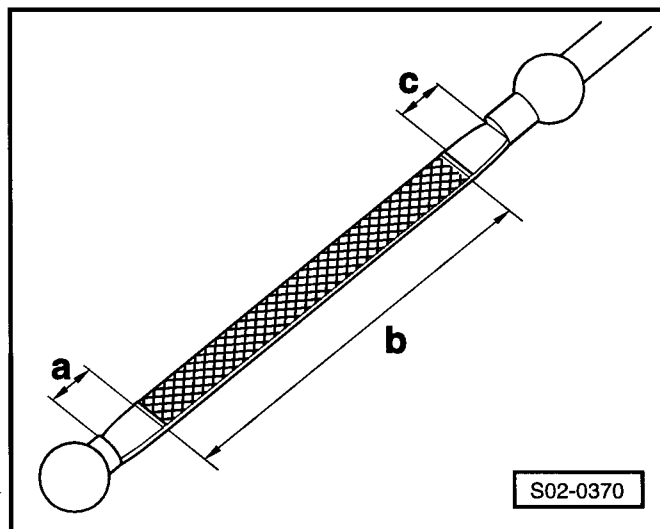

Obr. 2: Měrka oleje pro ostatní vozidla

Hladina oleje v oblasti -a-

- Olej se musí doplnit. Stačí, když potom hladina oleje vystoupí do oblasti -b-.

Hladina oleje v oblasti -b-

- Olej se může doplnit. Může se stát, že hladina oleje vystoupí do oblasti -c-.

Hladina oleje v oblasti -c-

- Olej se nesmí doplnit.

Upozornění

- ♦ Hladina oleje nesmí být v žádném případě nad oblastí -c- - nebezpečí poškození katalyzátoru.
- ♦ Při měření hladiny oleje musí vozidlo stát vodorovně. Po vypnutí motoru několik minut vyčkejte, aby mohl olej natéci zpět do olejové vany.

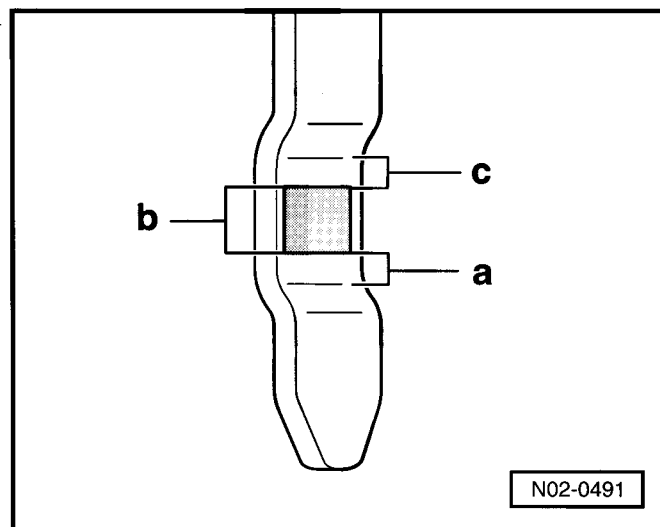

Výměna motorového oleje

Upozornění

- ♦ Výměnu motorového oleje provádět pokud možno za provozní teploty motoru.
- ♦ Po vypuštění oleje vyměnit těsnění na vypouštěcím šroubu.
- ♦ Bezpodmínečně zachovávat příslušné předpisy o olejovém hospodářství a likvidaci použitých olejů!
- ♦ Čištění a opětné použití olejových filtrů je nepřípustné!
- Sejmout uzávěr oleje.
- Demontovat spodní kryt.
- Vyšroubovat vypouštěcí šroub a vytékající olej zachytit do příslušné nádoby.
- Vypouštěcí šroub očistit, nasadit nový těsnicí kroužek a utáhnout příslušným momentem:

olejová vana motoru: 30 Nm

– Nalít olej podle dané klasifikace.

Množství olejové náplně:

♦ s výměnou olejového filtru asi:

3,2 l (motor 1,4 l/55 kW a 1,4 l/74 kW)

3,4 l (motor 1,2 l/40 kW)

4 l (motor 1,0 l/37 kW, 1,4 l/44 kW, 1,4 l/50 kW a 2,0 l/85 kW)

4,5 l (motor 1,9 l/47 kW a 1,9 l/74 kW)

Ve výrobě je motor naplněn kvalitním olejem, který lze použít celoročně s výjimkou oblastí s extrémním klimatem.

Specifikace pro zážehové motory:

Uvedené specifikace musí být uvedeny na obalu samostatně nebo společně s jinými specifikacemi.

Používat pouze oleje:

QGO, QG2

Norma VW 500 00, VW 501 01 nebo VW 502 00

Při doplnění mohou být oleje vzájemně míchány.

Jen ve výjimečných případech:

Vícerozsaňové oleje, které odpovídají ACEA A2 nebo A3. Tyto oleje je možno v rámci předepsaného cyklu výměny oleje použít jen jednou pro dolítí, není-li k dispozici olej předepsaný.

QG1

Norma VW 503 00

Specifikace pro vznětové motory:

Uvedené specifikace musí být uvedeny na obalu samostatně nebo společně s jinými specifikacemi.

Používat pouze oleje:

nepřepřňované motory - SDI

Norma VW 505 00 ve spojení s normou VW 500 00 nebo VW 505 01

Při doplnění mohou být oleje navzájem míchány.

přepřňované motory - TDI

Norma VW 505 01

Jen ve výjimečných případech:

Vícerozsaňové oleje, které odpovídají ACEA B3. Tyto oleje je možno v rámci předepsaného cyklu výměny oleje použít jen jednou pro dolítí, není-li k dispozici olej předepsaný.

- Uzávěr oleje opět nasadit.
- Nastartovat motor a zkontrolovat na těsnost.
- Zkontrolovat znovu stav hladiny oleje v motoru a případně olej doplnit.
- Je-li olej opět doplňován, vyčkat min. 3 minuty a potom zkontrolovat hladinu oleje.
- Namontovat spodní kryt.



Upozornění

Pro zamezení poškození katalyzátoru nesmí hladina oleje přesáhnout značku -max-. Viz. Kontrola výšky hladiny motorového oleje ⇒ **02-3** strana 7.

Kontrola mrazuvzdornosti chladicí kapaliny, případně doplnění



Pozor!

- ♦ *Mrazuvzdorné prostředky jsou jedovaté!*
- ♦ *Nedýchat páry chladicí kapaliny, nepolykat, zabránit styku s kůží a očima; nebezpečné při požití!*



Upozornění

- ♦ *Vypuštěnou chladicí kapalinu zachytit do příslušné nádoby.*
- ♦ *Vypuštěnou kapalinu skladovat a likvidovat podle příslušných platných předpisů.*

Potřebné speciální nářadí, kontrolní a měřicí přístroje a pomocné prostředky

- ♦ Refraktometr -T10007-

Kontrola mrazuvzdornosti chladicí kapaliny

- ♦ Ke kontrole mrazuvzdornosti chl. kapaliny použít např. refraktometr -T10007-.
- Nasát pipetou trochu chl. kapaliny a nakapat ji na měřicí prisma. Přístroj podržet proti světlu a na stupnici pro etylenglycol odečíst stav mrazuvzdornosti zkoušené kapaliny.



Upozornění

- ♦ *Mrazuvzdornost kapaliny musí být zajištěna do -25 °C.*
- ♦ *V zemích s arktickými klimatickými poměry do -35 °C.*
- ♦ *V případě, že je nutno z klimatických důvodů zvýšit mrazuvzdornost chlad. kapaliny, je tak možno učinit až do 60 % koncentrace (tzn. odolnost proti mrazu do cca -40 °C. Další zvýšení koncentrace by zhoršilo chladicí a antikorozi vlastnosti chladicí kapaliny.*

T10007

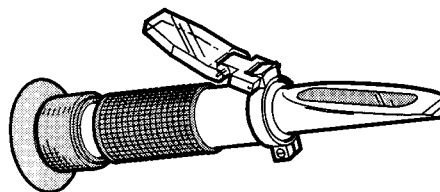

W00-0689

Doplnění mrazuvzdorným prostředkem

Upozornění

- ◆ Chladicí kapalina červené barvy G12, která odpovídá normě TL VW 774 D, nesmí být smíchána s kapalinami podle normy TL VW 774 C(B) - modrozelené barvy -. Při smíchání těchto dvou kapalin se vytvoří kapalina hnědé barvy, kterou je třeba okamžitě vypustit, chladicí soustavu propláchnout pitnou vodou a naplnit novou chlad. kapalinou. V opačném případě dojde k poškození motoru a chlad. soustavy.
- ◆ Od MR 03 jsou vozy plněny chladicí kapalinou fialové barvy G12 PLUS, která odpovídá normě TL VW 774 F. Chladicí kapalinou G12 PLUS mohou být doplňovány vozy s chladicí kapalinou G12.
- ◆ Pro výměnu chladicí kapaliny doporučujeme použít kapalinu G12 PLUS u všech vozů.
- ◆ Při výměně kapaliny G12 PLUS za G11 je nutno celou chladicí soustavu propláchnout pitnou vodou.

V případě, že je motor naplněn doporučenou chladicí kapalinou, která nemá dostatečnou koncentraci a tím i mrazuvzdornost, je třeba část chladicí kapaliny z chladicího systému vypustit.

- Doplnit následně chladicí soustavu koncentrovanou chladicí kapalinou.

Chladicí systém má objem cca 6 - 6,5 l.

- Provést zkušební jízdu a mrazuvzdornost chladicí kapaliny znovu zkontrolovat.

Kontrola stavu (množství) chladicí kapaliny

- Vyrovnávací nádržka se nachází v motorovém prostoru na pravé straně. 
- Zkontrolovat stav chladicí kapaliny pouze při stojícím motoru.

Předepsaný stav chladicí kapaliny při servisní prohlídce:

- Studený motor: mezi značkami „MAX“ a „MIN“.
- Teplý motor: mírně nad značku „MAX“.

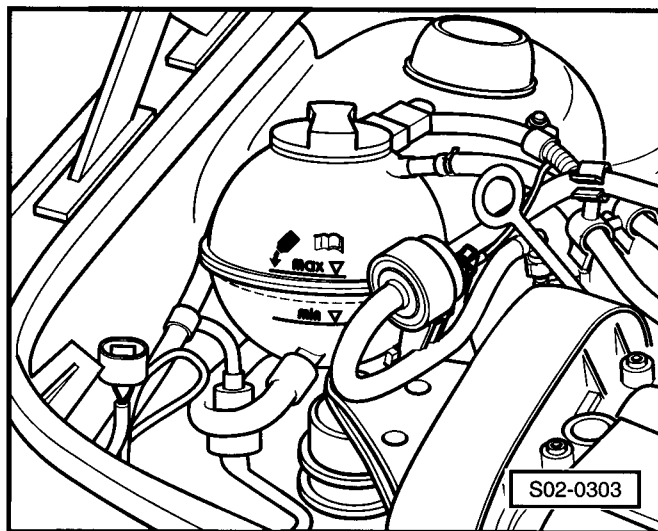

Pozor!

- ◆ Mrazuvzdorné prostředky jsou jedovaté!
- ◆ Nedýchat páry chladicí kapaliny, nepolykat, zabránit styku s kůží a očima; nebezpečné při požítí!

Upozornění

- ◆ Chladicí soustava se celoročně plní směsí vody a mrazuvzdorného prostředku s antikorozním účinkem. Mrazuvzdorný prostředek zabraňuje zamrznutí, korozi, usazování minerálů a kromě toho zvyšuje bod varu

chladičí kapaliny. Z těchto důvodů musí být chladičí soustava celoročně naplněna mrazuvzdorným prostředkem s takovými vlastnostmi.

- ◆ Chladičí kapalina červené barvy G12, která odpovídá normě TL VW 774 D, nesmí být smíchána s kapalinami podle normy TL VW 774 C(B) - modrozelené barvy. Při smíchání těchto dvou kapalin se vytvoří kapalina hnědé barvy, kterou je třeba okamžitě vypustit, chladičí soustavu propláchnout pitnou vodou a naplnit novou chladičí kapalinou. V opačném případě dojde k poškození motoru a chladičí soustavy.
- ◆ Od MR 03 jsou vozy plněny chladičí kapalinou fialové barvy G12 PLUS, která odpovídá normě TL VW 774 F. Chladičí kapalinou G12 PLUS mohou být doplňovány vozy s chladičí kapalinou G12.
- ◆ Pro výměnu chladičí kapaliny doporučujeme použít kapalinu G12 PLUS u všech vozů.
- ◆ Při výměně kapaliny G12 PLUS za G11 je nutno celou chladičí soustavu propláchnout pitnou vodou.

Všechny chladičí kapaliny, které ŠKODA AUTO a.s. neschvální k použití, se nesmí použít.

Jiné chladičí kapaliny mohou velmi negativně ovlivnit antikorozi ochranu chladičího systému.

Vznikající škody korozi mohou vést ke ztrátě chladičí kapaliny s následným závažným poškozením motoru.

Chladičí kapaliny dle normy TL VW 774D (G12), příp. TL VW 774F (G12 PLUS) zaručují dokonalou ochranu proti mrazu, korozi, usazování vápence a navíc zvyšují bod varu.

Z těchto důvodů je třeba tyto chladičí kapaliny používat celoročně.

Zejména v tropických krajích, se zvyšuje bezpečnost a spolehlivost provozu i při vysokém zatížení.

Přehled chladičích kapalin G12

Chladičí kapaliny z nabídky katalogu originálních náhradních dílů Škoda, které odpovídají normě TL VW 774 D:

Chladičí kapalina	Výrobce
Glysantin G 30-72	BASF AG
XT 4030	ELF OIL AG
Coolant ETX 6280	TEXACO
FROSTOX SF-D 12	HENKEL HÄRTOL GmbH



Upozornění

Uvedené chladičí kapaliny G12 jsou navzájem mísitelné.

Přehled chladičích kapalin G12 PLUS

Chladičí kapaliny z nabídky katalogu originálních náhradních dílů Škoda, které odpovídají normě TL VW 774 F:

Chladicí kapalina	Výrobce
Havoline XLC+B (VL 02)	ARTECO
Glysantin G 30-81	BASF AG
Frostox SF D12 PLUS	HENKEL HÄRTOL GmbH



Upozornění

Uvedené chladicí kapaliny G12 PLUS jsou navzájem míšitelné.

Kontrola stavu řemene alternátoru

Potřebné speciální nářadí, kontrolní a měřicí přístroje a pomocné prostředky

- ◆ Nástrčný klíč

Dodržet následující postup:

- Vozidlo zvednout.
- Demontovat pravé spodní zakrytování motoru.
- Protočit motor pomocí nástrčného klíče na řemenici -2-.
- Zkontrolovat řemen alternátoru na:
 - ◆ Trhliny spodní části (natržení, lomy v jádru, lomy v příčném řezu).
 - ◆ Oddělení jednotlivých vrstev (krycí vrstva, tažné prvky).
 - ◆ Zálom ve spodní části.
 - ◆ Roztřepení tažných prvků.
 - ◆ Opatření boků (otěr materiálu, vytrhané boky, ztvrdnutí boků, sklovité a ztvrdlé povrchy).
 - ◆ Stopy po oleji a tuku.
 - ◆ Správné napnutí.



Upozornění

- ◆ Jsou-li zjištěny nedostatky, musí se řemen alternátoru bezpodmínečně vyměnit. Tak lze zabránit případným funkčním poruchám. Výměna řemene alternátoru je opravárenský úkon.
- ◆ Motory s kompresorem klimatizace jsou vybaveny dvojitým drážkovým řemenem.

Schéma vedení řemene alternátoru

1,0 l/37 kW (ARV a AQV), 1,4 l/44 kW (AZE a AZF), 1,4 l/50 kW (AME, ATZ a AQW) bez klimatizace

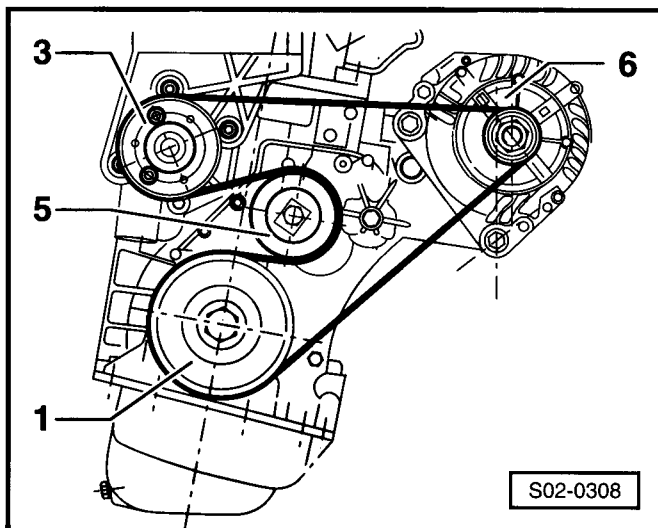
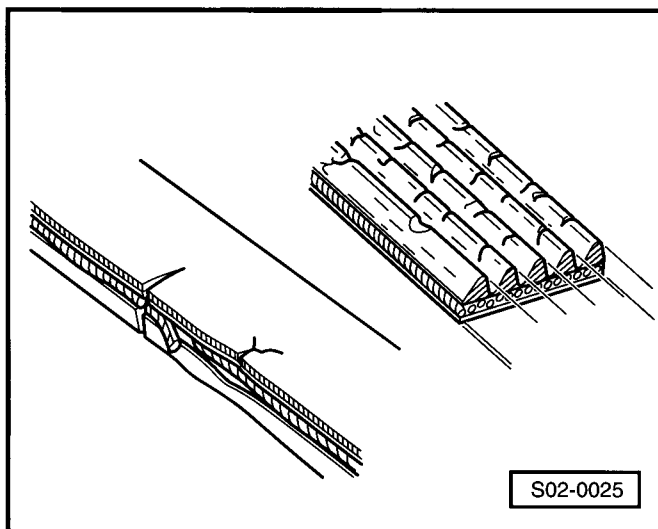
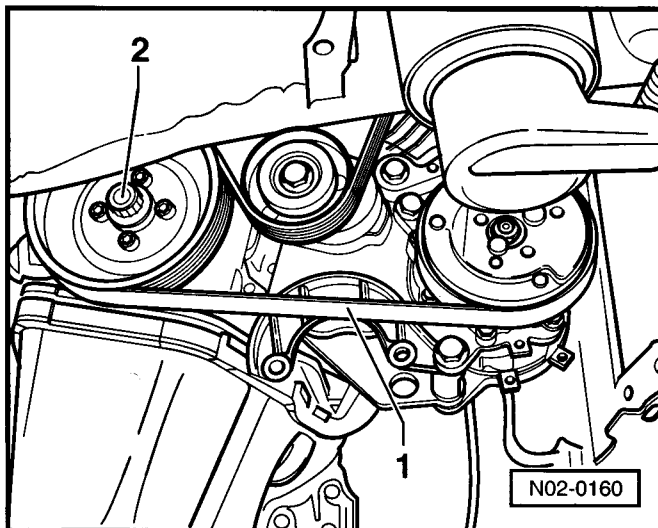

- 1 - klikový hřídel
- 2 - napínací kladka
- 3 - vodní pumpa
- 4 - kompresor klimatizace
- 5 - převodní kladka
- 6 - alternátor

1,0 l/37 kW (ARV a AQV), 1,4 l/44 kW (AZE a AZF), 1,4 l/50 kW (AME, ATZ a AQW) s klimatizací

- 1 - klikový hřídel
- 2 - napínací kladka
- 3 - vodní pumpa
- 4 - kompresor klimatizace
- 5 - převodní kladka
- 6 - alternátor

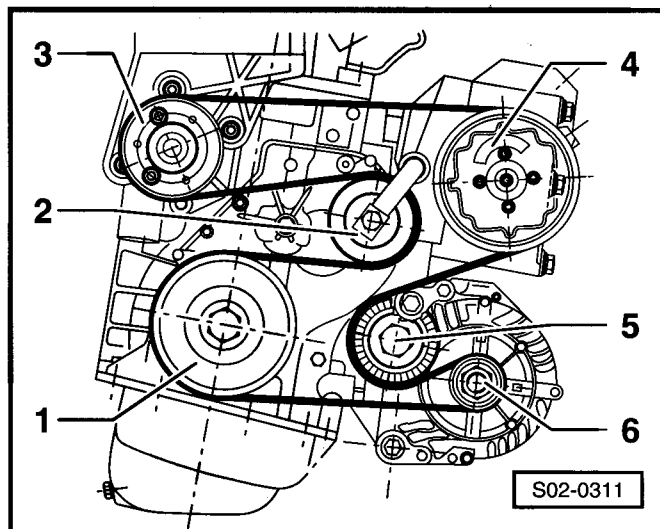

1,2 l/40 kW (AWY) bez klimatizace

- 1 - vodní pumpa
- 2 - alternátor
- 3 - klikový hřídel
- 4 - napínací kladka

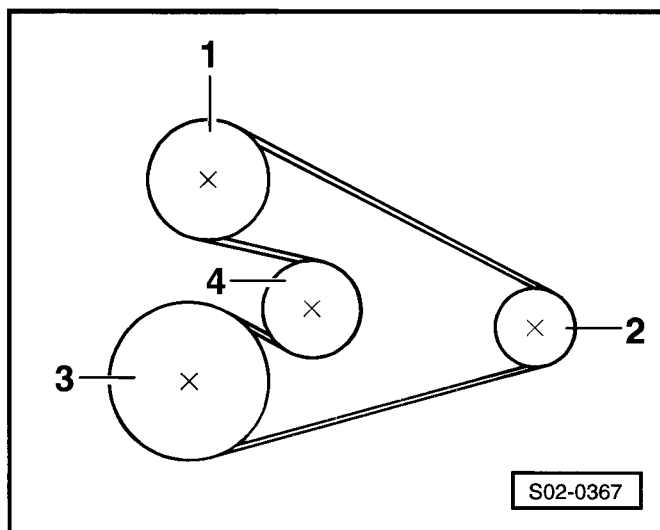

1,2 l/40 kW (AWY) s klimatizací

- 1 - vodící kladka
- 2 - alternátor
- 3 - kompresor klimatizace
- 4 - klikový hřídel
- 5 - napínací kladka
- 6 - vodní pumpa

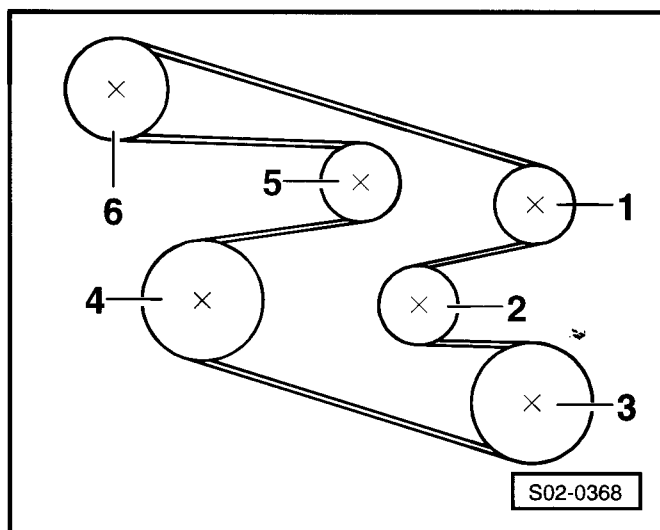

1,4 l/55 kW (AUA, BBY) a 1,4 l/74 kW (AUB, BBZ) bez klimatizace ▶

- 1 - alternátor
- 2 - klikový hřídel

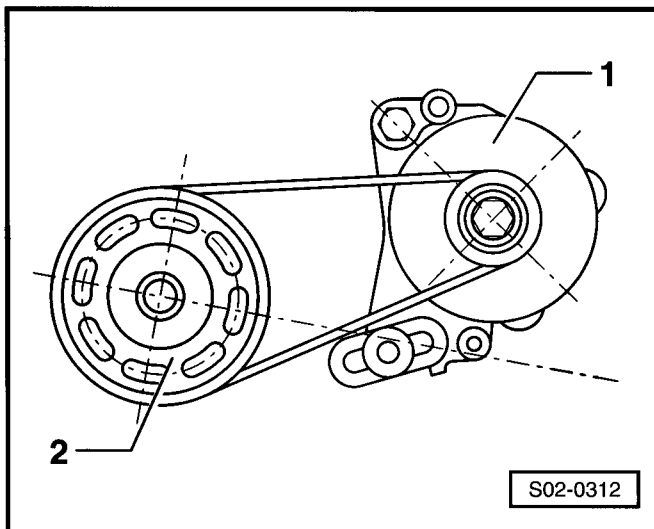

1,4 l/55 kW (AUA, BBY) a 1,4 l/74 kW (AUB, BBZ) s klimatizací ▶

- 1 - alternátor
- 2 - kompresor klimatizace
- 3 - klikový hřídel
- 4 - převodní kladka

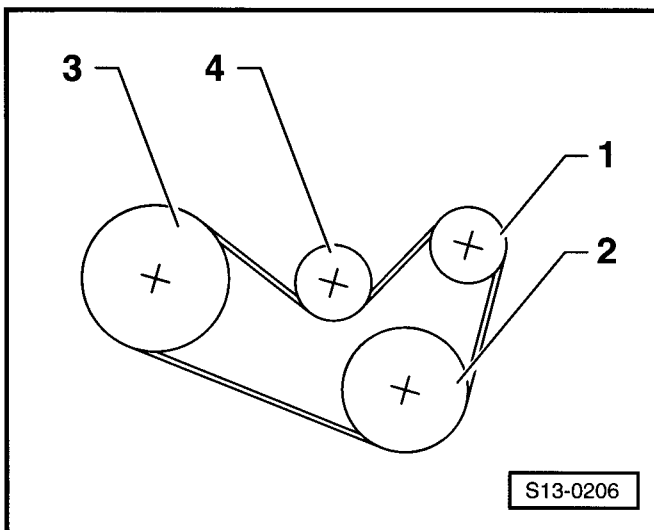

1,9 l/47 kW (ASY), 1,9 l/74 kW (ATD), 2,0 l/85 kW (AZL) bez klimatizace ▶

- 1 - alternátor
- 2 - klikový hřídel
- 3 - převodní kladka

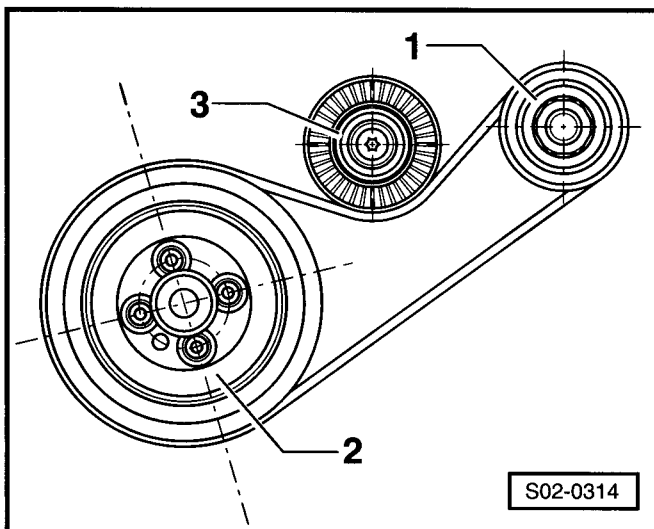

1,9 l/47 kW (ASY), 1,9 l/74 kW (ATD), 2,0 l/85 kW (AZL) ▶
s klimatizací

- 1 - kompresor klimatizace
- 2 - klikový hřídel
- 3 - napínací kladka
- 4 - alternátor

Výměna zapalovacích svíček

Upozornění

- ♦ Na povolení zapalovacích svíček použít speciální klíč na svíčky.
- ♦ Při likvidaci svíček dodržet všechny předpisy pro likvidaci a zpracování odpadů.
- ♦ Interval výměny: každých 60 000 km.
- ♦ Uťahovací moment: 30 Nm.
- ♦ Zapalovací kabely demontovat pomocí přípravku -T10029- (neplatí pro kabely s úchytem).

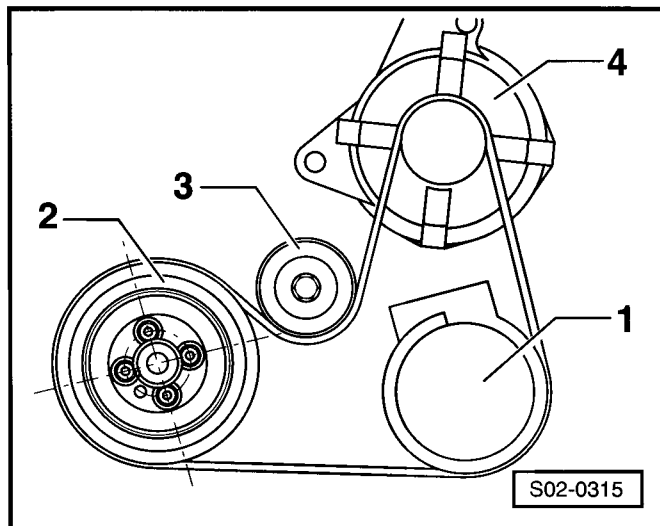

Typ motoru	Označení zapalovacích svíček	Objednací číslo	Vzdálenost elektrod
1,0 l/37 kW	NGK BKR 6ETA-10	101 000 065 AA	1,0 mm ¹⁾
1,2 l/40 kW	NGK PZFR5J-11	101 905 600	1,0 mm ¹⁾
1,4 l/44 kW	Brisk DR 15 TC	101 000 060 AA	0,8 mm ¹⁾
1,4 l/50 kW	Champion RC-89 PYC	101 000 049 AC	0,8 mm ¹⁾
	Brisk DR 15 TC	101 000 060 AA	0,8 mm ¹⁾
1,4 l/55 kW	NGK BKUR 6ET-10	101 000 033 AA	1,0 mm ¹⁾
1,4 l/74 kW	NGK BKUR 6ET-10	101 000 033 AA	1,0 mm ¹⁾
2,0 l/85 kW	NGK BKUR 6ET-10	101 000 033 AA	1,0 mm ¹⁾

¹⁾ Vzdálenost mezi anodou a katodou svíčky.

Výměna vložky čističe vzduchu

- Otevřít těleso čističe.
- Vyměnit vložku a vyčistit těleso.
- Zavřít těleso čističe a zkontrolovat správnost usazení.

Výměna čističe paliva (vznětový motor)

Upozornění

- ♦ Pozor, aby se motorová nafta nedostala na hadice chladicí kapaliny. Příp. hadice ihned očistit!
- ♦ Při dalším nakládání s použitými filtry je bezpodmínečně nutno dodržovat příslušné předpisy o olejovém hospodářství a likvidaci použitých olejů a filtrů.
- ♦ Dbát na předpis o odstraňování odpadů!

Demontáž

- Stáhnout přichytnou svorku -3-.
- Odejmout regulační ventil -4- s připojeným palivovým potrubím.
- Palivové hadice stáhnout z vývodů -1- a -2- na čističi.
- Uvolnit háčky -šipky-.
- Čistič uvolnit a vyjmout.

Montáž

- Nasadit nový čistič.
- Zajistit háčky -šipky-.
- Nasadit nový O-kroužek pro regulační ventil.
- Namontovat regulační ventil -4- s připojenými palivovými potrubími.
- Umístit přichytnou svorku -3-.
- Nasunout palivové hadice na vývody -1- a -2- a hadice zajistit hadicovými sponami.

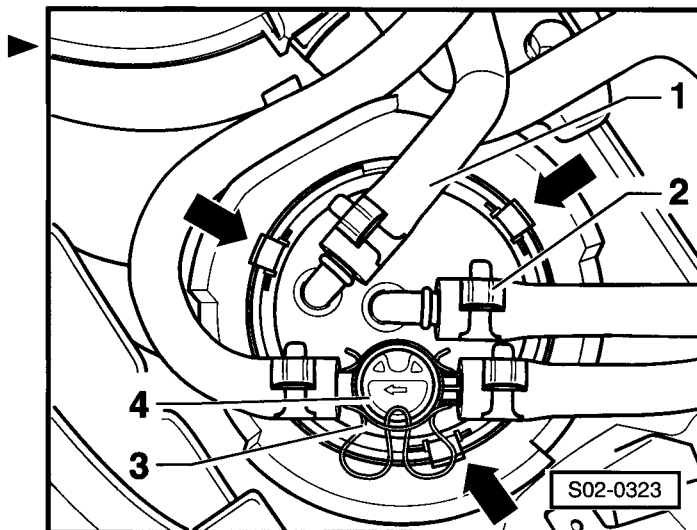

Upozornění

Směr průtoku je označen šipkami (přípoje nezaměnit).

- Provést kontrolu palivového systému na těsnost (pohledová kontrola).

Odvodnění čističe paliva (vznětový motor)

Upozornění

- ♦ *Pozor, aby se motorová nafta nedostala na hadice chladicí kapaliny. Příp. hadice ihned očistit!*
- ♦ *Vytékající palivo zachytit do vhodné nádoby.*
- ♦ *Při dalším nakládání s použitými filtry je bezpodmínečně nutno dodržovat příslušné předpisy o olejovém hospodářství a likvidaci použitých olejů a filtrů.*

- Stáhnout přichytnou svorku -2- a regulační ventil -1- s připojenými palivovými vedeními odejmout.

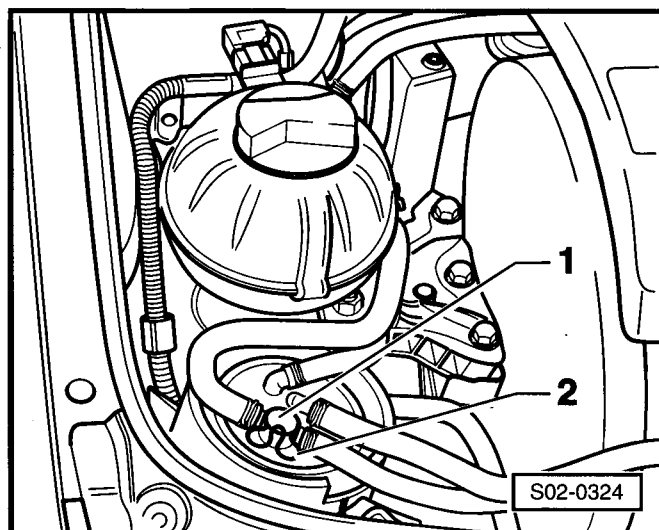

- Uvolnit háčky -šipky-.
- Čistič uvolnit a vyjmout.

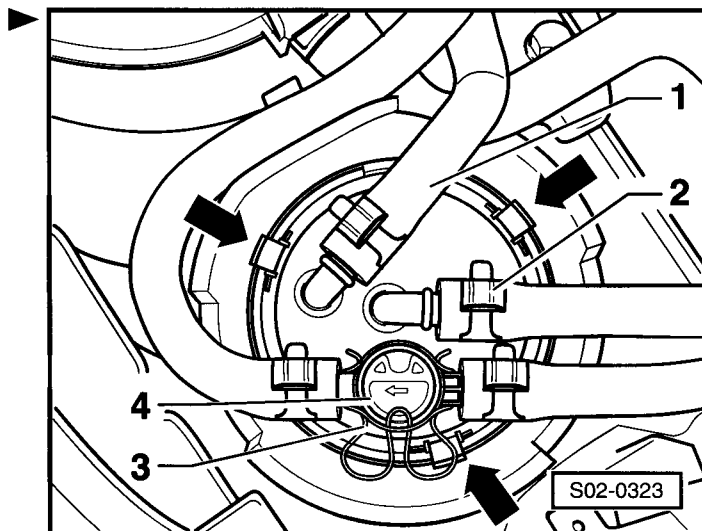

- Povolit odvodňovací šroub -šipka- a nechat vytéci asi 0,1 l kapaliny.
- Utáhnout odvodňovací šroub.
- Provést kontrolu palivového systému na těsnost (pohledová kontrola).

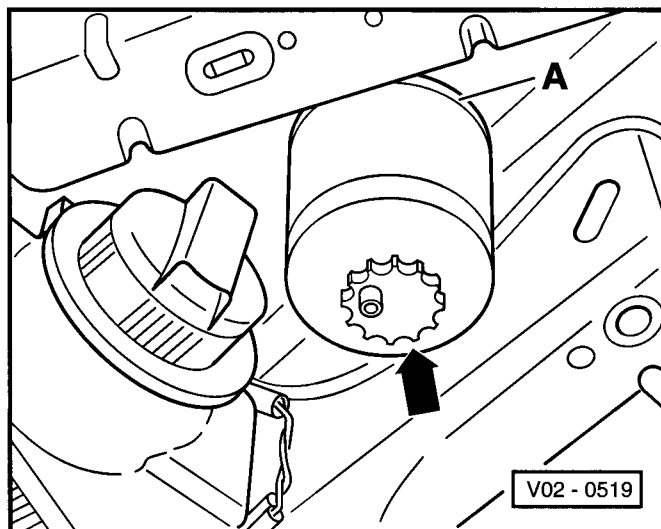

02-4 Převodovky

Kontrola stavu oleje v převodovce/rozvodovce, příp. doplnění (mechanická převodovka)

5-stupňová převodovka 002

Specifikace převodového oleje: G50 SAE 75W90 (syntetický)

- Vyšroubovat šroub kontrolního otvoru -šipka-.

Stav oleje v převodovce je správný, když je převodovka naplněna až po spodní okraj plnicího otvoru.

- Zašroubovat šroub kontrolního otvoru -šipka-, 25 Nm.

Při plnění dodržet následující:

- Vyšroubovat šroub -šipka- plnicího otvoru.
- Naplnit převodový olej ke spodnímu okraji plnicího otvoru.
- Zašroubovat šroub -šipka-.
- Nastartovat motor, zařadit rychlostní stupeň a nechat převodovku asi 2 min. protáčet.
- Vypnout motor a vyšroubovat šroub -šipka- a doplnit převodový olej až po spodní okraj plnicího otvoru.
- Zašroubovat šroub -šipka-, 25 Nm.

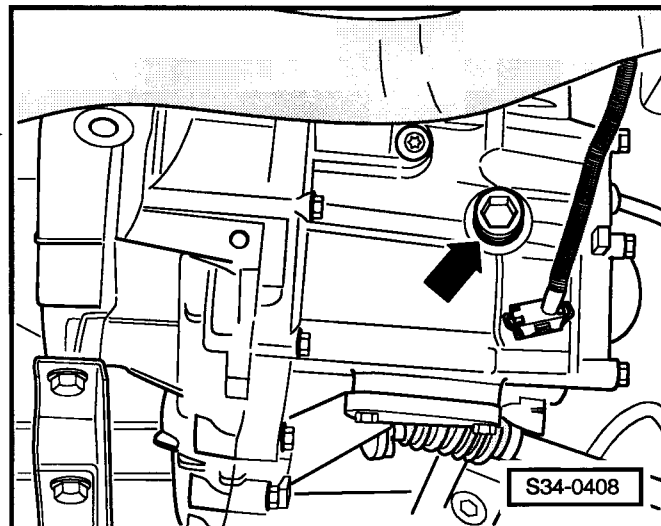

5-stupňová převodovka 02T

Potřebné speciální nářadí, kontrolní a měřicí přístroje a pomocné prostředky

- ◆ Sada nástrčných klíčů -3357-

Specifikace převodového oleje: G50 SAE 75W90 (syntetický).

- Vyšroubovat šroub kontrolního otvoru -šipka-.

Stav oleje v převodovce je správný, když je převodovka naplněna až po spodní okraj plnicího otvoru.

- Zašroubovat šroub plnicího otvoru -šipka-, 25 Nm.

Při plnění dodržet následující:

- Vyšroubovat šroub -šipka- plnicího otvoru.
- Naplnit převodový olej ke spodnímu okraji plnicího otvoru.
- Zašroubovat šroub -šipka-.
- Nastartovat motor, zařadit rychlostní stupeň a nechat převodovku asi 2 min protáčet.
- Vypnout motor a vyšroubovat šroub -šipka- a doplnit převodový olej až po spodní okraj plnicího otvoru.
- Zašroubovat šroub -šipka-, 25 Nm.

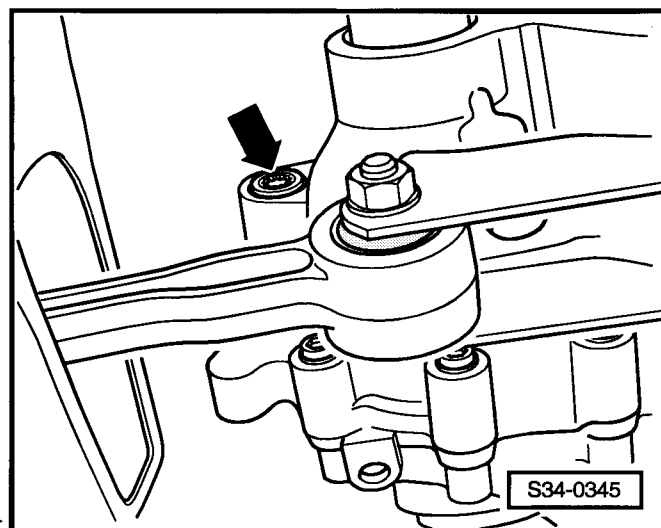

02-5 Podvozek

Kontrola tloušťky brzdového obložení vpředu a vzadu

Brzdové obložení předních kotoučových brzd:

Upozornění!

Pro lepší posouzení tloušťky brzdového obložení demontovat kola.

- Vyšroubovat šrouby a kolo odejmout.

a - mez opotřeby brzdového obložení je 7 mm včetně opěrné desky.

V případě, že tloušťka obložení klesne pod 7 mm včetně opěrné desky, zásadně vyměnit brzdové obložení pro celou nápravu (opravárenský úkon).

- Namontovat kola v označené poloze a šrouby kol utáhnout 120 Nm.

Upozornění!

Po výměně brzdových obložení brzdový pedál při stojícím vozidle několikrát silně prošlápnout, aby se brzdové obložení dostalo do polohy, odpovídající provoznímu stavu.

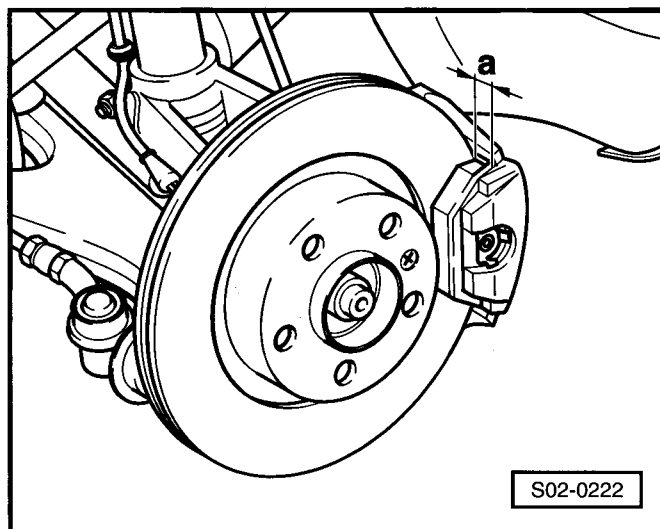

Brzdové obložení zadních kotoučových brzd

Upozornění!

Pro lepší posouzení tloušťky brzdového obložení demontovat kola.

- Vyšroubovat kolové šrouby a kolo odejmout.

a - mez opotřeby brzdového obložení je 7,6 mm včetně opěrné desky.

V případě, že tloušťka obložení klesne pod mez opotřeby 7,6 mm, zásadně vyměnit brzdové obložení pro celou nápravu (opravárenský úkon).

- Namontovat kola v označené poloze a šrouby kol utáhnout 120 Nm.

Upozornění!

Po výměně brzdových obložení brzdový pedál při stojícím vozidle několikrát silně prošlápnout, aby se brzdové obložení dostalo do polohy, odpovídající provoznímu stavu.

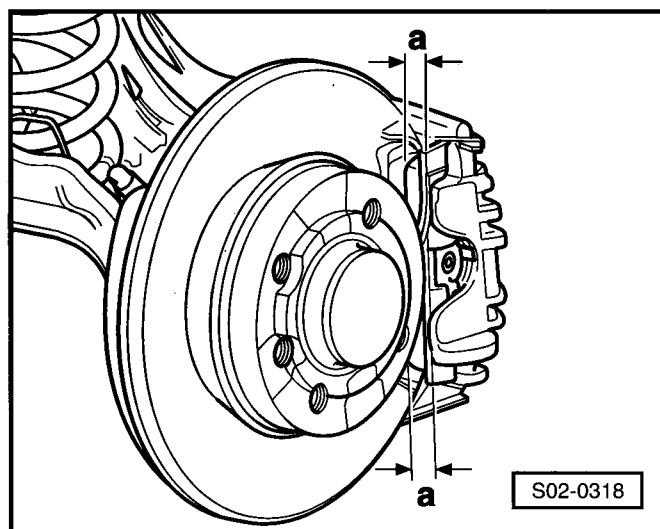

Brzdové obložení zadních bubnových brzd

- Zkontrolovat tloušťku brzdových obložení průhledem v plechu nosníku brzd.

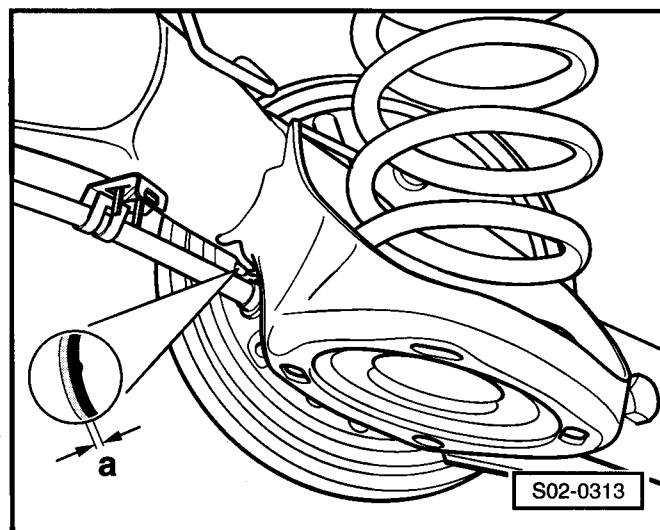

- Mez opotřebení brzdového obložení je 5 mm bez opěrné čelisti. V případě opotřebení zásadně vyměnit brzdové obložení pro celou nápravu (opravárenský úkon).

**Upozornění!**

Zamezit znečištění brzdového obložení brzdovou kapalinou nebo tukem.

Kontrola brzdového systému na netěsnost a poškození

- Zkontrolovat hlavní brzdový válec, posilovač brzd (u ABS: hydraulickou jednotku), regulátor brzdné síly, brzdové třmeny na netěsnost a poškození.
- Zkontrolovat, zda nejsou brzdové hadice zkrouceny.
- Zkontrolovat, zda se při krajních výchylkách řízení nedotýkají brzdové hadice některých částí vozidla.
- Zkontrolovat brzdové hadice na poretitu a trhliny. Zkontrolovat, zda nejsou brzdové hadice a trubky v některých místech prodřeny.
- Zkontrolovat brzdové hadice a upevnění na správnou polohu, netěsnosti a korozi.

**Pozor!**

Zjištěné nedostatky se musí odstranit (opravárenský úkon).

Výměna brzdové kapaliny (každé 2 roky)

Potřebné speciální nářadí, kontrolní a měřicí přístroje a pomocné prostředky

- ♦ Odsávací zařízení
- ♦ Opěrka brzdového pedálu např. -V.A.G 1869/2-

Použít pouze novou originální brzdovou kapalinu FMVSS 571.116 DOT 4.

! Pozor!

- ◆ Brzdová kapalina nesmí přijít v žádném případě do styku s tekutinami, obsahujícími minerální oleje (olej, benzin, čisticí prostředky). Minerální oleje poškozují těsnění a manžety brzd.
- ◆ Brzdová kapalina je jedovatá. Kromě toho nesmí z důvodu svého leptavého účinku přijít do styku s lakem.
- ◆ Brzdová kapalina je hyroskopická, tzn. že má schopnost pohlcovat vlhkost ze vzduchu. Proto ji vždy uchovávejte v nádobě se vzduchotěsným uzávěrem.
- ◆ Místa potřísněná brzdovou kapalinou, je nutné omýt větším množstvím vody.
- ◆ Dbát na předpis pro odstraňování odpadů!

- Odšroubovat uzávěr -1- nádoby s brzdovou kapalinou.
- Vymout sítko a vyčistit.
- Pomocí odsávacího zařízení -1- odsát tolik brzdové kapaliny z vyrovnávací nádržky, kolik je možné.

! Pozor!

Odsátou (použitou) brzdovou kapalinu opět nepoužívat.

- Dolít novou kapalinu do vyrovnávací nádržky.

Vozy s mechanickou převodovkou

- Nasadit hadičku odsávacího zařízení na odvodušňovací šroub -1- spojkového válce.
- Povolit odvodušňovací šroub a sešlapáním spojkového pedálu vytlačit cca. 0,1 litru brzdové kapaliny.
- Zajistit spojkový pedál pomocí opěrky brzdového pedálu, např. -V.A.G 1869/2- ve spodní poloze.
- Dotáhnout odvodušňovací šroub a odejmout hadičku.
- Uvolnit spojkový pedál.

Všechny vozy

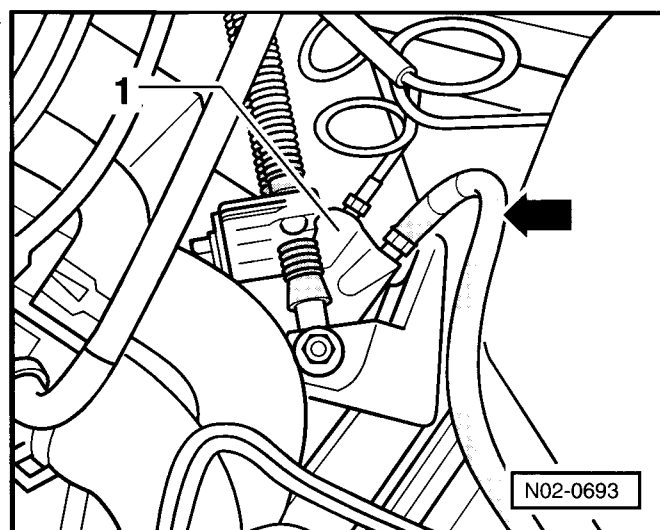
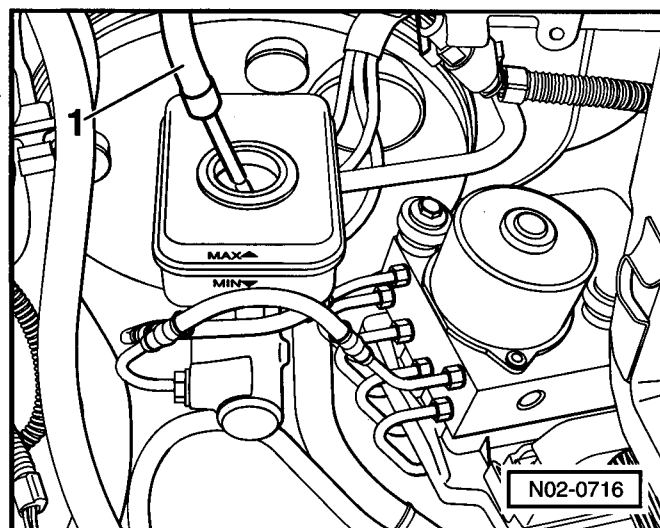
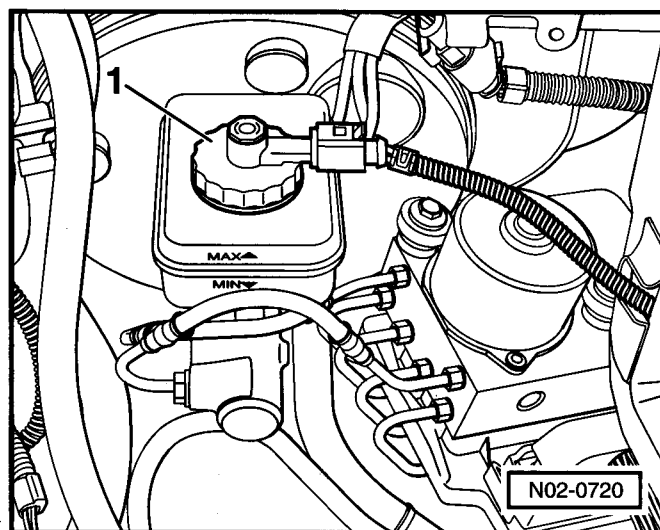

Pořadí: brzdový váleček, brzdový třmen, spojkový váleček	Množství kapaliny, které musí být z brzdového válečku, resp. brzdového třmenu a spojkového válečku vytlačeno:
Pravý zadní	0,2 litru
Levý zadní	0,2 litru
Pravý přední	0,2 litru
Levý přední	0,2 litru
Hydraulika spojky	0,1 litru

Upozornění!

Během výměny je nutné doplňovat brzdovou kapalinu do vyrovnávací nádržky.

- Nasadit hadičku odsávacího zařízení -1- na odvodušňovací šroub pravého zadního kola.¹⁾
- Povolit odvodušňovací šroub a sešlapáním brzdového pedálu vytlačit cca. 0,2 litru brzdové kapaliny.
- Zajistit spojkový pedál pomocí opěrky brzdového pedálu, např. -V.A.G 1869/2- ve spodní poloze.
- Dotáhnout odvodušňovací šroub a odejmout hadičku.
- Uvolnit brzdový pedál.
- Opakovat postup pro všechny kola v pořadí: levé zadní, pravé přední a levé přední.²⁾
- Vložit sítko do vyrovnávací nádržky a doplnit brzdovou kapalinu na předepsanou hodnotu.
- Zkontrolovat tlak pedálu a volný chod pedálu, který nesmí být větší než 1/3 celkového chodu.

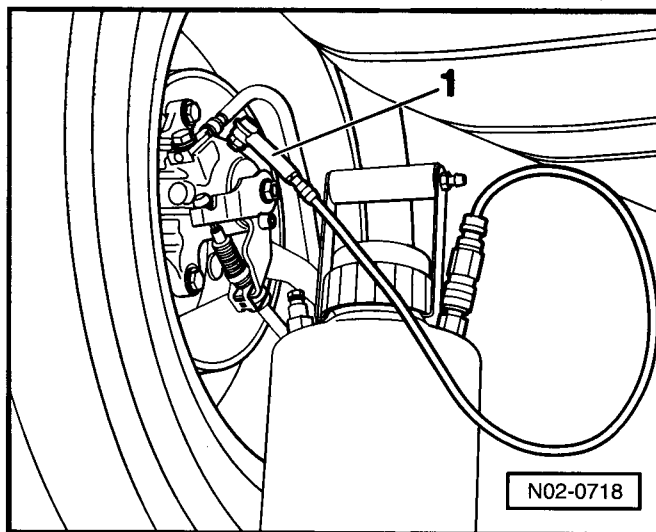

Vozidla s ABS nebo ABS/EDS:

U vozidel musí být po odvodušňování provedena zkušební jízda. Přitom se musí provést alespoň jedna regulace ABS!

Kontrola hladiny brzdové kapaliny

Použít pouze novou originální brzdovou kapalinu FMVSS 571.116 DOT 4.

Pozor!

- ♦ *Brzdová kapalina je jedovatá. Kromě toho nesmí z důvodu svého leptavého účinku přijít do styku s lakem.*
- ♦ *Brzdová kapalina je hygroskopická, tzn. že má schopnost pohlcovat vlhkost ze vzduchu. Proto ji vždy uchovávejte v nádobě se vzduchotěsným uzávěrem.*

¹⁾ u vozů s pravostranným řízením nasadit hadičku odsávacího zařízení na odvodušňovací šroub levého zadního kola

²⁾ u vozů s pravostranným řízením platí postup v pořadí: pravé zadní, levé přední a pravé přední.

Upozornění!

Aby kapalina nevytékala z nádržky, nesmí být překročena značka „MAX“.

Předávací prohlídka

Při předávací prohlídce musí být hladina kapaliny u značky „MAX“.

Servisní prohlídka:

- Posuzovat stav (množství) brzdové kapaliny vždy v závislosti na stupni opotřebení brzdových obložení. V důsledku opotřebení brzdových obložení a následného automatického vymezení vůlí, dochází k malému poklesu hladiny ve vyrovnávací nádržce.
- V případě, že se hladina přibližuje ke značce „MIN“ a brzdová obložení jsou téměř opotřebená, není třeba brzdovou kapalinu doplňovat.
- V případě, že brzdová obložení jsou málo opotřebená, musí být hladina brzdové kapaliny mezi značkami „MIN“ a „MAX“.
- Pokud klesne hladina pod značku „MIN“, musí být před doplněním provedena kontrola celého brzdového systému ⇒ **02-5** strana 2, případně provedena oprava.

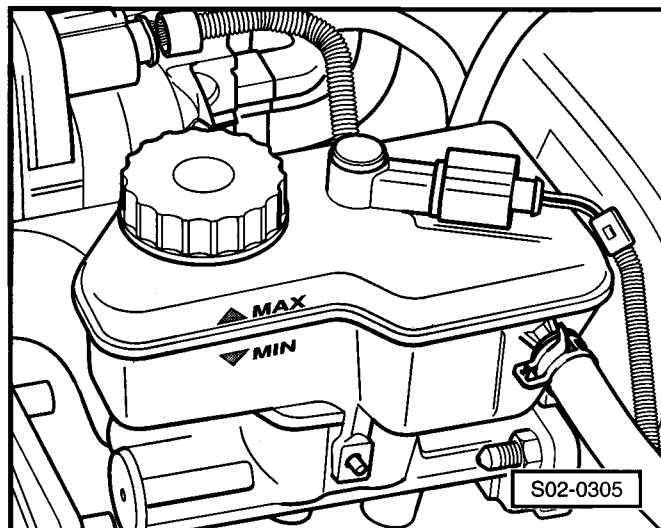

Kontrola vůle, upevnění a manžetových těsnění hlavic spojovacích tyčí řízení

- Vůli zkontrolovat pohybem spojovacích tyčí řízení a kol při zvednutém vozidle (kola volně visí). Vůle: bez vůle.
- Zkontrolovat upevnění.
- Zkontrolovat manžetová těsnění na poškození a správnou polohu.

Kontrola pneumatik (včetně rezervního kola)

Upozornění!

Na vozidle smí být použity pouze pneumatiky stejné konstrukce, přičemž na každé nápravě musí být pneumatiky stejné značky a stejného dezénu!

Pozor!

Pneumatiky starší než 6 let, mají být použity pouze v nouzovém případě s opatrným způsobem jízdy.

Předávací prohlídka:

- Zkontrolovat běhoun a boky pneumatik na poškození, příp. odstranit cizí tělesa, jako např. hřebíky nebo střepy.

Servisní prohlídka:

- Zkontrolovat běhoun a boky pneumatik na poškození, příp. odstranit cizí tělesa, jako např. hřebíky nebo střepy.
- Zkontrolovat pneumatiky na plošky, jednostranné opotřebení běhounu, porézní boky, řezná poškození a průrazy. Zjištěné nedostatky sdělit zákazníkovi a upozornit na příslušnou opravu!

Kontrola druhu a způsobu opotřebení

- Podle způsobu opotřebení běhounu pneumatik předních kol se nechá usuzovat na nutnost kontroly sbíhavosti kol a úhlu odklonu:
 - ♦ Při vzniku hran na běhounu je pravděpodobnou příčinou nesprávná hodnota sbíhavosti.
 - ♦ Při jednostranném opotřebení běhounu je pravděpodobnou příčinou nesprávná hodnota úhlu odklonu kola.
- Pokud jsou zjištěny tyto druhy opotřebení pneumatik, je nutno zjistit příčinu opotřebení proměřením geometrie nastavení kol (opravářenský úkon).

Kontrola a záznam hloubky profilu pneumatik (včetně rezervního kola)

Tato hodnota se může na základě různých zákonných nařízení v jednotlivých zemích měnit.

V případě, že se hloubka profilu blíží k zákonné přípustné hodnotě, tzn., že na některých značkách (hloubka 1,6 mm) pro opotřebení pneumatik již není žádný profil, je třeba o této skutečnosti informovat zákazníka a upozornit ho na příslušnou opravu.

Kontrola utažení kolových šroubů na předepsaný utahovací moment

Potřebné speciální nářadí, kontrolní a měřicí přístroje a pomocné prostředky

- ♦ Momentový klíč

Utahovací moment pro ocelové a hliníkové ráfky 120 Nm.

Kontrola huštění pneumatik (včetně rezervního kola), příp. nahuštění

Potřebné speciální nářadí, kontrolní a měřicí přístroje a pomocné prostředky

- ♦ Přístroj pro kontrolu tlaku vzduchu v pneumatikách

i Upozornění!

- ♦ Hodnoty tlaku jsou uvedeny na nálepce, umístěné na vnitřní straně víčka palivové nádrže.
- ♦ Hodnoty tlaku, které jsou uvedeny na nálepce platí pro nezahřátou pneumatiku, zvýšený plnicí tlak u zahřátých pneumatik neregulovat.
- ♦ Při použití pneumatik se zimním vzorkem je nutné hodnotu tlaku zvýšit o 0,2 bar/20 kPa.







Hodnoty tlaku vzduchu v pneumatikách

i Upozornění!







1 bar = 100 kPa

FABIA - Zážehové motory

FABIA - Vznětové motory







TLAKY HUŠTĚNÍ PNEUMATIK ZA STUDENA					
REIFENFÜELDRUCK KALT					
COLD TYRE INFLATION					
PRESSURES					
Motor	Pneumatika Reifen Tyre	 kPa		 kPa	
		 kPa	 kPa	 kPa	 kPa
1,0/37 kW	155/80 R13	230	220	230	250
1,2/40 kW	165/70 R14	210	200	210	260
1,4/44 kW				230	270
1,4/50 kW	185/60 R14	220	210	240	280
1,4/55 kW	195/50 R15			200	220
1,4/74 kW	195/50 R15	210	200	220	270
2,0/85 kW	185/55 R15			220	270

S02-0345

TLAKY HUŠTĚNÍ PNEUMATIK ZA STUDENA					
REIFENFÜELDRUCK KALT					
COLD TYRE INFLATION					
PRESSURES					
Motor	Pneumatika Reifen Tyre	 kPa		 kPa	
		 kPa	 kPa	 kPa	 kPa
1,9/47 kW	165/70 R14	220	200	240	280
	185/60 R14	210	190	230	270
	195/50 R15		200	220	
1,9/74 kW	185/60 R14	230	210	250	280
	195/50 R15				





S02-0335

FABIA COMBI - Benzinové motory

TLAKY HUŠTĚNÍ PNEUMATIK ZA STUDENA					
REIFENFÜELDRUCK KALT					
COLD TYRE INFLATION					
PRESSURES					
Motor	Pneumatika Reifen Tyre	 kPa		 kPa	
		 kPa	 kPa	 kPa	 kPa
1,4/50 kW	165/70 R14	220	210	220	280
1,4/55 kW	185/60 R14				
1,4/74 kW	195/50 R15	210	220	230	
	185/60 R14	220	210		
2,0/85 kW	195/50 R15	210	220		
	185/55 R15	220	210		





S02-0336

FABIA COMBI - Vznětové motory

TLAKY HUŠTĚNÍ PNEUMATIK ZA STUDENA					
REIFENFÜELLD RUCK KALT					
COLD TYRE INFLATION					
PRESSURES					
Motor	Pneumatika Reifen Tyre				
		 kPa		 kPa	
1,9/47 kW	165/70 R14	230	210	230	300
	185/60 R14	220		220	290
	195/50 R15	210	230		280
1,9/74 kW	185/60 R14	220	220	230	290
	195/50 R15		230		280





S02-0337

FABIA SEDAN - Benzinové motory

TLAKY HUŠTĚNÍ PNEUMATIK ZA STUDENA					
REIFENFÜELLD RUCK KALT					
COLD TYRE INFLATION					
PRESSURES					
Motor	Pneumatika Reifen Tyre				
		 kPa		 kPa	
1,4/50 kW	165/70 R14	220	210	220	280
1,4/55 kW	185/60 R14				
	195/50 R15	210	220		
1,4/74 kW	185/60 R14	220	210	230	
	195/50 R15	210	220		
2,0/85 kW	195/50 R15	210	220	230	
	185/55 R15	220	210		

S02-0343

FABIA SEDAN - Vznětové motory

TLAKY HUŠTĚNÍ PNEUMATIK ZA STUDENA					
REIFENFÜELLD RUCK KALT					
COLD TYRE INFLATION					
PRESSURES					
Motor	Pneumatika Reifen Tyre				
		 kPa		 kPa	
1,9/47 kW	165/70 R14	230	210	230	300
	185/60 R14	220		220	290
	195/50 R15	210	230		280
1,9/74 kW	185/60 R14	220	220	230	290
	195/50 R15		230		280

S02-0344

02-6 ElektriKa

Kontrola nastavení pozice elektrického stahování oken

Elektrické stahování oken ztratí při odpojení akumulátoru své aktuální nastavení.

Podmínky kontroly:

- Všechny dveře vozidla zavřené

Kontrola se provádí zvenčí

Uzavřete okna pomocí komfortního zavírání klíčem vozidla.

- Držet klíček vozidla v pozici zamknuto tak dlouho, než se okna zavřou.
- Po zavření oken držet klíček vozidla v pozici zamknuto ještě cca 3 sekundy.

Kontrola funkce elektrických spotřebičů

- Zkontrolovat jas a funkci osvětlení: světlometů, regulace sklonu, mlhových světlometů, ukazatelů směru jízdy, varovných osvětlení, koncových světel, mlhových koncových světel, zpětných světel, brzdových světel a parkovacích světel.
- Zkontrolovat funkci vnitřního osvětlení, osvětlení odkládací přihrádky a popelníku.
- Zkontrolovat funkci kontrolek airbagu ⇒ Kap. 02-7.
- Zkontrolovat funkci akustické signalizace, palubní počítač, všechny spínače ve střední konzole a v přístrojové desce, a funkci akustické houkačky.
- Zkontrolovat elektrické spouštěče oken, elektrické vnější zrcátka (vyhřívané, seřiditelné), centrální zamykání a komfortní zamykání.
- Zkontrolovat vyhřívání předních sedadel.
- Zkontrolovat funkci autorádia a reproduktorů ⇒ **02-6** strana 2.

Kontrola klidového napětí akumulátoru.

Potřebné speciální nářadí, kontrolní a měřicí přístroje a pomocné prostředky

- ♦ Digitální multimetr např. -V.A.G 1526 A-

Vozidlo musí být před měřením alespoň 2 hodiny v klidu (žádné starty, nabíjení nebo vybíjení).

Pro měření napětí akumulátoru naprázdno (po minimálně dvou hodinách) platí následující pracovní postup:

- Změřit napětí mezi svorkami zabudovaného akumulátoru (vypnuté zapalování).

V případě, že je naměřeno 12,5 V a více, je akumulátor v pořádku.

Je-li naměřeno napětí menší než 12,5 V je třeba zjistit příčinu (opravárenský úkon).

Kontrola stavu hladiny elektrolytu v akumulátoru, příp. doplnění destilovanou vodou

Upozornění

Tento postup neplatí pro akumulátory s tzv. „Magickým okem“. Postup kontroly pro tyto akumulátory ⇒ Elektrická zařízení; opr. sk. 27.

- Kontrola stavu hladiny elektrolytu:

Pozor!

Při pracích na akumulátoru je třeba používat ochranné pomůcky a učinit bezpečnostní opatření.

- Hladina elektrolytu musí být mezi značkami „MIN“ a „MAX“.
- V případě potřeby doplnit jednotlivé články destilovanou vodou až ke značce „MAX“.

Upozornění

Před odpojením akumulátoru zjistěte u autorádií s bezpečnostním kódováním nejprve kód.

Kontrola funkce autorádia

Před provedením kontroly je třeba důkladně prostudovat příložený návod k obsluze autorádia.

- Autorádio zapnout a vypnout.
- Zkusit funkci regulace hlasitosti.
- Uložit frekvenci vysílačů do paměti ¹⁾.
- Přezkoušet automatické ladění ¹⁾.
- Zkouška kazetového přehrávače (vložit kazetu a přehrát) ¹⁾.
- Zkouška aktivace zabezpečovacího zařízení proti krádeži ¹⁾.

Nastavení hodin

Pro seřízení hodin slouží ovládací knoflík, umístěný vedle otáčkoměru. Pootočením knoflíku -1- doleva se nastavují hodiny (h), pootočením doprava minuty (min):

- Krátkým pootočením se čas posune o jednu hodinu, resp. jednu minutu. Přidržením knoflíku v koncové poloze vlevo nebo vpravo se přičítají hodiny, resp. minuty průběžně.

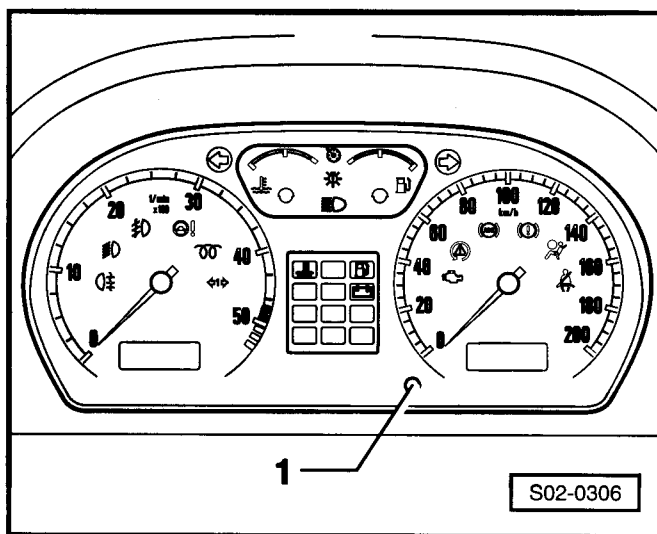

¹⁾ Tyto funkce jsou specifické pro daný model a nemusí se proto u daného typu autorádia vždy vyskytovat. Rozhodující je příložený návod k obsluze.

Připojení diagnostického přístroje a přečtení paměti závad

Uložené závady mohou být přečteny diagnostickým přístrojem -V.A.G 1552-, -V.A.G 1551-, popřípadě -V.A.S. 5051-.

Upozornění

- ♦ *Následující popis se vztahuje na diagnostický přístroj -V.A.G 1552- s programovou kartou 6.0.*
- ♦ *Použití diagnostického přístroje -V.A.S 5051- nebo -V.A.G 1551- s programovou kartou 9.0 je obdobné s ohledem na specifické odlišnosti (např. jiné zobrazení displeje, možné použití tiskárny).*

Potřebné speciální nářadí, kontrolní a měřicí přístroje a pomocné prostředky

- ♦ Diagnostický přístroj -V.A.G 1552-
- ♦ Diagnostické vedení -V.A.G 1551/3, 3A, 3B nebo 3C-

Podmínky kontroly

- napětí akumulátoru nejméně 9 V.
- všechny pojistky v pořádku.
- ukostření mezi motorem (na skříni převodovky) a karoserií (pod akumulátorem) v pořádku.
- Přitáhnout ruční brzdou.
- Zařadit neutrál u mechanické převodovky.
- Nastavit volicí páku automatické převodovky do polohy „P“ nebo „N“.
- Odklopit kryt -1- ve směru šipky.

Připojit diagnostický přístroj -V.A.G 1552- s příslušným vedením.

- Nastartovat motor a nechat běžet na volnoběh.

Nejsou-li v postupu zobrazené funkce na displeji zobrazeny, dodržte následující upozornění:

Upozornění

- ♦ *Pokud je zobrazená chyba zadání „Závada v přenosu dat“, odpojit vedení k diagnostickému přístroji, opět zapojit a znovu provést pracovní úkony.*
- ♦ *Je-li na displeji zobrazeno některé z hlášení, provést vyhledání závad podle programu na vyhledávání závad na diagnostickém vedení ⇒ Elektrická schémata, Hledání závad, Montážní místa nebo ⇒ Návod k obsluze diagnostického přístroje*

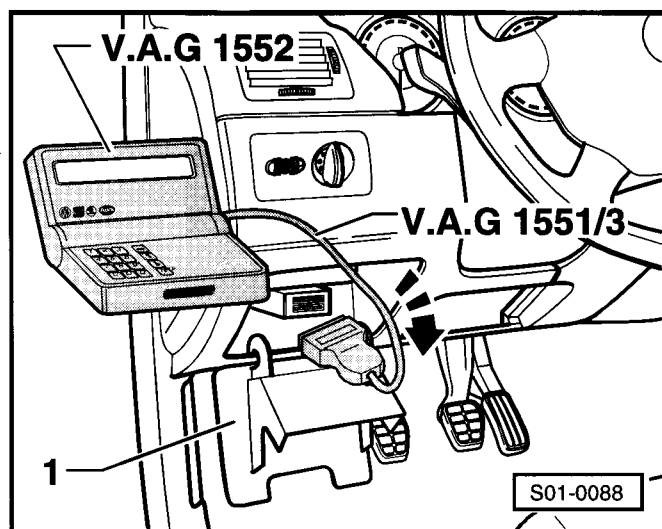

Test systému vozidla
Řidící jednotka neodpovídá HELP

Test systému vozidla
Závada v komunikaci HELP

Test systému vozidla
Vedení K se neprepína na kostru HELP

Diagnostický přístroj ovládejte podle zobrazení na displeji.

Zobrazení na displeji:

- Zadat 00 pro adresu „Automatický test“ a potvrdit **Q**.

Zadáním adresy 00 se provede automatický test tzn., že jsou vyvolány všechny systémy na vozidle s vlastní diagnostikou s rychlým přenosem dat.

Odpovědí řídicí jednotka svoji identifikací, ukáže se na displeji zobrazení uložené závady nebo „Nezjištěna žádná závada!“.

Případně zaznamenané závady se na displeji zobrazí postupně.

Jsou-li zaznamenány závady, musí být proveden opravárenský úkon. Zobrazené závady zaznamenat.

- Vypnout zapalování.

Diagnostický přístroj -V.A.G 1552- nechat např. kvůli kontrole zplodin nebo vynulování ukazatele servisních intervalů připojen.

Nulování ukazatele servisních intervalů (SIA) QG0

Je-li dosažen termín servisu, bliká po zapnutí zapalování v poli pro zobrazení denního proběhu kilometrů pod rychloměrem servisní úkon; toto zobrazení bliká i po startu motoru ještě asi 60 sekund.

Jsou možná následující zobrazení:

OIL - výměna oleje

INSP - servisní prohlídka



Upozornění

Servisní úkon je zobrazován při dosažení servisního intervalu.

Nastavení zobrazení servisního intervalu je nutné provést při předávací, resp. při každé servisní prohlídce.

Při nastavení zobrazení servisních intervalů (SIA) se stanoví následující hodnoty:

Druh servisu	Požadovaná hodnota (dráha)	Požadovaná hodnota (čas)
OIL	15 000 km	-
INSP	30 000 km	365 dní

Nulování zobrazení servisních intervalů (SIA) s -V.A.G 1552- (QG0)

- Připojit -V.A.G 1552-.
- Zapnout zapalování.

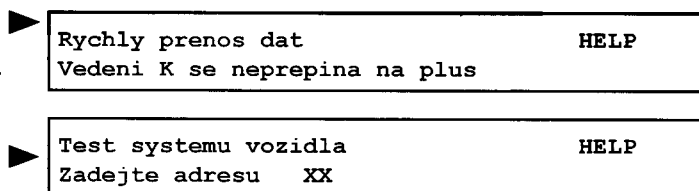

– Zadat adresu 17 „Přístrojová deska“ a potvrdit tlačítkem **Q**.

6Y1919870B KOMBIINSTRUMENT VDO V00 ->
Kodovani 20141 WSC 12345

– Stisknout tlačítko **→**.

Zobrazení na displeji (např):

TMBMC464047000001 SKZ7Z0W0204038 ->

– Stisknout tlačítko **→**.

Zobrazení na displeji:

Test systému vozidla HELP
Zvolte funkci XX

– Zadat funkci 10 „Přizpůsobení“ a potvrdit tlačítkem **Q**.

Zobrazení na displeji:

Prizpusobeni
Zadejte cislo kanalu XX

– Zadat kanál přizpůsobení podle servisního intervalu, který je nastavován: při zobrazení „service OIL“ kanál 10; při zobrazení „service INSP“ kanál 10, 11 a 12.

Druh ser- visu	kanál	obsah počítadla	hodnota přizpů- sobení
OIL	10	vzdálenost v 100 km	00150
INSP	11	vzdálenost v 100 km	00300
INSP	12	čas ve dnech	00370



Upozornění

- ♦ *Zadání příslušné hodnoty přizpůsobení pro denní počítadlo kilometrů je možné pouze v krocích po 100 km, tím se zobrazí v krocích po 100 km také na displeji.*
- ♦ *Hodnoty přizpůsobení musí být zadány jako pětimístné (např. 00150 pro hodnotu přizpůsobení 150, což odpovídá vzdálenosti od 15000 km až k příštímu SIA).*
- ♦ *Zadaná hodnota bude odečítána až na 0 km*
- ♦ *Čas do následujícího SIA „service INSP“ smí být nastaven na maximálně 370 dnů.*
- ♦ *Pomocí diagnostického přístroje je možné pouze přímé zadání dat.*
- ♦ *Zadáním nesprávné hodnoty se funkce „Přizpůsobení“ ukončí a je nutné přizpůsobení provést znova.*

Příklad:

Nulování SIA pro „service OIL“:

Zobrazení na displeji:

Kanal 10 Prizpusobeni 1 ->
skut. hodn. OEL za 100 km - ↑ ↓ -



Upozornění

„za 100 km“ = hodnota přizpůsobení x100

Zobrazí se aktuální stav denního počítadla kilometrů pro výměnu oleje (zde např. číslo 1 odpovídá 100 km zbývajícím do výměny).

– Stisknout tlačítko **→**.

Zobrazení na displeji:

Pro nulování SIA pro výměnu oleje musí být údaj na denním počítadle kilometrů nastaven na 150 (odpovídá 15000 km).

- Zadat hodnotu přizpůsobení 00150.

Zobrazení na displeji:

- Potvrdit tlačítkem **Q**.

Zobrazení na displeji po zadání hodnoty přizpůsobení 00150:

- Potvrdit tlačítkem **Q**.

Zobrazení na displeji:

- Potvrdit tlačítkem **Q**.

Zobrazení na displeji:

- Stisknout tlačítko **→**.

Zobrazení na displeji:

- Zadat 06 „ukončení výstupu“.

Zobrazení na displeji:

- Potvrdit tlačítkem **Q**.

- Sledovat denní počítadlo kilometrů.

- Vypnout zapalování.

Po vypnutí zapalování se na displeji denního počítadla kilometrů krátce zobrazí zadaný servisní interval.

- Zapnout zapalování.

Po zapnutí zapalování se již na displeji denního počítadla kilometrů žádný servisní interval neobjeví.

Zobrazení servisních intervalů je nyní vynulováno.

- Vypnout zapalování.

- Odpojit -V.A.G 1552-.

Nulování zobrazení servisních intervalů (SIA) bez -V.A.G 1552- (QG0)

Po provedení servisního úkonu se musí příslušné servisní hlášení „OIL“ nebo „INSP“ vynulovat.

i Upozornění

V každém případě se smí nulovat pouze požadovaný servisní interval („service OIL“ nebo „service INSP“), jinak se nastaví chybný termín jiného intervalu.

- Vypnout zapalování.

- Stisknout a držet tlačítko -1- a současně zapnout zapalování.

- Jakmile se objeví zobrazení „service OIL“, tlačítko povolit.

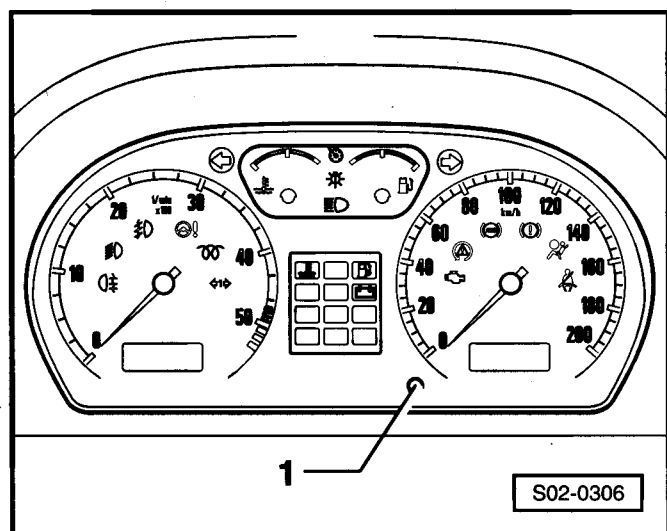
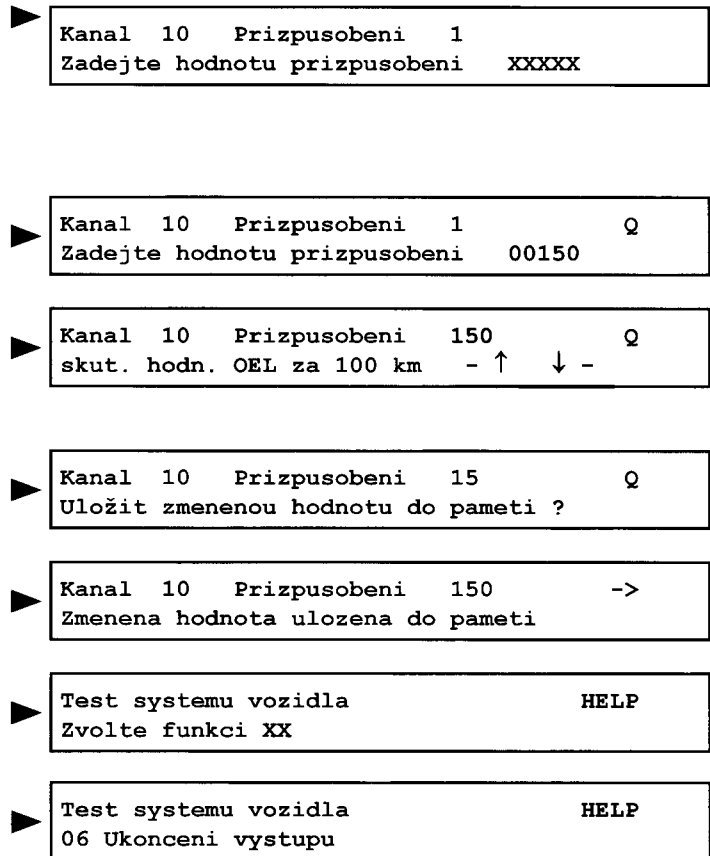

– Tlačítko -1- pootočit doprava.

Na displeji se zobrazí „- -“.

- Opětovným stisknutím tlačítka -1- se dostanete k následujícímu servisnímu hlášení.
- Jakmile se zobrazí „service INSP“, tlačítko -1- povolit.
- Tlačítko -1- pootočit doprava.

Na displeji se zobrazí „- -“.

– Vypnout zapalování.

Nulování ukazatele servisních intervalů (SIA) QG1 a QG2

Pokud zbývá 30 dní do dosažení servisního intervalu, začne se zobrazovat předběžné hlášení. Zobrazení nastane po zapnutí zapalování v displeji počítadla km, přičemž prvních 10 s je zobrazena informace o počtu zbývajících km do dosažení dráhového intervalu a další 10 s o počtu zbývajících dnů do dosažení časového intervalu. Tento při dalším provozu klesá v kroku 1 den, resp. 100 km. Toto zobrazení přestane blikat po 20 sekundách, startu motoru nebo stlačení tlačítka nulování ujetých kilometrů.

Je-li dosaženo servisního intervalu, bliká po zapnutí zapalování v poli pro zobrazení denního proběhu kilometrů pod rychloměrem symbol klíče, přičemž není zobrazen žádný číselný údaj. Zobrazení je doprovázeno zvukovým signálem. Toto zobrazení přestane blikat po 20 sekundách, startu motoru nebo stlačení tlačítka nulování ujetých kilometrů.

Pokud není provedena servisní prohlídka je zobrazení obdobné jako před dosažením servisního intervalu, avšak hodnoty jsou zobrazovány záporně a načítají se.



Upozornění

Předběžné hlášení je zobrazováno 30 dní před dosažením termínu servisní prohlídky.

Nulování zobrazení servisních intervalů (SIA) s -V.A.G 1552- (QG1, QG2)

- Připojit -V.A.G 1552-.
- Zapnout zapalování.
- Zadat adresu 17 „Přístrojová deska“ a potvrdit tlačítkem

Zobrazení na displeji (např):

- Zaznamenat si kód panelu přístrojů.
- Stisknout tlačítko

Zobrazení na displeji (např):

- Stisknout tlačítko

Zobrazení na displeji:

6Y1919870B KOMBIINSTRUMENT VDO V00 ->
Kodovani 03111 WSC 12345

TMBMC464047000001 SKZ7Z0W0204038 ->

Test systemu vozidla HELP
Zvolte funkci XX

- Zadat adresu 10 „Přizpůsobení“ a potvrdit tlačítkem



Zobrazení na displeji:

- Zadat kanál přizpůsobení 02.

Zobrazení na displeji:

- Stisknout .

Zobrazení na displeji:

- Zadat hodnotu přizpůsobení 00000.

Zobrazení na displeji:

- Potvrdit tlačítkem .

Zobrazení na displeji po zadání hodnoty přizpůsobení 00000:

- Potvrdit tlačítkem .

Zobrazení na displeji:

- Potvrdit tlačítkem .

Zobrazení na displeji:

- Stisknout tlačítko .

Zobrazení na displeji:

- Zadat 06 pro ukončení výstupu.

Zobrazení na displeji:

- Potvrdit tlačítkem .

- Vypnout zapalování.

► Prizpusobeni
Zadejte cislo kanalu XX

► Kanal 2 Prizpusobeni 1 →
-↑ ↓-

► Kanal 2 Prizpusobeni 1 →
Zadejte hodnotu prizpusobenni XXXXX

► Kanal 2 Prizpusobeni 1 Q
Zadejte hodnotu prizpusobenni 00000

► Kanal 2 Prizpusobeni 0 Q
-↑ ↓-

► Kanal 2 Prizpusobeni 0 Q
Ulozit zmenenou hodnotu do pameti?

► Kanal 2 Prizpusobeni 0 →
Zmenena hodnota ulozena do pameti

► Test systemu vozidla HELP
Zvolte funkci XX

► Test systemu vozidla HELP
06 - Ukonceni vystupu

Nulování zobrazení servisních intervalů (SIA) bez -V.A.G 1552- (QG1, QG2)

- Vypnout zapalování.
- Stisknout a držet tlačítko -1- a současně zapnout zapalování. ►
- Povolit tlačítko -1- a pootočit doprava.

Všechna počítadla jsou vynulována.

- Vypnout zapalování.

Upozornění

Vzhledem k tomu, že tímto způsobem není možné zadat správnou kvalitu oleje, je tato hodnota při nulování tlačítkem nastavena na 1 (nízká kvalita) a je aktivován WIV s pevnými intervaly pro výměnu oleje. Při použití oleje umožňujícího využití prodloužených servisních intervalů je třeba diagnostickým přístrojem -V.A.G 1552- změnit typ WIV ⇒ **02-6** strana 9.

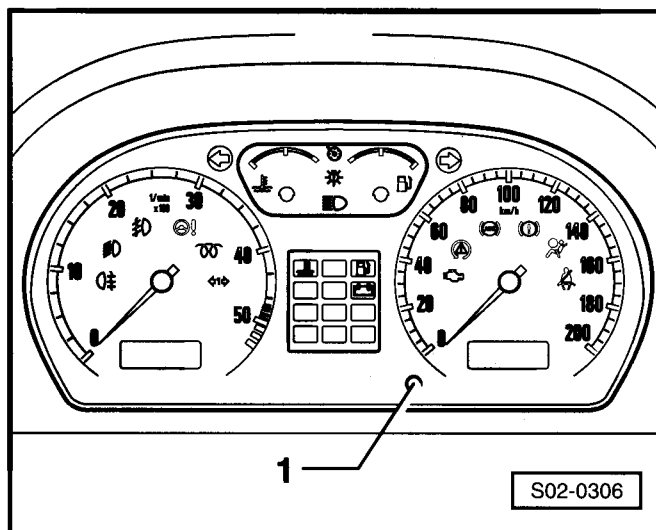

Překódování servisních intervalů

Servisní intervaly (WIV) rozdělujeme na dva typy podle kódování panelu přístrojů:

WIV s proměnnými servisními intervaly (QG1)

Servisní intervaly s pružně nastavenou délkou hlášení. Zde se sleduje charakter provozu vozidla, stav brzdového obložení a hladina oleje, který musí odpovídat normě VW 503 00.

WIV s pevnými servisními intervaly pro výměnu motorového oleje (QG2)

Servisní intervaly s pevně nastavenou délkou hlášení na 1 rok nebo 15 000 km. Vyhodnocuje se však stav oleje pomocí olejového snímače a je hlídán stav brzdového obložení. Obvykle se tato varianta nastavuje v případě, že není použit olej v odpovídající kvalitě.

Změna typu WIV



Upozornění

- ♦ Každá změna kódování panelu přístrojů související se servisními intervaly musí být zaznamenána do servisní knížky vozidla.
- ♦ Změna z WIV s pevnými servisními intervaly pro výměnu motorového oleje (QG2) na WIV s proměnnými servisními intervaly (QG1) může být provedena pouze za předpokladu, že vozidlo bylo původně vybaveno WIV ve výrobním závodě a bude používán výhradně motorový olej v odpovídající specifikaci.
- ♦ Změna z QG1 na QG2 může být provedena nezávisle na nastavení z výrobního závodu.

Příklad postupu pro změnu z QG1 na QG2:

- Připojit -V.A.G 1552-.
- Zapnout zapalování.
- Zadat adresu 17 „Přístrojová deska“ a potvrdit tlačítkem **Q**.

Zobrazení na displeji (např):

- Zaznamenat si kód panelu přístrojů.
- Stisknout tlačítko **→**.

Zobrazení na displeji (např):

- Stisknout tlačítko **→**.

Zobrazení na displeji:

- Zadat funkci 07 „Kódování řídicí jednotky“ a potvrdit tlačítkem **Q**.

Zobrazení na displeji:

6Y1919870B KOMBIINSTRUMENT VDO V00 ->
Kodovani 03111 WSC 12345

TMBMC464047000001 SKZ7Z0W0204038 ->

Test systemu vozidla HELP
Zvolte funkci XX

Kodovani ridici jednotky
Zadejte kodove cislo XXXXX (0-32767)

- Zadat kód panelu přístrojů shodný s původním, ale na čtvrté pozici změnit hodnotu 1 na 2.

XXX1X - QG1

XXX2X - QG2

Zobrazení na displeji (např):

- Potvrdit tlačítkem .

Zobrazení na displeji (např):

- Stisknout tlačítko .

Zobrazení na displeji (např):

- Stisknout tlačítko .

Zobrazení na displeji:

- Zadat 06 „Ukončení výstupu“.

Zobrazení na displeji:

- Potvrdit tlačítkem .

- Vypnout zapalování.

- Odpojit -V.A.G 1552-.

▶

Kodovani ridici jednotky	
Zadejte kodove cislo 03121	(0-32767)

▶

6Y1919870B KOMBIINSTRUMENT VDO V00	->
Kodovani 03121	WSC 12345

▶

TMBMC464047000001	SKZ7Z0W0204038	->
-------------------	----------------	----

▶

Test systemu vozidla	HELP
Zvolte funkci XX	

▶

Test systemu vozidla	HELP
06 Ukonceni vystupu	

Kontrola a seřízení světlometů

Potřebné speciální nářadí, kontrolní a měřicí přístroje a pomocné prostředky

- ◆ Přístroj pro seřizování světlometů

Následující popis kontroly a seřízení světlometů je v podstatě platný pro všechny státy, avšak je třeba vzít v úvahu možnost některých odchylek v příslušné zemi.

⇒ Návod k obsluze přístroje pro seřizování světlometů

Kontrolní a seřizovací podmínky

- Správně nahuštěné pneumatiky.
- Krycí skla světlometů nesmí být poškozená a znečištěná.
- Reflektory a žárovky v pořádku.
- Zatížit vozidlo.

Zatížení: Jedna osoba nebo 75 kg na sedadle řidiče při jinak nezatíženém vozidle (pohotovostní hmotnost).

Pohotovostní hmotnost je hmotnost k provozu připraveného vozidla s naplněnou palivovou nádrží (min. 90 %) včetně hmotnosti všech v provozu dodávaných dílů (např. rezervní kolo, nářadí, zvedák a pod.).

Vozidlem několik metrů popojet, příp. několikrát vpředu a vzadu propružit, aby se pružicí jednotky nastavily do správné polohy.

- Vozidlo a seřizovací přístroj musí stát na vodorovné ploše.
- Vozidlo a přístroj pro seřizování světlometů musí být navzájem vyrovnány podle údajů výrobce přístroje.
- U vozidel s regulací sklonu na přístrojové desce zkontrolovat funkčnost tohoto zařízení. Potom rýhované kolečko otočit do základní polohy.
- Seřídít úhel sklonu.

Úhel sklonu:

Na tělesu reflektoru nahoře najdete úhel sklonu v „%“. Na tento úhel musí být hlavní světlomety nastaveny. Procentní údaj se vztahuje k projekční vzdálenosti 10 m. Při úhlu sklonu např. 1,2 % je to přepočteno 12 cm.

Kontrola a seřízení světlometu

Hlavní světlomet:

- Zkontrolovat zda při zapnutém tlumeném světle splývá vodorovný světelný obrys s vodorovnou čarou -1- na zkušební ploše.
- Zkontrolovat, zda bod zlomu -2- mezi levým vodorovným obrysem a obrysem, stoupajícím vpravo vzhůru je na kolmici, spuštěné ze středové značky -3-. Světlé jádro světelného svazku musí ležet vpravo od této kolmice.

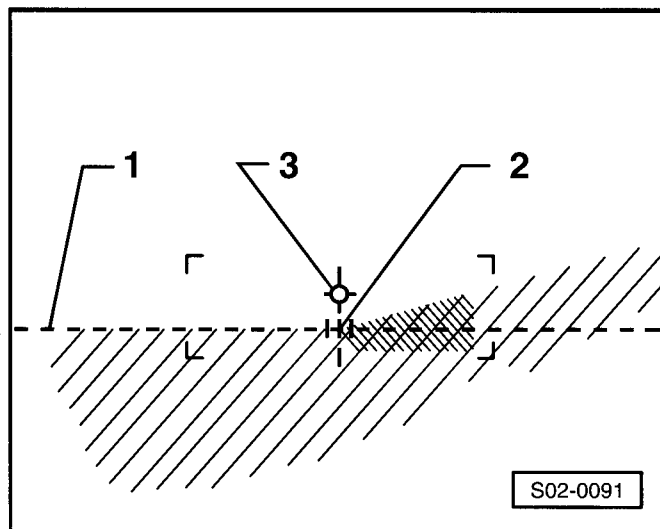

S02-0091

Upozornění

- ♦ Pro snadnější zjištění bodu zlomu -2- několikrát střídavě zclonit a opět odclonit levou polovinu světloometu (při pohledu ve směru jízdy). Následně ještě jednou přezkoušet tlumená světla.
- ♦ Je-li tlumené světlo správně seřizeno, musí ležet střed světelného svazku dálkového světla na středové značce -3-.
- ♦ Pro dosavadní zkušební stínítko s 15° přímkou platí stejné nastavení jako pro nové stínítko. Pro zamezení chybných nastavení nesmí být 15° přímkou uvažována.

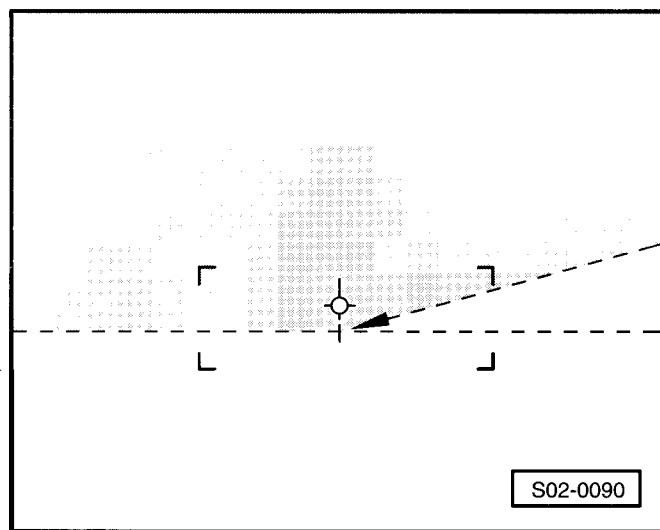

S02-0090

Ostatní přidavné světlometry:

Dodatečně namontované světlometry musí být kontrolovány, příp. seřizeny podle příslušných platných předpisů.

Seřízení světlometů

Seřízení hlavních světlometů

Upozornění

Pro seřízení světlometů použít přístroj pro nastavování světlometů. Požadované hodnoty => 02-6 strana 10.

Hlavní světlomet levý (pravý je zrcadlově uspořádaný)

- 1 - výškové seřízení
- 2 - stranové seřízení

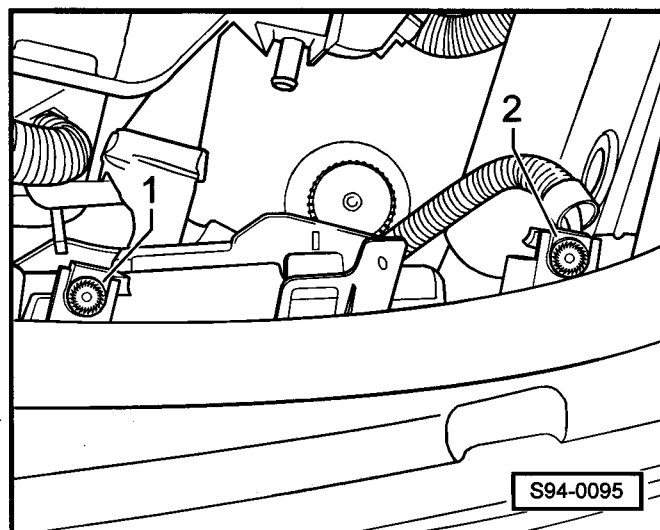

S94-0095

- Seřídít příslušným rýhovaným kolečkem.

Seřízení světlometů do mlhy

Úhel sklonu:

Hodnota úhlu je $2,2^{+0,8/-0,2}\%$.

Světlo do mlhy pravé (levé je zrcadlově uspořádané) ▶

- Vyháknout krytku -1- na nárazníku.
- Nastavit světlo do mlhy pomocí křížového šroubováku otáčením šroubu -2-.

Výměna záložního zdroje sirény varovného zařízení

- Vyměnit sirénu varovného zařízení ⇒ Elektrická zařízení; opr. sk. 94.

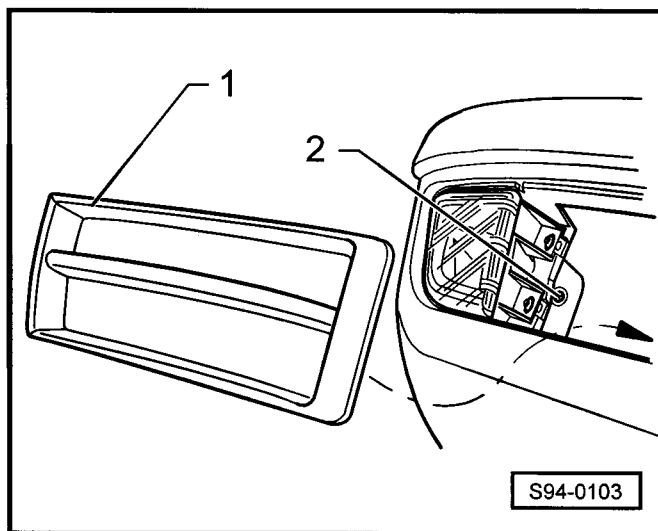

02-7 Karoserie

Provedení vizuální kontroly airbagu

Kontrola funkce airbagů

Po zapnutí zapalování se rozsvítí kontrolka airbagu -K75- asi na dobu 4 sekund. Pokud kontrolka začne následně ještě blikat asi 12 sekund, je to signalizace elektronicky zablokovaného modulu airbagu spolujezdce, případně bočního airbagu spolujezdce (platí pro vozy bez vypínače airbagů).

U vozů s vypínačem airbagu kontrolka airbagu po 4 sekundách zhasne a vypnutí airbagů spolujezdce je signalizováno kontrolním světlem „AIRBAG OFF“ ve středním panelu přístrojové desky.

- ◆ Pokud kontrolka -K75- po 4 vteřinách nezhasne a svítí trvale, jedná se o závadu.
- ◆ Pokud kontrolka zhasne a opět se rozsvítí, pak není řídicí jednotka zakódovaná, je zapojená nesprávná jednotka nebo je v paměti závad uložena závada.
- ◆ Pokud kontrolka -K75- bliká trvale, je nutno řídicí jednotku -J234- vyměnit.

Pokud kontrolka signalizuje závadu, je nutné ji odstranit (opravárenský úkon) ⇒ Karoserie - montážní práce; opr. sk. 01.

Kontrola vnějšího poškození airbagu

Airbag řidiče a spolujezdce

Vozidla vybavená systémem Airbag pro řidiče a spolujezdce poznáte podle nápisu „AIRBAG“ na střední části volantu (na straně řidiče) a na přístrojové desce (na straně spolujezdce).

- Provést vizuální kontrolu střední části volantu -1- a povrchu přístrojové desky na straně spolujezdce -2-, zda nevykazují vnější poškození.
- Provést vizuální kontrolu předních sedadel na poškození (platí pro vozy s bočními airbagy).
- ◆ Smí být zabudovány pouze originální potahy sedadel, schválené pro boční airbag.
- ◆ Použití běžných ochranných potahů není přípustné, neboť negativně ovlivňují funkci bočního airbagu.
- ◆ Všechny potahové svorky musí být vyměněny za nové originální díly.
- ◆ Při poškození potahu - trhliny, propálené díry, atd. - v oblasti bočního airbagu je nutné z bezpečnostních důvodů vždy potah vyměnit za nový originální díl.

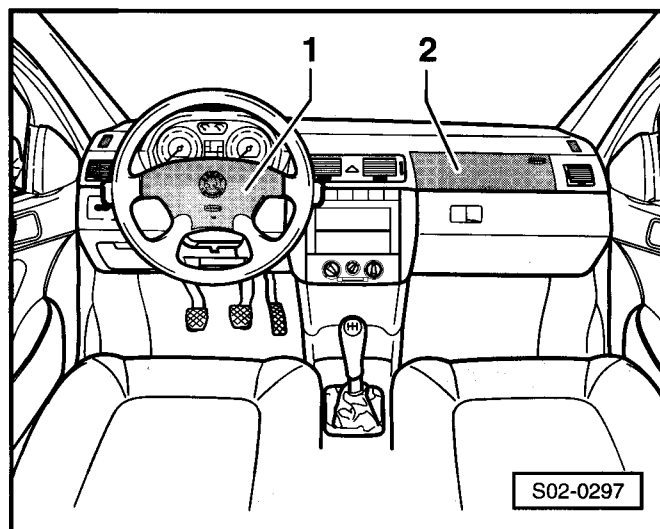

Upozornění

Střední plocha volantu -1- a povrch modulu airbagu na straně spolujezdce -2- se nesmějí polepovat, potahovat ani jinak upravovat. Tyto díly lze čistit pouze suchým nebo lehce vodou navlhčeným hadříkem.

Kontrola poškození ochranného nátěru spodku vozidla a laku karoserie

Kontrolu ochranného nátěru spodku vozidla a laku karoserie je nutno provést se zaměřením na:

- 1) neporušenost vrstvy PVC plastizolu
 - podlaha
 - blatníky a podběhy
 - prahy
- 2) neporušenost laku karoserie
 - všechny přeplátované spoje karoserie
 - rám čelního skla
 - rám zadního skla
 - lemy vnitřní plochy víka motorového prostoru
 - vodorovné a svislé lakované plochy
 - spoj střechy v oblasti víka zavazadlového prostoru

Všechny zjištěné závady je nutno bezpodmínečně odstranit!

Materiály s příslušnými pracovními postupy jsou uvedeny v ⇒ Příručce techniky servisních služeb, díl 6 - Technologie oprav laku, chemické materiály.

Kontrola a příp. vyčištění oddělovacího prostoru a otvorů pro vypouštění vody

Kontrolu znečištění lze provést bez demontáže pohledem skrze kryt oddělovacího prostoru -šipky-. Pro vyčištění je nutno kryt demontovat (opravárenský úkon).

Upozornění

Otvory pro vypouštění vody nesmí být zalepeny voskem nebo prostředkem pro ochranu podvozku.

Kontrola funkce stíračů a ostřikovačů skel

Kapalina v nádobce ostřikovačů

Nádobka ostřikovačů musí být naplněna až po okraj.

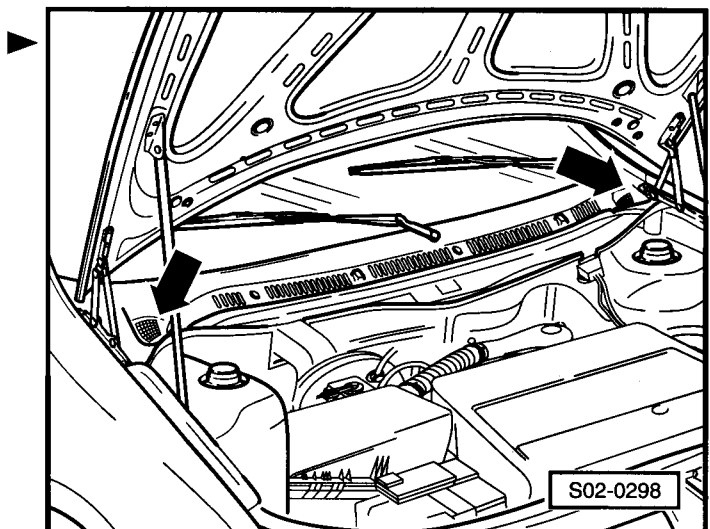

Upozornění

- ♦ Pokud je kapalina do nádržky doplňována, je nutné do ní přidat přípravek pro čištění skel (v létě) nebo nemrzoucí směs (v zimě).
- ♦ Pokud je vůz vybaven ostřikovači světlometů a světlometry mají plastová (polykarbonátová) krycí skla, je nutné pro doplnění nádržky ostřikovačů použít pouze takový druh kapaliny, který nenarušuje polykarbonáty.

Kontrola a seřízení ostřikovacích trysek stíračů

Trysky ostřikovačů čelního skla

Trysky ostřikovačů čelního skla jsou seřizeny výrobcem a nemohou být později seřizovány.

- Čelní sklo je ostřikováno kuželovým paprskem vody. ►

Upozornění

V případě, že paprsek vody vystupuje nerovnoměrně, je třeba trysku vyměnit (opravárenský úkon).

Kontrola a seřízení klidové polohy ramene stíračů čelního skla

- Ramena stíračů se seřizují na kruhové značky na čelním skle.

Předepsaný utahovací moment matky stírače je 20 Nm.

Kontrola a seřízení klidové polohy ramene stírače zadního skla, kontrola ostřikovače zadního skla

- Rameno stírače seřídít tak, aby bylo rovnoběžné s hranou keramického nástřiku zadního skla. ►

Předepsaný utahovací moment matky stírače 12 Nm.

- Zkontrolovat seřízení trysky, příp. ji seřídít nářadím, např. jehlou.

Paprsky vody mají při stojícím vozidle dopadat na zadní sklo.

Upozornění

V případě, že paprsek vody vystupuje nerovnoměrně nebo se nedá seřídít, je třeba trysku vyměnit (opravárenský úkon).

Očištění a namazání vodicích lišt posuvné střechy

- Zkontrolovat vizuálně posuvnou střechu na netěsnost a poškození korozi.
- Vyčistit vodicí kolejnice -1- a namazat mazacím prostředkem -G 052 778-. ►

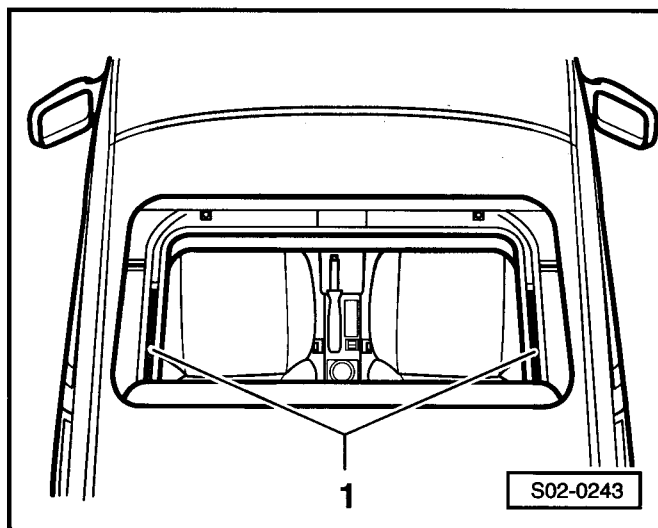
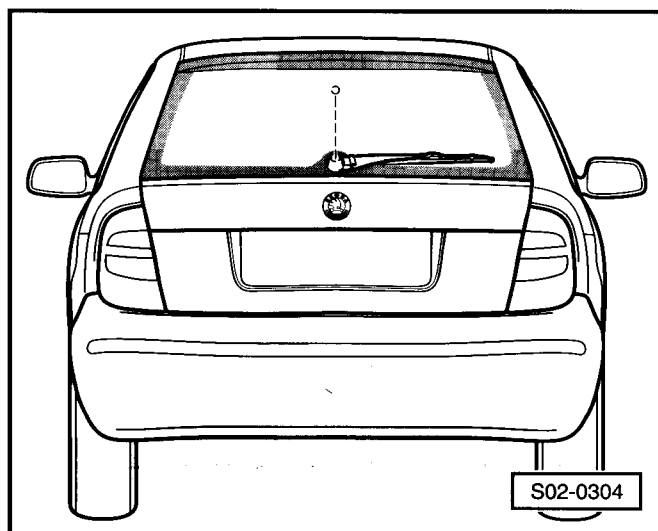
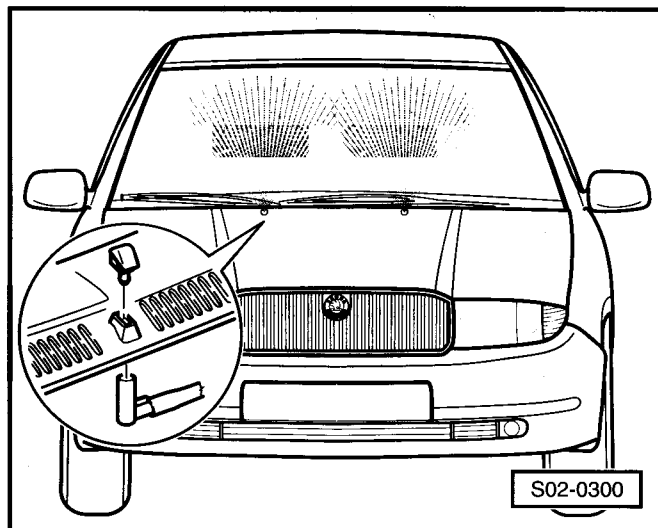

- Překontrolovat funkci posuvné střechy, pozor na event. stopy po broušení.

Kontrola zámků dveří, pojistek dveří a dětských pojistek

Zámky dveří a pojistky dveří:

- Odemknout a zamknout dveře řidiče a spolujezdce. Zkontrolovat, zda se při tom pojistky dveří pohybují nahoru a dolů.
- Zatlačit pojistky dveří na dveřích spolujezdce a na zadních dveřích a dveře zavřít. Dveře musí zůstat zamčeny.

Pojistka dveří řidiče se nesmí nechat zatlačit, dokud jsou dveře otevřeny.

Dětské pojistky (zadní dveře):

Zadní dveře jsou vybaveny dětskou pojistkou.

- Vložit klíč do otvoru dveří.
- Otočí-li se pojistka ve směru šipky doleva, je pojistka aktivována. Otevření dveří zevnitř je zablokováno. Dveře jdou otevřít pouze zvenku.

Výměna prachového a pachového filtru

Demontáž:

- Uvolnit západky vzduchového filtru -šipky-.
- Vymout vzduchový filtr z tělesa topení -šipka-.

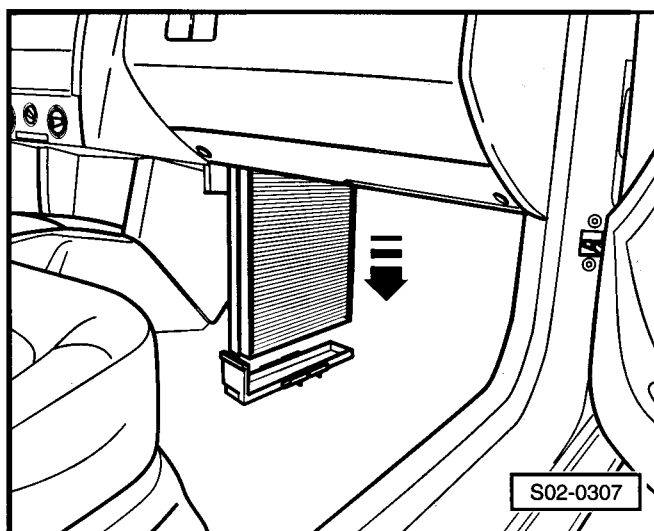
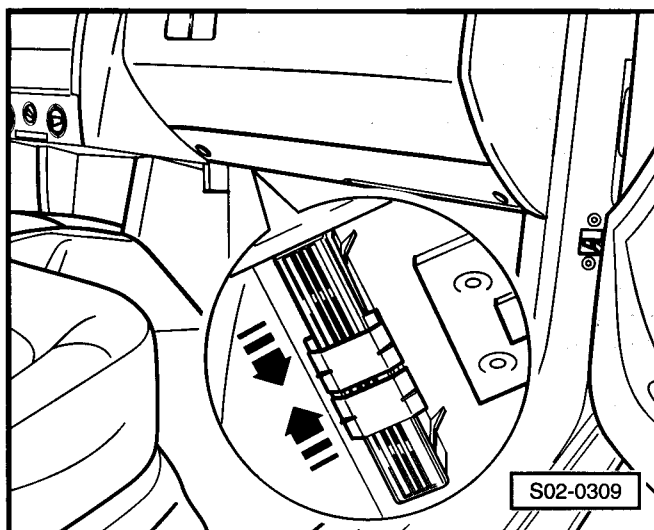
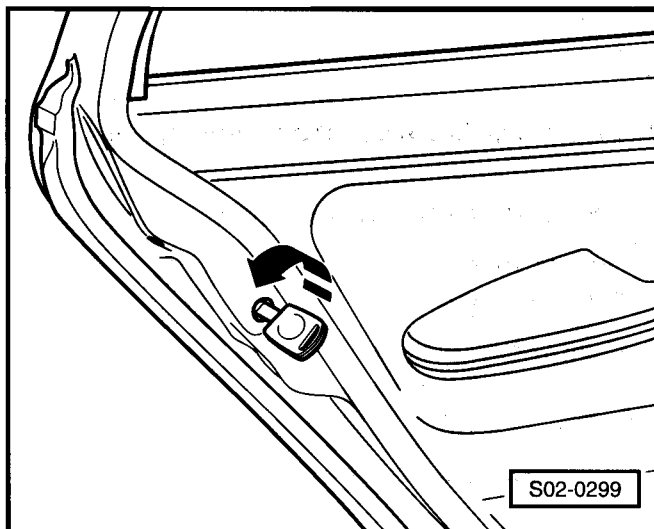

- Oddělit vložku od rámečku filtru.

Montáž:

Montáž se provede opačným postupem.

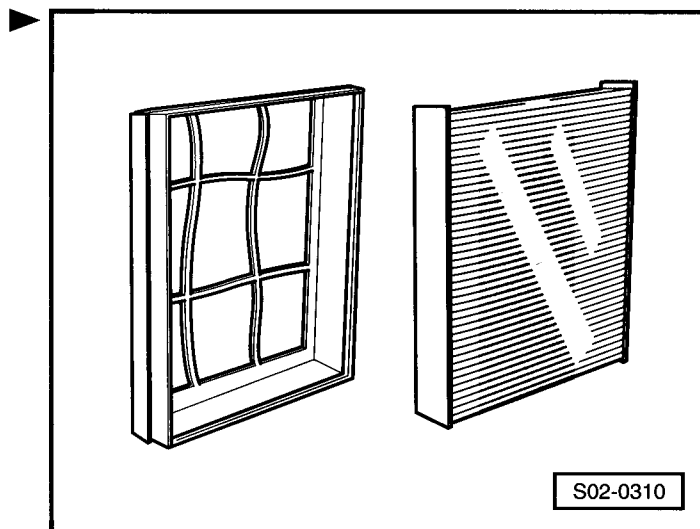
**Nalepení datového štítku**

- Štítek nalepit do vozidla na podlahu zavazadlového prostoru vedle rezervního kola -šipka-.

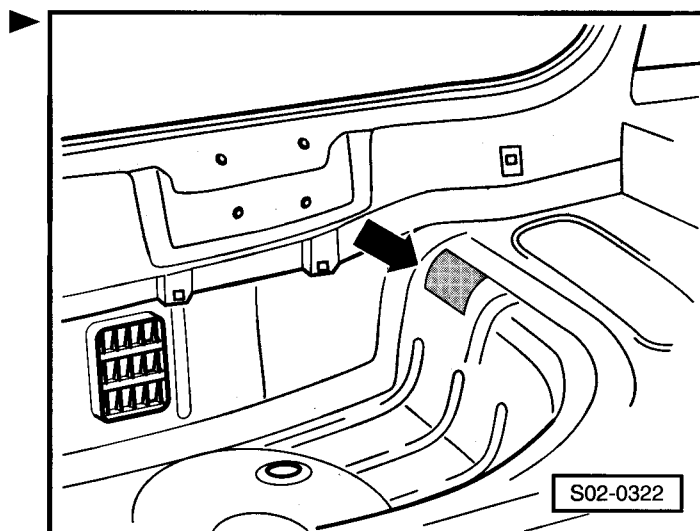

02-8 Zkouška emisí

Upozornění

Zkouška emisí musí být prováděna podle platných národních předpisů.

Zkouška emisí u vozů se zážehovými motory

Upozornění

Před provedením vlastní zkoušky je třeba provést následující pohledovou kontrolu a dodržet tyto podmínky:

Pohledová kontrola

- ◆ Připojené lambda-sondy
- ◆ Připojeny všechny podtlakové hadice
- ◆ Připojeny všechny hadice k nádobce s aktivním uhlím
- ◆ Připojeny všechny vodiče vstřikovací a zapalovací soustavy
- ◆ Připojena hadice odvětrání klikové skříně
- ◆ Výfuková soustava musí být neporušená a těsná
- ◆ Nepoškozený katalyzátor

Měřicí a seřizovací podmínky

- Bezvadná funkce motoru
- Bezvadná funkce zapalovací soustavy
- Těsné sací potrubí
- Vypnuty všechny elektrické spotřebiče (ventilátor chlazení nesmí být během zkoušky zapnutý).

Upozornění

- ◆ V případě, že jsou zjištěny závady, je třeba nejdříve provést opravu.
- ◆ Volnoběh, okamžik zážehu a obsah CO se pouze měří - nelze je nastavit.
- ◆ Obsah CO je řízen lambda regulací na předepsanou hodnotu. Závady v lambda regulaci zapisuje vlastní diagnostika do paměti závad.
- ◆ Při výpisu paměti závad (elektronika motoru) je nutno závady opravit a paměť vymazat.
- ◆ Kabely zapalovací soustavy je možno zapojovat a odpojovat pouze při vypnutém zapalování, aby se zabránilo úrazům a poškození zapalovací a vstřikovací soustavy.

Připojení měřicích přístrojů k vozidlu

Aby se zabránilo pracovnímu úrazu nebo poškození zapalovací soustavy je třeba věnovat zvýšenou pozornost následujícímu pokynu:

- ◆ Vodiče zapalovací soustavy (včetně vysoko-napěťových kabelů) připojovat a odpojovat pouze při vypnutém zapalování.

- Připojit pomocí kleští V.A.G 1367/8 na zapalovací soustavu zkušební přístroj (např. V.A.G 1767) a připojit stroboskopickou lampu dle návodu k obsluze.
- Připojit zkušební přístroj na CO (např. V.A.G 1363A nebo 4-dílný přístroj V.A.G 1788).

Upozornění

Sonda výfukových plynů musí být zcela zasunuta do konce výfuku (nezasouvat do odsávací hadice)!

- Nastartovat motor a nechat běžet na volnoběh.
- Změřit volnoběžné otáčky a obsah CO.

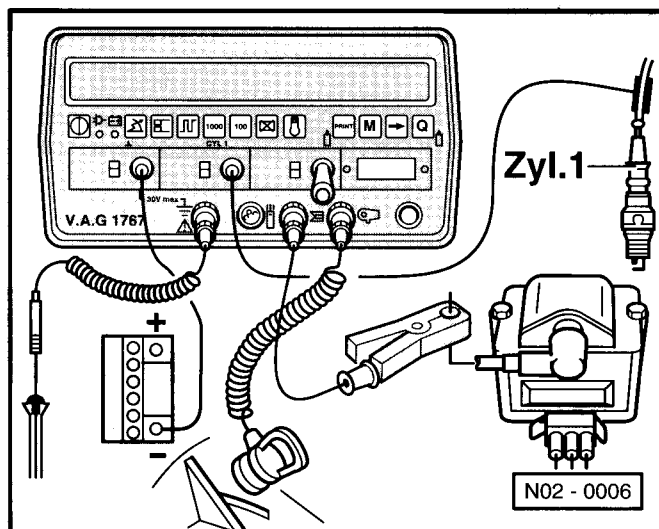

Kontrolní hodnoty pro zkoušku výfukových plynů vozů se zážehovým motorem

Kód motoru	ARV a AQV	ARV a AQV	ARV a AQV	AWY
Modelový rok	MR 2000	MR 2001	MR 2002 >	MR 2002 >
Teplota oleje	min. 80 °C	min. 80 °C	min. 80 °C	min. 80 °C
Doba ohřevu katalyzátoru	2 min. při 2500 1/min	2 min. při 2500 1/min	2 min. při 2500 1/min	2 min. při 2500 1/min
Volnoběžné otáčky (1/min)	590 ... 790	590 ... 690	590 ... 790	600 ... 800
Obsah CO při volnoběhu (měřeno za katalyzátorem)	0,0 ... 0,5%	0,0 ... 0,5%	0,0 ... 0,5%	0,0 ... 0,5%
Zvýšené volnoběžné otáčky (1/min)	2400 - 2600	2400 - 2600	2400 - 2600	2400 - 2600
Lambda-hodnota při 2850 - 2900 1/min	0,97 ... 1,03	0,97 ... 1,03	0,97 ... 1,03	0,97 ... 1,03
Obsah CO při 2850 - 2900 1/min	max. 0,3%	max. 0,3%	max. 0,3%	max. 0,3%
Otáčky pro zkoušení regulačního obvodu (1/min)	490 ... 890	490 ... 790	490 ... 890	500 ... 900
DELTA-Lambda	0,03	0,03	0,03	0,03

Kód motoru	AZE, AZF a AME	ATZ	AQW	AUA
Modelový rok	MR 2000 >	MR 2000	MR 2001 >	MR 2000 a MR 2001
Teplota oleje	min. 80 °C	min. 80 °C	min. 80 °C	min. 80 °C
Doba ohřevu katalyzátoru	2 min. při 2500 1/min	2 min. při 2500 1/min	2 min. při 2500 1/min	2 min. při 2500 1/min
Volnoběžné otáčky (1/min)	700 ... 900	700 ... 900	700 ... 900	650 ... 850
Obsah CO při volnoběhu (měřeno za katalyzátorem)	0,0 ... 0,5%	0,0 ... 0,5%	0,0 ... 0,5%	0,0 ... 0,5%
Zvýšené volnoběžné otáčky (1/min)	2400 - 2600	2400 - 2600	2400 - 2600	2400 - 2600
Lambda-hodnota při 2850 - 2900 1/min	0,97 ... 1,03	0,97 ... 1,03	0,97 ... 1,03	0,97 ... 1,03
Obsah CO při 2850 - 2900 1/min	max. 0,3%	max. 0,3%	max. 0,3%	max. 0,3%
Otáčky pro zkoušení regu- lačního obvodu (1/min)	600 ... 1000	600 ... 1000	600 ... 1000	550 ... 950
DELTA-Lambda	0,03	0,03	0,03	0,03

Kód motoru	AUA s mechanickou převodovkou	AUA s automatickou převodovkou	BBY s mechanickou převodovkou	BBY s automatickou převodovkou
Modelový rok	MR 2002	MR 2002	MR 2003	MR 2003
Teplota oleje	min. 80 °C	min. 80 °C	min. 80 °C	min. 80 °C
Doba ohřevu katalyzátoru	2 min. při 2500 1/min	2 min. při 2500 1/min	2 min. při 2500 1/min	2 min. při 2500 1/min
Volnoběžné otáčky (1/min)	650 ... 850	580 ... 780	660 ... 860	580 ... 780
Obsah CO při volnoběhu (měřeno za katalyzátorem)	0,0 ... 0,5%	0,0 ... 0,5%	0,0 ... 0,5%	0,0 ... 0,5%
Zvýšené volnoběžné otáčky (1/min)	2400 - 2600	2400 - 2600	2400 - 2600	2400 - 2600
Lambda-hodnota při 2850 - 2900 1/min	0,97 ... 1,03	0,97 ... 1,03	0,97 ... 1,03	0,97 ... 1,03
Obsah CO při 2850 - 2900 1/min	max. 0,3%	max. 0,3%	max. 0,3%	max. 0,3%
Otáčky pro zkoušení regu- lačního obvodu (1/min)	550 ... 950	480 ... 880	560 ... 960	480 ... 880
DELTA-Lambda	0,03	0,03	0,03	0,03

Kód motoru	AUB	BBZ	AZL
Modelový rok	MR 2000 >	MR 2003	MR 2001 >
Teplota oleje	min. 80 °C	min. 80 °C	min. 80 °C
Doba ohřevu katalyzátoru	2 min. při 2500 1/min	2 min. při 2500 1/min	2 min. při 2500 1/min
Volnoběžné otáčky (1/min)	740 ... 940	580 ... 780	680 ... 880
Obsah CO při volnoběhu (měřeno za katalyzátorem)	0,0 ... 0,5%	0,0 ... 0,5%	0,0 ... 0,5%
Zvýšené volnoběžné otáčky (1/min)	2400 - 2600	2400 - 2600	2400 - 2600
Lambda-hodnota při 2850 - 2900 1/min	0,97 ... 1,03	0,97 ... 1,03	0,97 ... 1,03
Obsah CO při 2850 - 2900 1/min	max. 0,3%	max. 0,3%	max. 0,3%
Otáčky pro zkoušení regulačního obvodu (1/min)	640 ... 1040	480 ... 880	580 ... 980
DELTA-Lambda	0,03	0,03	0,03

Upozornění

Všechny hadice a konektory, které byly pro účel zkoušky a seřízení odpojeny nebo rozpojeny, je opět nutno uvést do správného původního stavu.

Technická data zapalovacích svíček ⇒ Kap. 02-3.

Zkouška emisí u vozidel se vznětovým motorem

Upozornění

- ♦ Zkouška se má provádět venku a podle možnosti v návaznosti na zkušební jízdu. Není-li to z určitých důvodů (povětrnost, překročení hluku v obytných oblastech) možné, může být zkouška provedena v dílně.
- ♦ Z důvodu hluku má být víko motorového prostoru během měření zavřeno k prvnímu zapadnutí.

Pohledová kontrola

- ♦ Připojena hadice odvětrání klikové skříně
- ♦ Palivová soustava a vstřikovací čerpadlo musí být těsné
- ♦ Výfuková soustava musí být neporušená a těsná
- ♦ Připojeny všechny podtlakové hadice

Zkušební a nastavovací podmínky

- Teplota oleje min. 80 °C
- Vypnuty všechny elektrické spotřebiče
- V paměti závad není uložena žádná závada ⇒ Kap. 02-6, Připojení diagnostického přístroje a přečtení paměti závad

**Upozornění**

Zjištěné závady před měřením odstranit (opravárenský úkon).

Připojení zkušebních přístrojů

- Připojit tester podle návodu k obsluze.
- Spustit motor, nechat zahřát na provozní teplotu a nechat běžet na volnoběh.
- Provést měření emisí.

**Upozornění**

- ♦ Vyzkoušet činnost přídavných agregátů jako např. servořízení, automatická převodovka nebo klimatizace. Zkontrolovat, zda motor při tomto zatížení běží bez problémů.
- ♦ Všechny hadice a konektory, které byly pro účel zkoušky a seřízení odpojeny nebo rozpojeny, je opět nutno uvést do správného původního stavu.

Kontrolní hodnoty pro měření emisí vznětových motorů

Kód motoru	ASY	ASY	ATD
Modelový rok	MR 2000 > MR 2002	MR 2003	MR 2000 >
Teplota oleje ¹⁾	min. 80 °C	min. 80 °C	min. 80 °C
Volnoběžné otáčky (1/min)	825 ... 950	825 ... 950	800 ... 1000
Přeběhové otáčky (1/min)	4750 ... 4950	4650 ... 5050	4600 ... 5000
Korigovaný součinitel absorbce ²⁾	0,8 m ⁻¹	0,8 m ⁻¹	1,5 m ⁻¹
Číslo sondy	1	1	1
Modus měření	B	B	B
Podíl času měření	0,5 s	0,5 s	0,5 s

¹⁾ Od teploty oleje min. 60 °C zahřát motor pomocí 10-ti sešlápnutí pedálu akcelerace do přeběhových otáček na min. 80 °C.

²⁾ Stanoveno metodou volné akcelerace.

Jestliže se naměřené hodnoty liší od hodnot předepsaných je nutno provést patřičnou opravu a uskutečnit měření znovu.

02-9 Ostatní

Tažení a vlečení vozidla

Upozornění!

- ♦ Vlečné lano nebo vlečnou tyč připevnit jen do příslušných ok.
- ♦ Vlečné lano má být pružné, aby nedocházelo k tvrdým nárazům vozidla. Mají být použita pouze lana z umělých vláken nebo lana z podobného pružného materiálu. Bezpečnější je však použití vlečné tyče!
- ♦ Snažte se během vlečení zabránit prudkým nárazům. Při vlečení vozidla mimo zpevněnou vozovku existuje vždy nebezpečí poškození vozidel - deformace nebo utržení ok.
- ♦ Před nastartováním motoru roztažením vozidla se doporučuje pokus o nastartování z akumulátoru jiného vozidla.

Vpředu: Otvor pro našroubování oka se nachází na pravé straně předního nárazníku pod plastovou mřížkou.

Upozornění!

Vlečné oko lze našroubovat rukou otáčením doleva ve směru šipky až na doraz.

Vzadu: Vlečné oko je umístěno pod nárazníkem vzadu vpravo.

Upozornění!

- ♦ Dodržovat zákonné předpisy o vlečení vozidel.
- ♦ Oba řidiči musí být seznámeni s technikou řízení vozidel při vlečení.
- ♦ Při použití vlečného lana musí řidič tažného vozidla při rozjezdu a řazení ovládat spojku velmi jemně a měkce.
- ♦ Řidič vlečeného vozidla musí udržovat lano stále napnuté.
- ♦ Vlečené vozidlo musí mít zapnuté zapalování, aby nedošlo k uzamknutí volantu a mohly být používány ostatní elektrické spotřebiče.
- ♦ Protože posilovač brzd pracuje pouze při běžícím motoru, je nutné si uvědomit, že při stojícím motoru je nutné vyvinout na brzdový pedál podstatně větší sílu, aby se dosáhlo žádaného brzdícího účinku!
- ♦ U vozidel se servořízením je při stojícím motoru nutné vyvinout k řízení podstatně větší sílu.
- ♦ Není-li u vlečeného vozidla olej v převodovce, je vlečení možné jen s nadzvednutými hnacími koly.

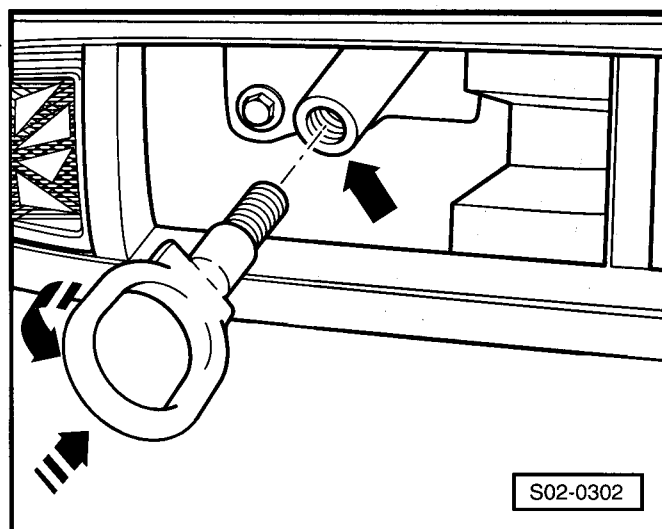

Při roztažení vozidel s mechanickou převodovkou je nutné dodržet následující:

- Před roztažením zařadit 2. nebo 3. převodový stupeň.
- Zapnout zapalování.

- Jakmile motor nastartuje, okamžitě vyšlápnout spojku a vyřadit rychlost, aby se zabránilo najetí do tažného vozidla.



Upozornění!

U vozidel s katalyzátorem se nesmí vozidlo startovat roztažením na delší dráze, protože se nespálené palivo může dostat do katalyzátoru a tam shořet. To může vést k přehřátí a tím ke zničení katalyzátoru.

Zkušební jízda

Následující úkony je třeba posuzovat v závislosti na vybavení vozidla a daných možnostech (město, mimo město, počasí).

- Kontrola výkonu motoru, vysazení, chování při volnoběhu a akceleraci, startovatelnosti motoru.
- Kontrola funkce nožní a ruční brzdy, drhnutí, vrzání, táhnutí ke straně, funkce ABS, volný chod a účinnost. Volný chod brzdového pedálu smí být max. $\frac{1}{3}$ celkového zdvihu.
- Zkontrolovat funkci řazení všech převodových stupňů (lehkost řazení).
- Zkontrolovat při rozjezdu chování spojky, sílu na pedál a zápach.
- Zkontrolovat automatickou převodovku: nastavení volicí páky, pojistky řazení, způsob řazení, zobrazení na displeji na přístrojové desce.
- Zkontrolovat vůli v řízení u vozidla při běžícím motoru, stojícího na kolech, střídavým otáčením volantů (kola v přímém směru). V řízení nesmí být vůle.
- Zkontrolovat funkci posuvné střechy.
- Při jízdě dát pozor na táhnutí ke straně a přímou polohu volantů.
- Zkontrolovat nevyváženost kol, kloubových hřídelů a kloubových spojovacích hřídelů.
- Zkontrolovat funkce topení, klimatizace a větrání, ukazatelů a kontrolků, nastavení zrcátek.
- Zkontrolovat motor, převodovku, nápravy, řízení, brzdy, spojku, karoserii na abnormální hlučnost.

Zvednutí vozidla

Zvednutí vozidla zvedací plošinou a dílenským zvedákem

Dílenský zvedák může být nasazen pouze v podpěrných místech dle obrázku -šipky-.

Aby nedošlo k poškození vozidla ve stykových místech, je třeba použít předepsané gumové nebo dřevěné podložky.

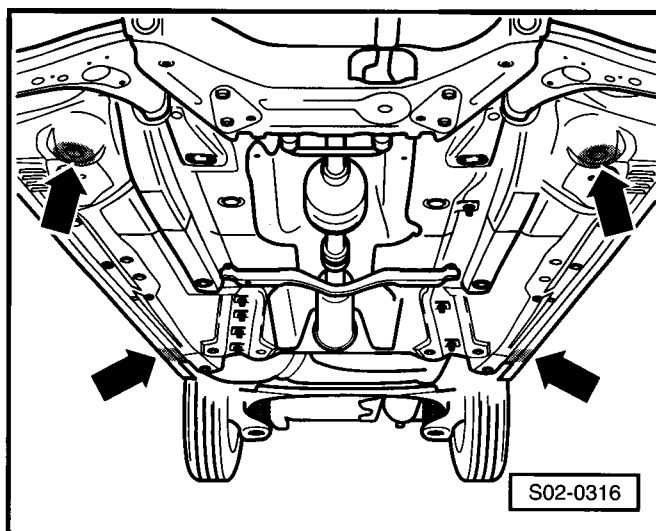

Střední zadních podpěrných bodů musí být v rovině spojující značky na levé a pravé straně vozidla -šipka-.

! Pozor!

- ♦ *V žádném případě nesmí být vozidlo zvedáno za motor, převodovku, přední nebo zadní nápravu.*
- ♦ *U zvednutého vozidla se nesmí nikdy nastartovat motor a zařadit převodový stupeň, pokud ještě jediné hnací kolo je ve styku s podložkou.*
- ♦ *Vozidlo je nutno na zvedáku dostatečně zajistit, dříve než dojde k výraznějšímu posunu jeho těžiště v důsledku demontážních prací.*
- ♦ *Vozidlo nesmí být v přední části zvednuto podepřením pod prahy.*

